

Digitálny fotoaparát s vymeniteľnými objektívmi  
ILME-FX30

Ak je systémový softvér (firmvér) fotoaparátu ver.2.00 alebo novšej, použite Creators' App vo svojom smartfóne. Imaging Edge Mobile sa nedá použiť. Podrobnosti o aplikácii Creators' App nájdete na nasledujúcej webovej stránke:

<https://www.sony.net/ca/>

## Odporúčané strany v Príručke

### Nájdenie funkcií z MENU

Môžete skontrolovať zoznam položiek ponuky. Môžete tiež prejsť na stranu s vysvetlením každej položky z ponuky na zozname.

### Log Shooting Setting

Konfigurujú sa nastavenia pre snímanie s profilom Log.

### Používanie Hlavnej ponuky (zoznam nastavení snímania)

Zvoľte záložku  (Main) na obrazovke ponuky, aby bolo možné zobrazit' zoznam nastavení snímania.

## Podporné informácie

### Firmvér, otázky a odpovede a kompatibilita

Táto webová stránka poskytuje aktualizáciu firmvéru, otázky a odpovede a informácie o kompatibilite

### Základné znalosti

Zdokonaľte svoje techniky snímania štúdiom základných funkcií fotoaparátu.

### [Spôsob používania dokumentu „Príručka“](#)

Pred použitím

### [Kontrola fotoaparátu a dodaných položiek](#)

### [Pamäťové karty, ktoré je možné používať](#)

Poznámky týkajúce sa používania fotoaparátu

#### [Upozornenia](#)

[Požičanie, odovzdanie fotoaparátu a/alebo pamäťovej karty iným osobám alebo jeho likvidácia \(poznámky týkajúce sa ochrany súkromných informácií\)](#)

[Poznámky týkajúce sa akumulátora a nabíjania akumulátora](#)

[Poznámky týkajúce sa pamäťovej karty](#)

[Čistenie obrazového snímača \(Sensor Cleaning\)](#)

[Čistenie](#)

## Popis jednotlivých častí

[Predná strana](#)

[Zadná strana](#)

[Horná strana](#)

[Bočné strany](#)

[Spodná strana](#)

[Jednotka rukoväti XLR \(Len ILME-FX30\)](#)

[Základné ikony zobrazené na monitore](#)

## Základné úkony

[Dotykové úkony na monitore](#)

[Používanie ovládacieho kolieska](#)

[Použitie multifunkčného voliča](#)

[Používanie tlačidla MODE \(Režim\)](#)

[Používanie ponuky](#)

[Používanie hlavnej ponuky \(zoznam nastavení snímania\)](#)

[Používanie ponuky funkcií](#)

[Používanie používateľských tlačidiel](#)

[Použitie tlačidla DISP \(Nastavenie zobrazenia\)](#)

[Používanie tlačidla Vymazať](#)

[Používanie predného ovládača a zadného ovládača](#)

[Používanie klávesnice](#)

[In-Camera Guide](#)

## Príprava fotoaparátu/Základné úkony snímania

## Nabitie akumulátora

- [Vkladanie/vyberanie akumulátora](#)
- [Nabíjanie akumulátora pomocou dodaného AC adaptéra](#)
- [Nabíjanie akumulátora pomocou bežne dostupného AC adaptéra alebo mobilného akumulátora](#)
- [Používanie sieťového adaptéra/nabíjačky v zahraničí](#)

## [Privádzanie napájania z elektrickej zásuvky](#)

## [Vloženie/vybratie pamäťovej karty](#)

## [Pripojenie/odpojenie objektívu](#)

## [Pripojenie dodanej jednotky rukoväti XLR \(len s ILME-FX30\)](#)

## [Vykonanie počiatočného nastavenia fotoaparátu](#)

## Základné úkony snímania

- [Overenie pred snímaním](#)
- [Snímanie videozáznamov](#)
- [Snímanie statických záberov \(Intelligent Auto\)](#)

## [Vyhľadávanie funkcií z MENU](#)

## Používanie funkcií snímania

## [Obsah tejto kapitoly](#)

## Voľba režimu snímania

- [Exposure Ctrl Type](#)
- [Auto/Manual Swt. Set.](#)
- [Movie: Exposure Mode](#)
- [S&Q Motion: Exposure Mode](#)
- [Intelligent Auto](#)
- [Program Auto](#)
- [Aperture Priority](#)
- [Shutter Priority](#)
- [Manual Exposure](#)
- [Auto Slow Shutter](#)

## Zaostrovanie

[Voľba spôsobu zaostrovania \(Focus Mode\)](#)

[Voľba oblasti zaostrovania \(Focus Area\)](#)

[Sledovanie objektu \(funkcia sledovania\)](#)

[Manual Focus](#)

[Priame manuálne zaostrovanie \(DMF\)](#)

## Automatické zaostrovanie na tvár/oči

[Zaostrenie na ľudské oči](#)

[Face/Eye Prior. in AF \(statický záber/videozáznam\)](#)

[Face/Eye Subject \(statický záber/videozáznam\)](#)

[Subject Sel. Setting \(statický záber/videozáznam\)](#)

[Right/Left Eye Select \(statický záber/videozáznam\)](#)

[Face/Eye Frame Disp. \(statický záber/videozáznam\)](#)

[Face Memory](#)

[Regist. Faces Priority \(statický záber/videozáznam\)](#)

## Používanie funkcií zaostrovania

[Focus Standard](#)

[Prispôsobenie nastavení oblasti zaostrovania orientácii fotoaparátu \(horizontálna/vertikálna\) \(Switch V/H AF Area\)](#)

[Registrácia aktuálnej oblasti zaostrovania \(AF Area Registration\)](#)

[Vymazanie zaregistrovanej oblasti automatického zaostrovania AF \(Del. Regist. AF Area\)](#)

[Focus Area Limit \(statický záber/videozáznam\)](#)

[Circ. of Focus Point \(statický záber/videozáznam\)](#)

[AF Frame Move Amt \(statický záber/videozáznam\)](#)

[Focus Area Color \(statický záber/videozáznam\)](#)

[AF Area Auto Clear](#)

[Area Disp. dur Tracking](#)

[AF-C Area Display](#)

[Phase Detect. Area](#)

[AF Tracking Sensitivity](#)

[AF Transition Speed](#)

[AF Subj. Shift Sensitivity](#)

[AF Assist](#)

[Volič AF/ME](#)

[AF w/ Shutter](#)

[AF On](#)

[Focus Hold](#)

[Pre-AF](#)

[Priority Set in AF-S](#)

[Priority Set in AF-C](#)

[AF in Focus Mag.](#)

[Auto Magnifier in MF](#)

[Focus Magnifier](#)

[Focus Magnif. Time \(statický záber/videozáznam\)](#)

[Initial Focus Mag. \(videozáznam\)](#)

[Initial Focus Mag. \(statický záber\)](#)

[Focus Map](#)

[Peaking Display](#)

## Úprava expozície/režimy merania

[Exposure Comp. \(statický záber/videozáznam\)](#)

[Zobrazenie histogramu](#)

[Exposure step \(statický záber/videozáznam\)](#)

[Exposure Std. Adjust \(statický záber/videozáznam\)](#)

[D-Range Optimizer \(statický záber/videozáznam\)](#)

[Metering Mode \(statický záber/videozáznam\)](#)

[Face Priority in Multi Metering \(statický záber/videozáznam\)](#)

[Spot Metering Point \(statický záber/videozáznam\)](#)

[Uzamknutie automatickej expozície](#)

[AEL w/ Shutter](#)

[Zebra Display](#)

## Voľba citlivosti ISO

- [ISO \(statický záber/videozáznam\)](#)
- [ISO Range Limit \(statický záber/videozáznam\)](#)
- [ISO AUTO Min. SS](#)

## Vyváženie bielej farby

- [White Balance \(statický záber/videozáznam\)](#)
- [Zachytenie štandardnej bielej farby na nastavenie vyváženia bielej farby \(vlastné vyváženie bielej farby\)](#)
- [Priority Set in AWB \(statický záber/videozáznam\)](#)
- [Shutter AWB Lock](#)
- [Shockless WB](#)

## Nastavenia snímania s profilom Log

- [Snímanie s profilom Log](#)
- [Log Shooting Setting](#)
- [Select LUT](#)
- [Manage User LUTs](#)
- [Base ISO](#)
- [Base ISO Switch EI](#)
- [Exposure Index](#)
- [Display LUT](#)

## Pridávanie efektov k záberom

- [Creative Look \(statický záber/videozáznam\)](#)
- [Picture Profile \(statický záber/videozáznam\)](#)

## Snímanie pomocou režimov činnosti (samospúšť/stupňovanie)

- [Drive Mode](#)
- [Self-timer\(Single\)](#)
- [Single Bracket](#)
- [Indikátor počas snímania so stupňovaním](#)
- [WB bracket](#)
- [DRO Bracket](#)

[Bracket Settings](#)

---

## [Interval Shoot Func.](#)

---

### Nastavenie kvality obrazu a záznamový formát

[JPEG/HEIF Switch](#)

---

[Image Quality Settings: File Format \(statický záber\)](#)

---

[Image Quality Settings: JPEG Quality/HEIF Quality](#)

---

[Image Quality Settings: JPEG Image Size/HEIF Image Size](#)

---

[Aspect Ratio](#)

---

[HLG Still Image](#)

---

[Color Space](#)

---

[File Format \(videozáznam\)](#)

---

[Movie Settings \(videozáznam\)](#)

---

[S&Q Settings](#)

---

[Proxy Settings](#)

---

[Zorný uhol](#)

---

### Používanie dotykových funkcií

[Touch Operation](#)

---

[Swipe Up](#)

---

[Touch Func. in Shooting](#)

---

[Zaostrovanie pomocou dotykových úkonov \(Touch Focus\)](#)

---

[Spustenie sledovania pomocou dotykových úkonov \(Touch Tracking\)](#)

---

[Snímanie pomocou dotykových úkonov \(Touch Shutter\)](#)

---

### Nastavenia uzávierky

[Silent Mode \(statický záber/videozáznam\)](#)

---

[Release w/o Lens \(statický záber/videozáznam\)](#)

---

[Release w/o Card](#)

---

[Anti-flicker Set.](#)

---

### Používanie zoomu

[Funkcia zoomu dostupné s týmto výrobkom](#)

---

- [Clear Image Zoom/Digital Zoom](#)

---

- [Zoom Range \(statický záber/videozáznam\)](#)

---

- [Zoom Lever Speed \(statický záber/videozáznam\)](#)

---

- [Custom Key Z. Speed \(statický záber/videozáznam\)](#)

---

- [Remote Zoom Speed \(statický záber/videozáznam\)](#)

---

- [Informácie o miere zväčšenia prostredníctvom zoomu](#)

---

- [Zoom Ring Rotate](#)

## Redukcia rozmazania

- [SteadyShot \(statický záber\)](#)

---

- [SteadyShot \(videozáznam\)](#)

---

- [SteadyShot Adjust. \(statický záber/videozáznam\)](#)

---

- [Ohnisková vzdialenosť SteadyShot \(statický záber/videozáznam\)](#)

## [Lens Compensation \(statický záber/videozáznam\)](#)

## Redukcia šumu

- [High ISO NR](#)

## Nastavenie zobrazenia monitora počas snímania

- [Auto Review \(statický záber\)](#)

---

- [Remain Shoot Display \(statický záber\)](#)

---

- [Grid Line Display \(statický záber/videozáznam\)](#)

---

- [Grid Line Type \(statický záber/videozáznam\)](#)

---

- [Live View Display Set.](#)

---

- [Aperture Preview](#)

---

- [Shot. Result Preview](#)

---

- [Bright Monitoring](#)

---

- [Emphasized REC Display.](#)

---

- [Marker Display.](#)

---

- [Gamma Display Assist](#)

---

- [Gamma Disp. Assist Typ.](#)

---

- [De-Squeeze Display](#)



## Záznam zvuku videozáznamu

- [Audio Recording](#)
- [Audio Rec Level](#)
- [Audio Out Timing](#)
- [Wind Noise Reduct.](#)
- [Shoe Audio Set.](#)
- [Záznam zvuku pomocou adaptéra XLR dodanej rukoväti \(len s ILME-FX30\).](#)

## Nastavenia TC/UB

- [TC/UB](#)
- [TC/UB Disp. Setting](#)
- [Zosúladienie časového kódu s inými zariadeniami](#)

## Živý internetový prenos obrazu a zvuku

- [USB Streaming \(videozáznam\)](#)

## Prispôsobenie fotoaparátu

### [Obsah tejto kapitoly](#)

### [Funkcie fotoaparátu s možnosťou prispôsobenia](#)

### [Priradenie často používaných funkcií tlačidlám a ovládačom \(Custom Key/Dial Set.\)](#)

### [Dočasná zmena funkcie ovládača \(My Dial Settings\)](#)

## Registrácia a vyvolanie nastavení fotoaparátu

- [Camera Set. Memory](#)
- [Recall Camera Setting](#)
- [Memory/Recall Media](#)
- [Registrácia nastavení snímania do používateľského tlačidla \(Reg. Custom Shoot Set\)](#)

## Registrácia často používaných funkcií do ponuky funkcií

- [Fn Menu Settings](#)

## Registrácia často používaných funkcií do ponuky Moja ponuka

- [Add Item](#)
- [Sort Item](#)
- [Delete Item](#)

[Delete Page](#)

---

[Delete All](#)

---

[Display From My Menu](#)

---

## Osobitná úprava nastavení fotoaparátu pre statické zábery a videozáznamy

[Different Set for Still/Mv](#)

---

## Prispôsobenie funkcií krúžka/ovládača

[Av/Tv Rotate](#)

---

[Lock Operation Parts](#)

---

## Snímanie videozáznamov stlačením tlačidla spúšte

[REC w/ Shutter \(videozáznam\)](#)

---

## Nastavenia monitora

[Monitor Flip Direction](#)

---

[DISP \(Screen Disp\) Set](#)

---

## Zobrazenie

### [Obsah tejto kapitoly](#)

---

### Zobrazenie záberov

[Voľba pamäťovej karty na prehrávanie \(Select Playback Media\)](#)

---

[Prehliadanie statických záberov](#)

---

[Zväčšenie zobrazeného záberu \(Enlarge Image\)](#)

---

[Enlarge Initial Mag.](#)

---

[Enlarge Initial Position](#)

---

[Automatické otáčanie zaznamenaných záberov \(Display Rotation\)](#)

---

[Prehrávanie videozáznamov](#)

---

[Volume Settings](#)

---

[4ch Audio Monitoring \(videozáznam\)](#)

---

[Prehliadanie záberov pomocou prezentácie \(Slide Show\)](#)

---

[Cont. Play for Interval](#)

---

[Play Speed for Interval](#)

---

### Zmena spôsobu zobrazenia záberov

[Prehľadanie záberov v prostredí miniatúrnych náhľadov \(Image Index\)](#)

---

[Prepínanie medzi statickými zábermi a videozáznamami \(View Mode\)](#)

---

[Display as Group](#)

---

[Focus Frame Display \(prehrávanie\)](#)

---

[Disp. Specified Time Img.](#)

---

[Nastavenie spôsobu preskakovania medzi zábermi \(Image Jump Setting\)](#)

---

[Ochrana zaznamenaných záberov \(Protect\)](#)

---

Pridávanie informácií k záberom

[Rating](#)

---

[Rating Set \(Custom Key\)](#)

---

[Otočenie záberu \(Rotate\)](#)

---

Extrahovanie statických záberov z videozáznamu

[Photo Capture](#)

---

[JPEG/HEIF Switch \(Photo Capture\)](#)

---

[Kopírovanie záberov z jednej pamäťovej karty na druhú \(Copy\)](#)

---

Mazanie záberov

[Mazanie viacerých zvolených záberov \(Delete\)](#)

---

[Delete pressing twice](#)

---

[Delete confirm.](#)

---

Zobrazenie záberov prostredníctvom TV prijímača

[Zobrazenie záberov prostredníctvom TV prijímača pomocou kábla HDMI](#)

---

Zmena nastavení fotoaparátu

Nastavenia pamäťovej karty

[Format](#)

---

[Rec. Media Settings \(statický záber/videozáznam\): Recording Media \(statický záber\)](#)

---

[Rec. Media Settings \(statický záber/videozáznam\): Recording Media \(videozáznam\)](#)

---

[Rec. Media Settings \(statický záber/videozáznam\): Auto Switch Media](#)

---

[Recover Image DB \(statický záber/videozáznam\)](#)

---

[Display Media Info. \(statický záber/videozáznam\)](#)

---

## Nastavenia súborov

- [File/Folder Settings](#)
- [Select REC Folder](#)
- [Create New Folder](#)
- [File Settings](#)
- [Display File Name \(videozáznam\)](#)
- [IPTC Information](#)
- [Copyright Info](#)
- [Write Serial Number \(statický záber/videozáznam\)](#)

## Nastavenia siete

- [Wi-Fi Connect](#)
- [WPS Push](#)
- [Access Point Set.](#)
- [Wi-Fi Frequency Band \(modely podporujúce 5 GHz\)](#)
- [Display Wi-Fi Info.](#)
- [SSID/PW Reset](#)
- [Nastavenia Bluetooth](#)
- [Bluetooth Rmt Ctrl](#)
- [Wired LAN \(USB-LAN\)](#)
- [USB-LAN/Tethering](#)
- [Airplane Mode](#)
- [Edit Device Name](#)
- [Importovanie koreňovej certifikácie do fotoaparátu \(Import Root Certificate\)](#)
- [Access Authen. Settings](#)
- [Access Authen. Info](#)
- [Security\(IPsec\)](#)
- [Reset Network Set.](#)
- [FTP Transfer Func.](#)

## Nastavenia monitora

[Monitor Brightness](#)

---

### Nastavenia napájania

[Power Save Start Time](#)

---

[Auto Power OFF Temp.](#)

---

[Fan Control \(videozáznam\)](#)

---

[Display Quality](#)

---

### Nastavenia USB

[USB Connection Mode](#)

---

[USB LUN Setting](#)

---

[USB Power Supply](#)

---

### Nastavenia externého výstupu

[HDMI Resolution](#)

---

[HDMI Output Settings \(videozáznam\)](#)

---

[HDMI Info. Display](#)

---

[CTRL FOR HDMI](#)

---

### Všeobecné nastavenia

[Language](#)

---

[Area/Date/Time Setting](#)

---

[NTSC/PAL Selector](#)

---

[Audio signals](#)

---

[REC Lamp](#)

---

[Video Light Mode](#)

---

[Pixel Mapping](#)

---

[Version](#)

---

[Display Serial Number](#)

---

[Screen Reader \(Len pre niektoré modely\)](#)

---

[Save/Load Settings](#)

---

[Setting Reset](#)

---

### Funkcie dostupné so smartfónom

## [Funkcie dostupné so smartfónom \(Creators' App\)](#)

---

### [C3 Portal](#)

---

### [Monitor & Control](#)

---

## [Spárovanie fotoaparátu so smartfónom \(Smartphone Connection\)](#)

---

### Používanie smartfónu ako diaľkového ovládača

- └ [Používanie smartfónu ako diaľkového ovládača](#)
  - └ [Remote Shoot Setting](#)
- 

### Prenos záberov do smartfónu

- └ [Select on Cam & Send \(prenos do smartfónu\)](#)
  - └ [Reset Transfer Status \(prenos do smartfónu\)](#)
- 

### Pripojenie počas vypnutia fotoaparátu

- └ [Cnct. while Power OFF \(smartfón\)](#)
- 

## [Načítanie údajov o polohe zo smartfónu](#)

---

## Používanie počítača

### [Odporúčané počítačové prostredie](#)

---

### Pripojenie/odpojenie fotoaparátu a počítača

- └ [Pripojenie fotoaparátu k počítaču](#)
  - └ [Odpojenie fotoaparátu od počítača](#)
- 

### Spravovanie a úprava záberov v počítači

- └ [Úvod do počítačového softvéru \(Imaging Edge Desktop/Catalyst\)](#)
  - └ [Prenos záberov do počítača](#)
- 

### Ovládanie fotoaparátu z počítača

- └ [Ovládanie fotoaparátu z počítača \(PC Remote Function\)](#)
  - └ [Remote Shoot Setting](#)
- 

## [USB Streaming \(videozáznam\)](#)

---

## Príloha

### [Zvukové príslušenstvo kompatibilné so sánkami pre rôzne rozhrania](#)

---

### Montážny adaptér

- └ [Montážny adaptér](#)
-

[Montážny adaptér LA-EA3/LA-EA5](#)

---

[Montážny adaptér LA-EA4](#)

---

[Súprava adaptéra na viac batérií](#)

---

[Výdrž akumulátora a počet záberov, ktoré je možné nasnímať](#)

---

[Počet záberov, ktoré je možné nasnímať](#)

---

[Dostupné záznamové časy](#)

---

Zoznam ikon na monitore

[Zoznam ikon na obrazovke snímania videozáznamov](#)

---

[Zoznam ikon na obrazovke snímania statických záberov](#)

---

[Zoznam ikon na obrazovke prehrávania](#)

---

[Zoznam hodnôt východiskových nastavení](#)

---

[Technické parametre](#)

---

[Ochranné známky](#)

---

[Licencia](#)

---

Ak máte problémy

[Riešenie problémov](#)

---

[Výstražné hlásenia](#)

---

Digitálny fotoaparát s vymeniteľnými objektívmi  
ILME-FX30

## Spôsob používania dokumentu „Príručka“



„Príručka“ je „Webový návod na používanie“, ktorý slúži na popis funkcií a spôsobov ovládania tohto fotoaparátu. Dokument „Príručka“ používajte na vyhľadávanie akýchkoľvek informácií, ktoré potrebujete na plné využívanie fotoaparátu. (Obrazovky dokumentu „Príručka“ zobrazené na tejto strane slúžia len na orientáciu. Môžu sa líšiť od skutočného zobrazenia na obrazovke vášho modelu.)



### Rada

- „Návod na spustenie“ dodaný s týmto fotoaparátom popisuje základne spôsoby ovládania a bezpečnostné pokyny ohľadom používania. Potrebne informácie vyhľadajte v dokumente „Návod na spustenie“ v kombinácii s týmto dokumentom „Príručka“.

## Ikony používané v „Príručka“

   : Položky ponuky zobrazené v režimoch snímania statických záberov

   : Položky ponuky zobrazené v režimoch snímania videozáznamov a režimoch snímania spomalených/zrýchlených videozáznamov

   : Položky ponuky zobrazené v akýchkoľvek režimoch snímania statických záberov, režimoch snímania videozáznamov alebo režimoch snímania spomalených/zrýchlených videozáznamov

Podrobnosti o každom režime snímania nájdete v časti „[Používanie ponuky](#)“.

## Vyhľadávanie potrebných informácií

### Spôsob A: Vyhľadávanie podľa kľúčového slova

Zadajte kľúčový pojem na vyhľadanie („vyváženie bielej farby“, „oblasť zaostrovania“ atď.) a výsledky vyhľadávania použite na zobrazenie strany s popisom, ktorý si chcete pozrieť. Ak zadáte dve alebo viac kľúčových slov ich oddelením pomocou medzier (prázdnych miest), môžete vyhľadať strany, ktoré obsahujú všetky dané kľúčové slová.

### Spôsob B: Zobrazenie obsahu

Zvoľte záhlavie z obsahu na zobrazenie strany s popisom.

Obrazovka zobrazená na počítači



Obrazovka zobrazená na smartfóne



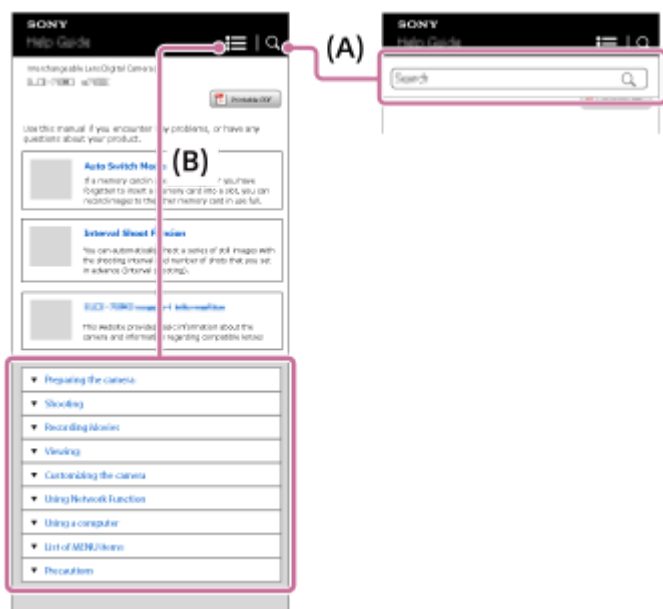

### Spôsob C: Vyhľadávanie funkcií z MENU

Ak chcete vyhľadať informácie pri ich súčasnej kontrole oproti obrazovke MENU fotoaparátu, použite stranu „Vyhľadávanie funkcií z MENU“. Zvoľte položku MENU zo zoznamu na priamy prechod na príslušnú stranu s popisom.

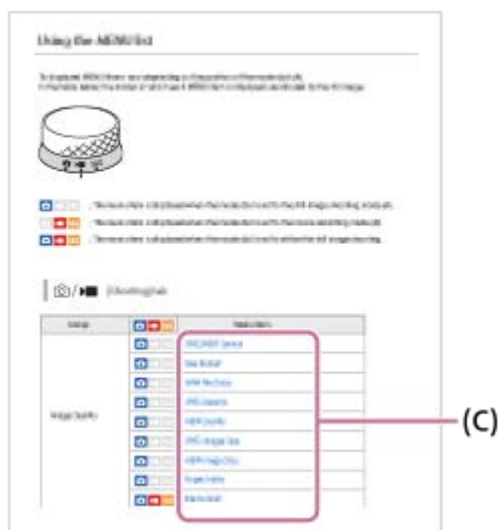

### Zobrazenie informácií o súvisiacich funkciách

„Súvisiaca téma“ v spodnej časti každej strany uvádza časti, ktoré obsahujú informácie súvisiace s aktuálne zobrazenou stranou s popisom. Na hlbšie pochopenie aktuálne zobrazenej strany si pozrite aj uvedené časti.

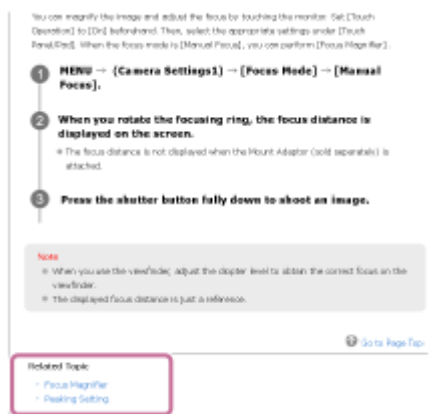

### Tlač všetkých strán dokumentu „Príručka“

Ak chcete vytlačiť všetky strany, zvolte tlačidlo [PDF s možnosťou tlače] v pravom hornom rohu strany. Keď sa objaví súbor vo formáte PDF, použite ponuku tlače prehliadača na vytlačenie. Táto funkcia nie je pre niektoré jazyky dostupná.



## Tlač len aktuálne zobrazenej strany (len v počítači)

Ak chcete vytlačiť len aktuálne zobrazenú stranu, zvolte tlačidlo [Tlač] v hornej časti strany. Keď sa objaví obrazovka tlače, uveďte svoju tlačiareň.

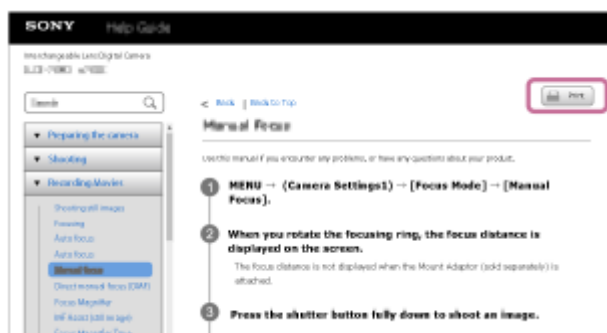

Digitálny fotoaparát s vymeniteľnými objektívmi  
ILME-FX30

## Kontrola fotoaparátu a dodaných položiek

Číslo v zátvorkách uvádza počet kusov.

Táto Príručka sa týka modelov s rôznymi dodanými položkami. Rozdiely v dodaných položkách sú nasledovné.

| Názov modelu | Jednotka rukoväti XLR/Kryt na sánky rukoväti |
|--------------|----------------------------------------------|
| ILME-FX30    | Je súčasťou dodávky                          |
| ILME-FX30B   | Nie je súčasťou dodávky                      |

- Fotoaparát (1)
- AC adaptér (1)  
Typ AC adaptéra sa môže líšiť v závislosti od krajiny/regiónu.
- Napájací kábel (1)\* (dodáva sa v niektorých krajinách/regiónoch)

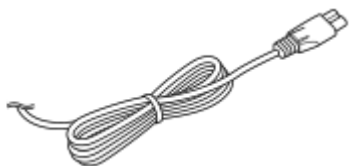

\* S fotoaparátom môže byť dodaných niekoľko napájacích káblov. Použite vhodný kábel, ktorý zodpovedá vašej krajine/vášmu regiónu.

- NP-FZ100 Nabíjateľná batéria (1)

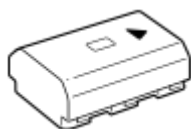

- Kábel USB Type-C (1)

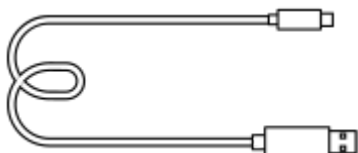

- Kryt na hlavnú časť (1) (Nasadený na fotoaparát)



- Kryt na sánky (1) (Nasadená na fotoaparát)



- Jednotka rukoväti XLR (1) (Len ILME-FX30)

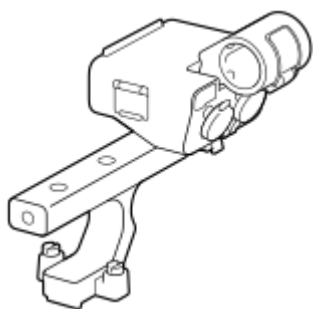

- Kryt na sánky rukoväti (1) (pripojený k rukoväti) (Len ILME-FX30)



- Návod na spustenie (1)
- Referenčná príručka (1)

5-043-037-83(1) Copyright 2022 Sony Corporation

Digitálny fotoaparát s vymeniteľnými objektívmi  
ILME-FX30

## Pamäťové karty, ktoré je možné používať

Tento fotoaparát podporuje pamäťové karty CFexpress Type A a pamäťové karty SD (kompatibilné s UHS-I, UHS-II). Pri použití pamäťových kariet microSD s týmto fotoaparátom nezabudnite použiť vhodný adaptér.

### Pre snímání statických záberov

Používať sa môžu nasledujúce pamäťové karty.

- Pamäťové karty CFexpress Type A
- Pamäťové karty SD/SDHC/SDXC

### Pre snímání videozáznamov

Záznamové formáty videozáznamov a kompatibilné pamäťové karty sú nasledovné.

| File Format       | Maximálna prenosová rýchlosť s možnosťou záznamu | Podporovaná pamäťová karta                                                                                                                    |
|-------------------|--------------------------------------------------|-----------------------------------------------------------------------------------------------------------------------------------------------|
| XAVC HS 4K        | 280 Mb/s                                         | <ul style="list-style-type: none"> <li>● Pamäťová karta CFexpress Type A (VPG200 alebo vyššia)</li> <li>● SDXC V60 alebo vyššia *1</li> </ul> |
| XAVC S 4K         | 280 Mb/s                                         | <ul style="list-style-type: none"> <li>● Pamäťová karta CFexpress Type A (VPG200 alebo vyššia)</li> <li>● SDXC V60 alebo vyššia *1</li> </ul> |
| XAVC S HD         | 100 Mb/s                                         | <ul style="list-style-type: none"> <li>● Pamäťová karta CFexpress Type A</li> <li>● Karta SDHC/SDXC (U3 alebo vyššia verzia)*1</li> </ul>     |
| XAVC S-I 4K       | 600 Mb/s                                         | <ul style="list-style-type: none"> <li>● Pamäťová karta CFexpress Type A (VPG200 alebo vyššia)</li> <li>● SDXC V90 alebo vyššia</li> </ul>    |
| XAVC S-I HD       | 222 Mb/s                                         | <ul style="list-style-type: none"> <li>● Pamäťová karta CFexpress Type A (VPG200 alebo vyššia)</li> <li>● SDXC V90 alebo vyššia</li> </ul>    |
| XAVC S-I DCI 4K*2 | 600 Mb/s                                         | <ul style="list-style-type: none"> <li>● Pamäťová karta CFexpress Type A (VPG200 alebo vyššia)</li> <li>● SDXC V90 alebo vyššia</li> </ul>    |

\*1 Keď je prenosová rýchlosť záznamu 60 Mb/s alebo nižšia, záznam môžete vykonávať aj pomocou karty SDHC/SDXC (Class 10).

\*2 Keď je verzia systémového softvéru (firmvér) fotoaparátu ver.2.00 alebo novšej

## Pre snímanie pomalého a rýchleho pohybu

Formáty súborov a kompatibilné pamäťové karty sú nasledovné.

Pri spomalenom zázname je prenosová rýchlosť záznamu vyššia než zvyčajne. Možno budete potrebovať pamäťovú kartu s vyššou rýchlosťou zápisu.

| File Format                   | Maximálna prenosová rýchlosť s možnosťou záznamu | Podporovaná pamäťová karta                                                                                                                        |
|-------------------------------|--------------------------------------------------|---------------------------------------------------------------------------------------------------------------------------------------------------|
| XAVC HS 4K                    | 500 Mb/s                                         | <ul style="list-style-type: none"><li>Pamäťová karta CFexpress Type A (VPG200 alebo vyššia)</li><li>SDXC V60 alebo vyššia <sup>*1</sup></li></ul> |
| XAVC S 4K                     | 560 Mb/s                                         | <ul style="list-style-type: none"><li>Pamäťová karta CFexpress Type A (VPG200 alebo vyššia)</li><li>SDXC V60 alebo vyššia <sup>*1</sup></li></ul> |
| XAVC S HD                     | 500 Mb/s                                         | <ul style="list-style-type: none"><li>Pamäťová karta CFexpress Type A (VPG200 alebo vyššia)</li><li>SDXC V60 alebo vyššia <sup>*2</sup></li></ul> |
| XAVC S-I 4K                   | 1 200 Mb/s                                       | <ul style="list-style-type: none"><li>Pamäťová karta CFexpress Type A (VPG200 alebo vyššia)</li><li>SDXC V90 alebo vyššia <sup>*3</sup></li></ul> |
| XAVC S-I HD                   | 890 Mb/s                                         | <ul style="list-style-type: none"><li>Pamäťová karta CFexpress Type A (VPG200 alebo vyššia)</li><li>SDXC V90 alebo vyššia <sup>*4</sup></li></ul> |
| XAVC S-I DCI 4K <sup>*5</sup> | 600 Mb/s                                         | <ul style="list-style-type: none"><li>Pamäťová karta CFexpress Type A (VPG200 alebo vyššia)</li><li>SDXC V90 alebo vyššia <sup>*3</sup></li></ul> |

\*1 Keď sa [S&Q Frame Rate] nastaví na [120fps]/[100fps], je možné, že budete potrebovať pamäťovú kartu SDXC V90.

\*2 Keď sa [S&Q Frame Rate] nastaví na [240fps]/[200fps], je možné, že budete potrebovať pamäťovú kartu SDXC V90.

\*3 Na spomalený záznam sa vyžaduje pamäťová karta CFexpress Type A (VPG200 alebo vyššia verzia).

\*4 Keď sa [S&Q Frame Rate] nastaví na [240fps]/[200fps], bude sa vyžadovať pamäťová karta CFexpress Type A (VPG200 alebo vyššia verzia).

\*5 Keď je verzia systémového softvéru (firmvér) fotoaparátu ver.2.00 alebo novšej

### Rada

- Keď je prenosová rýchlosť záznamu 200 Mb/s, záznam môžete vykonávať aj pomocou karty SDXC (U3/V30).

### Poznámka

- Pri snímaní vysokokomprimovaného videozáznamu s nízkym rozlíšením sa môže vyžadovať vysokorýchlostná pamäťová karta.
- Pamäťové karty CFexpress Type B sa nemôžu použiť.
- Keď sa pamäťová karta SDHC dlhodobo používa na snímanie videozáznamu vo formáte XAVC S, nasnímané videozáznamy sa rozdelia do súborov s veľkosťou 4 GB.
- Pri zaznamenávaní videozáznamu na pamäťové karty v slot 1 aj slot 2 vložte dve pamäťové karty s rovnakým systémom súborov. Videozáznamy sa nedajú snímať súčasne pri použití kombinácie systému súborov exFAT a systému súborov FAT32.

| Pamäťová karta                                       | System súborov |
|------------------------------------------------------|----------------|
| Pamäťová karta CFexpress Type A, pamäťová karta SDXC | exFAT          |
| Pamäťová karta SDHC                                  | FAT32          |

- Pred pokusom o obnovu databázových súborov na pamäťovej karte dostatočne nabite akumulátor.

---

### Súvisiaca téma

- [Poznámky týkajúce sa pamäťovej karty](#)
- [Počet záberov, ktoré je možné nasnímať](#)
- [Dostupné záznamové časy](#)
- [S&Q Settings](#)

5-043-037-83(1) Copyright 2022 Sony Corporation

Digitálny fotoaparát s vymeniteľnými objektívmi  
ILME-FX30

## Upozornenia

Pozrite si aj „Poznámky týkajúce sa používania“ v Návod na spustenie (je súčasťou dodávky) pre tento výrobok.

### Informácie týkajúce sa technických údajov uvedených v tomto návode

- Údaje o činnosti a technických parametroch v tomto návode vychádzajú z bežnej okolitej teploty 25 °C okrem prípadov, v ktorých je to uvedené inak.
- Čo sa týka batérie, príslušné údaje vychádzajú z batérie, ktorá bola plne nabitá až do zhasnutia kontrolky nabíjania.

### Prevádzkové teploty

- Snímanie v prostrediach s mimoriadne nízkou alebo vysokou teplotou, ktorá presahuje prevádzkovú teplotu, sa neodporúča.
- Pri vysokej okolitej teplote teplota fotoaparátu rýchlo stúpa.
- Keď teplota fotoaparátu stúpne, kvalita obrazu sa môže zhoršiť. Odporúča sa počkať, kým teplota fotoaparátu neklesne pred pokračovaním v snímaní.
- V závislosti od teploty fotoaparátu a batérie môže dôjsť k tomu, že fotoaparát nebude schopný snímať videozáznamy, alebo sa môže automaticky vypnúť napájanie na ochranu fotoaparátu. Pred vypnutím napájania sa na displeji zobrazí hlásenie, alebo nebude viac možné snímať videozáznamy. V takomto prípade nechajte vypnuté napájanie a počkajte, kým neklesne teplota fotoaparátu a batérie. Ak zapnete napájanie bez ponechania fotoaparátu a batérie, aby dostatočne vychladli, napájanie sa môže znova vypnúť, alebo ešte stále nebude možné snímať videozáznamy.

### Poznámky týkajúce sa dlhodobého snímania alebo snímania videozáznamov 4K

Hlavne počas snímania vo formáte 4K sa môže záznamový čas pri nízkej teplote skrátiť. Zohrejte batériu alebo ju vymeňte za novú batériu.

### Poznámky týkajúce sa prehrávania videozáznamov prostredníctvom iných zariadení

Videozáznamy vo formátoch XAVC HS a XAVC S je možné prehrávať len v kompatibilných zariadeniach.

### Poznámky týkajúce sa snímania/prehrávania

- Pred spustením snímania vykonajte skúšobný záznam na uistenie, že fotoaparát funguje správne.
- Zobrazenie záberov nasnímaných vaším výrobkom prostredníctvom iného zariadenia a zobrazenie záberov nasnímaných alebo upravených pomocou iného zariadenia prostredníctvom vášho výrobku nie sú zaručené.
- Spoločnosť Sony nemôže poskytnúť žiadnu záruku v prípade zlyhania záznamu alebo straty či poškodenia dát obrazového alebo zvukového záznamu v dôsledku poruchy fotoaparátu alebo záznamového média atď. Odporúčame zálohovať dôležité dáta.
- Po naformátovaní pamäťovej karty sa všetky dáta zaznamenané na pamäťovej karte odstránia a nebudú sa dať obnoviť. Pred formátovaním skopírujte dáta do počítača alebo iného zariadenia.

### Zálohovanie pamäťových kariet

V nasledujúcich prípadoch môže dôjsť k poškodeniu údajov. Kvôli ochrane si nezabudnite údaje zálohovať.

- Keď sa vyberie pamäťová karta, odpojí sa USB kábel, alebo sa výrobok vypne v priebehu načítavania alebo zapisovania údajov.
- Keď sa pamäťová karta použije na miestach vystavených pôsobeniu statickej elektriny alebo elektrickému šumu.



## Chyba databázového súboru

- Ak do tohto výrobku vložíte pamäťovú kartu, ktorá neobsahuje obrazový databázový súbor, a zapnete napájanie, výrobok automaticky vytvorí obrazový databázový súbor s použitím časti kapacity pamäťovej karty. Tento proces môže trvať dlhý čas, pričom nie je možné obsluhovať tento výrobok, pokiaľ sa daný proces nedokončí.
- Ak sa vyskytne chyba databázového súboru, preneste všetky zábery do počítača a potom naformátujte pamäťovú kartu pomocou tohto výrobku.

## Nepoužívajte/neskladujte výrobok na nasledujúcich miestach

- Na mimoriadne horúcom, studenom alebo vlhkom mieste  
Na miestach, ako sú interiér auta zaparkovaného na slnku, sa telo fotoaparátu môže zdeformovať, čo môže spôsobiť poruchu.
- Skladovanie na priamom slnečnom svetle alebo blízko vykurovacieho zariadenia  
Telo fotoaparátu sa môže odfarbiť alebo zdeformovať, čo môže spôsobiť poruchu.
- Na mieste vystavenom pôsobeniu kolísavých vibrácií  
Môže to spôsobiť poruchy a znemožnenie záznamu údajov. Navyše sa môže záznamové médium stať nepoužiteľným a môže dôjsť k poškodeniu zaznamenaných údajov.
- Blízko magnetického miesta
- Na piesočnatých alebo prašných miestach  
Dávajte pozor, aby sa do výrobku nedostali piesok ani prach. Môže to spôsobiť poruchu výrobku, pričom v niektorých prípadoch sa daná porucha nedá opraviť.
- Na miestach s vysokou vlhkosťou  
Mohlo by to spôsobiť plesnivenie objektívu.
- V oblastiach s vysielaním silných rádiových vln alebo vyžarovaním.  
Snímanie a prehrávanie nemusia správne fungovať.

## Kondenzácia vlhkosti

- Ak sa výrobok preniesie priamo zo studeného na teplé miesto, vnútri alebo na vonkajších častiach výrobku môže skondenzovať vlhkosť. Táto kondenzácia vlhkosti môže spôsobiť poruchu výrobku.
- Aby nedošlo ku kondenzácii vlhkosti, keď prinesiete výrobok priamo zo studeného do teplého prostredia, najprv ho vložte do plastového vrečka a vzduchotesne ho uzatvorte. Počkejte približne hodinu, kým teplota výrobku nedosiahne teplotu okolia.
- Ak dôjde ku kondenzácii vlhkosti, vypnite výrobok a počkajte asi hodinu, kým sa vlhkosť neodparí. Vezmite do úvahy, že ak sa pokúsíte snímať s vlhkosťou zostávajúcou vnútri objektívu, nebude možné zaznamenať jasné zábery.

## Upozornenia týkajúce sa prenášania

- Nedržte nasledujúce časti nadmernou silou, nenarážajte do nich ani nevyvíjajte na ne nadmernú silu, ak je váš fotoaparát nimi vybavený:
  - Časť s objektívom
  - Pohyblivá časť s monitorom
  - Pohyblivá časť s bleskom
  - Pohyblivá časť s hľadáčikom
- Neprenášajte fotoaparát, ak je pripojený statív. Môže to spôsobiť poškodenie otvoru na upevnenie statívu.
- Nesadajte si na stoličku ani iné miesto s týmto fotoaparátom v zadnom vrečku vašich nohavíc alebo sukne, keďže to môže spôsobiť poruchu alebo poškodenie fotoaparátu.

## Poznámky týkajúce sa manipulácie s výrobkom

- Pred pripojením kábla ku konektoru nezabudnite skontrolovať orientáciu konektora. Potom zasuňte kábel priamo. Nezasúvajte ani neodstraňujte kábel násilím. Môže to spôsobiť poškodenie časti s konektorom.
- Fotoaparát využíva magnetické časti vrátane magnetov. Nepribližujte sa s predmetmi citlivými na magnetizmus vrátane kreditných kariet a pružných diskov k fotoaparátu.
- Zaznamenaný záber môže byť odlišný od záberu, ktorý ste sledovali pred zaznamenaním.

## Informácie o skladovaní

- Pre fotoaparáty so vstavaným objektívom  
Ak fotoaparát nepoužívate, vždy nasadte kryt objektívu. (Len pre modely dodávané s krytom objektívu)
- Pre fotoaparáty s vymeniteľným objektívom  
Ak fotoaparát nepoužívate, vždy nasadte predný kryt objektívu alebo kryt bajonetu. Aby sa zabránilo vniknutiu prachu a nečistôt do fotoaparátu, pred nasadením krytu bajonetu na fotoaparát ho oprášte.
- Ak je fotoaparát po použití znečistený, vyčistite ho. Voda, piesok, prach, soľ atď. ponechané vo fotoaparáte môžu spôsobiť poruchu.

## Poznámky týkajúce sa používania objektívov

- Pri použití objektívu s motorovým nastavením zoomu dávajte pozor, aby sa do objektívu nezachytili prsty alebo iné predmety. (Len pre modely s funkciou motorového nastavenia zoomu alebo fotoaparáty s vymeniteľným objektívom)
- Ak musíte umiestniť fotoaparát na miesto, kde pôsobí zdroj svetla, ako je napríklad slnečné svetlo, pripojte kryt objektívu k fotoaparátu. (Len pre modely dodávané s krytom objektívu alebo fotoaparáty s vymeniteľným objektívom)
- Ak slnečné svetlo alebo zdroj silného svetla vnikne do fotoaparátu cez objektív, môže sa vnútri fotoaparátu zaostriť a spôsobiť dym alebo požiar. Keď uskladňujete fotoaparát, pripojte kryt objektívu k objektívu. Keď snímate s protisvetlom, udržiavajte slnko v dostatočnej vzdialenosti od zorného uhla. Vezmite do úvahy, že sa dym alebo požiar môže vyskytnúť aj vtedy, keď sa zdroj svetla nachádza mierne mimo zorného uhla.
- Nevystavujte objektív priamemu pôsobeniu lúčov, ako sú laserové lúče. Mohlo by to spôsobiť poškodenie obrazového snímača a poruchu fotoaparátu.
- Ak je snímaný objekt príliš blízko, na zábere sa môžu zobrazit akýkoľvek prach alebo otlaky prstov. Objektív poutierajte mäkkou handričkou, atď.

## Poznámky týkajúce sa blesku (len pre modely s bleskom)

- Nepribližujte sa prstami k blesku. Časť vysielajúca svetlo sa môže zohriať na vysokú teplotu.
- Odstráňte akúkoľvek nečistotu z povrchu blesku. Nečistota na povrchu blesku môže uvoľňovať dym alebo horieť v dôsledku tepla vytváraného vysielaním svetla. Ak sa vyskytuje nečistota/prach, vyčistite ich pomocou mäkkej handričky.
- Blesk po použití uveďte do pôvodnej polohy. Uistite sa, že časť s bleskom netrčí. (Len pre modely s pohyblivým bleskom)

## Poznámky týkajúce sa sánok pre rôzne rozhrania (len pre modely so sánkami pre rôzne rozhrania)

- Pri pripájaní alebo odpájaní príslušenstva, ako je externý blesk, k sánkam pre rôzne rozhrania najprv vypnite napájanie. Pri pripájaní príslušenstva sa uistite, že je pevne pripevnené k fotoaparátu.
- Sánky pre rôzne rozhrania nepoužívajte s bežne dostupným bleskom, ktorý využíva napätie 250 V alebo vyššie alebo má opačnú polaritu ako fotoaparát. Mohlo by to spôsobiť poruchu.

## Poznámky týkajúce sa hľadáča a blesku (len pre modely s hľadáčikom alebo bleskom)

- Dbajte na to, aby váš prst nezavadzal pri zatlačaní hľadáča alebo blesku nadol. (Len pre modely s pohyblivým hľadáčikom alebo pohyblivým bleskom)
- Ak k jednotke hľadáča alebo blesku prílnú voda, prach alebo piesok, môže to spôsobiť poruchu. (Len pre modely s pohyblivým hľadáčikom alebo pohyblivým bleskom)

## Poznámky týkajúce sa hľadáča (len pre modely s hľadáčikom)

- Pri snímaní pomocou hľadáča môžete zažiť príznaky, ako sú námaha očí, únava, nevoľnosť z cestovania alebo nevoľnosť. Pri snímaní pomocou hľadáča odporúčame, aby ste si v pravidelných intervaloch robili prestávky. V prípade, že cítite nepohodlie, prestaňte používať hľadáčik dovedy, kým sa neobnoví váš normálny stav a v prípade potreby sa poradte so svojím lekárom.
- Nezatlačajte hľadáčik nadol násilím, keď je vytiahnutý okulár. Mohlo by to spôsobiť poruchu. (Len pre modely s pohyblivým hľadáčikom a okulárom, ktorý sa dá vytiahnuť)

- Ak pohybuje fotoaparátom počas pozerania do hľadáča alebo pohybuje očami, obraz v hľadáči môže byť skreslený, alebo sa môžu zmeniť farby obrazu. Je to typickou vlastnosťou objektívu alebo zobrazovacieho zariadenia a nie je to porucha. Pri snímaní záberu odporúčame, aby ste hľadeli do strednej oblasti hľadáča.
- Obraz blízko rohov hľadáča môže byť mierne skreslený. Nie je to porucha. Keď chcete vidieť celú kompozíciu záberu so všetkými detailami, môžete použiť aj monitor.
- Ak používate fotoaparát na studenom mieste, obraz môže zanechávať stopy. Nie je to porucha.
- Nevystavujte hľadáčik priamemu pôsobeniu lúčov, ako sú laserové lúče. Mohlo by to spôsobiť poškodenie vnútra hľadáča a poruchu fotoaparátu.

## Poznámky týkajúce sa monitora

- Netlačte na monitor. Monitor môže stratiť sfarbenie a to môže spôsobiť poruchu.
- Ak sa na displeji nachádzajú kvapky vody alebo iné kvapaliny, poutierajte ho mäkkou handričkou. Ak displej zostane mokrý, jeho povrch sa môže zmeniť alebo znehodnotiť. Mohlo by to spôsobiť poruchu.
- Ak používate fotoaparát na studenom mieste, obraz môže zanechávať stopy. Nie je to porucha.
- Keď pripojíte káble ku konektorom na fotoaparáte, rozsah otáčania monitora sa môže obmedziť.

## Poznámky týkajúce sa obrazového snímača

Ak namierite fotoaparát na mimoriadne silný zdroj svetla počas snímania záberov pri nízkej citlivosti ISO, zvýraznené oblasti na záberoch sa môžu zaznamenať ako čierne oblasti.

## Poznámky týkajúce sa chladiaceho ventilátora

- Nezakrývajte vetrací otvor.
- Vetrací otvor sa môže zohriať na vysokú teplotu.
- Fotoaparát nepoužívajte v prostrediach, kde sa vo vzduchu vyskytujú prachové či pieskové častice.
- Ak chladiaci ventilátor vydáva nezvyčajný hluk, prestaňte používať fotoaparát a kontaktujte servisné stredisko.

## Kompatibilita obrazových údajov

Tento výrobok vyhovuje univerzálnemu štandardu DCF (Design rule for Camera File system) zriadenému asociáciou JEITA (Japan Electronics and Information Technology Industries Association).

## Služby a softvér poskytované inými spoločnosťami

Sieťové služby, obsah a [operačný systém a] softvér tohto výrobku môžu podliehať individuálnym zmluvným podmienkam, pričom môžu byť zmenené, kedykoľvek prerušené alebo zrušené a môžu vyžadovať poplatky, registráciu a informácie o kreditných kartách.

## Poznámky týkajúce sa pripojenia k internetu

Ak chcete pripojiť fotoaparát k internetovej sieti, pripojte ho prostredníctvom smerovača alebo portu LAN s rovnakou funkciou. Nedodržanie tohto spôsobu pripojenia môže viesť k problémom so zabezpečením.

## Poznámky týkajúce sa bezpečnosti

- SPOLOČNOSŤ SONY NEBUDE NIESTĚ ZODPOVEDNOSŤ ZA ŠKODY AKÉHOKOL'VEK DRUHU VYPLÝVAJÚCE ZO ZANEDBANIA ZAVEDENIA NÁLEŽITÝCH BEZPEČNOSTNÝCH OPATRENÍ TÝKAJÚCICH SA PRENOSOVÝCH ZARIADENÍ, NEODVRATNÝCH ÚNIKOV ÚDAJOV SPÔSOBENÝCH TECHNICKÝMI PODMIENKAMI PRENOSU ALEBO INÝCH BEZPEČNOSTNÝCH PROBLÉMOV.
- V závislosti od prostredia používania môžu byť neoprávnené tretie strany v internetovej sieti schopné získať prístup k výrobku. Pri pripájaní fotoaparátu k internetovej sieti sa nezabudnite uistiť, že je daná sieť bezpečne chránená.
- Obsah komunikácie môžu bez vášho vedomia zachytiť neoprávnené tretie strany v blízkosti signálov. Pri používaní komunikácie prostredníctvom bezdrôtovej siete LAN zaveďte náležité bezpečnostné opatrenia na ochranu obsahu komunikácie.

## Poznámky týkajúce sa funkcie FTP

Keďže obsah, používateľské mená a heslá nie sú pri bežnom používaní FTP zašifrované, použite FTPS, ak je dostupné.

## **Voliteľné príslušenstvo**

- Odporúča sa, aby ste používali originálne príslušenstvo Sony.
- Niektoré časti príslušenstva Sony sú dostupné len v niektorých krajinách a regiónoch.

5-043-037-83(1) Copyright 2022 Sony Corporation

Digitálny fotoaparát s vymeniteľnými objektívmi  
ILME-FX30

## Požičanie, odovzdanie fotoaparátu a/alebo pamäťovej karty iným osobám alebo jeho likvidácia (poznámky týkajúce sa ochrany súkromných informácií)

Do fotoaparátu a/alebo na pamäťovú kartu sa môžu zaznamenať dôležité informácie v závislosti od funkcií a nastavení fotoaparátu.

Pred požičaním, odovzdaním fotoaparátu a/alebo pamäťovej karty iným osobám alebo jeho likvidáciou si nezabudnite prečítať nasledujúce informácie a uistite sa, že ste vykonali uvedené postupy.

### Poznámky týkajúce sa požičania, odovzdania alebo likvidácie fotoaparátu

Pred požičaním, odovzdaním fotoaparátu alebo jeho likvidáciou nezabudnite vykonať nasledujúce kroky na ochranu súkromných informácií.

- Zvoľte [Setting Reset] → [Initialize].

### Poznámky týkajúce sa požičania, odovzdania alebo likvidácie pamäťovej karty

Vykonaním [Format] alebo [Delete] vo fotoaparáte alebo v počítači sa nemusia úplne odstrániť údaje na pamäťovej karte. Pred odovzdaním alebo požičaním pamäťovej karty iným osobám odporúčame, aby ste z nej úplne odstránili údaje pomocou softvéru na odstraňovanie údajov. Pri likvidácii pamäťovej karty odporúčame, aby ste ju fyzicky zničili.

### Poznámky týkajúce sa sieťových funkcií

Keď používate sieťové funkcie, nechcené tretie strany v sieti môžu získať prístup k fotoaparátu, a to v závislosti od prostredia používania. Napríklad neoprávnený prístup k fotoaparátu sa môže vyskytnúť v sieťových prostrediach, ku ktorým je pripojené iné sieťové zariadenie alebo sa môže pripojiť bez povolenia. Spoločnosť Sony nebude niesť žiadnu zodpovednosť za stratu alebo škodu spôsobenú pripojením k takýmto sieťovým prostrediam.

### Poznámky týkajúce sa údajov o polohe

Ak budete odosielať a zdieľať statické zábery alebo videozáznamy zhotovené týmto fotoaparátom na internete, pričom sú údaje o polohe prepojené s určenou aplikáciou smartfónu, náhodným spôsobom môžete odhaliť údaje o polohe tretej strane. Aby sa zabránilo tretím stranám získať údaje o vašej polohe, deaktivujte funkciu [Location Information Linkage] určenej aplikácie.

### Upozornenie týkajúce sa autorských práv

Televízne programy, filmy, videokazety a ostatné materiály môžu byť chránené autorskými právami. Neoprávnené nahrávanie takýchto materiálov môže byť v rozpore s ustanoveniami zákonov o ochrane autorských práv.

## Poznámky týkajúce sa akumulátora a nabíjania akumulátora

### Poznámky týkajúce sa akumulátora

- Používajte len originálne akumulátory značky Sony.
- Správny indikátor stavu batérie sa nemusí zobrazíť za určitých prevádzkových podmienok alebo podmienok prostredia.
- Akumulátor nevystavujte pôsobeniu vody. Akumulátor nie je odolný voči vode.
- Akumulátor nenechávajte na mimoriadne horúcich miestach, ako napríklad v aute alebo na priamom slnečnom svetle.

### Poznámky týkajúce sa nabíjania akumulátora

- Pred prvým použitím tohto výrobku nabite akumulátor (je súčasťou dodávky).
- Nabítený akumulátor sa postupne vybíja, aj keď sa nepoužíva. Nabite akumulátor pred každým použitím výrobku, aby ste neprišli o žiadnu príležitosť nasnímať zábery.
- Nenabíjajte akumulátory okrem akumulátorov určených pre tento výrobok. V opačnom prípade môže dôjsť k únikom elektrolytu, prehrievaniu, výbuchom, zasiahnutiam elektrickým prúdom, popáleninám alebo zraneniam.
- Keď použijete úplne nový akumulátor alebo akumulátor, ktorý sa nepoužíval dlhý čas, kontrolka nabíjania (CHARGE) môže rýchlo blikať, keď sa akumulátor nabíja. Ak k tomu dôjde, vyberte akumulátor a potom ho znova vložte na nabíjanie.
- Odporúčame nabíjať akumulátor pri teplote okolia od 10 °C do 30 °C. Akumulátor sa nemusí nabíť správne pri teplote mimo tohto rozsahu.
- Činnosť nie je možné zaručiť so všetkými externými zdrojmi napájania.
- Keď je nabíjanie dokončené, odpojte sieťový adaptér od elektrickej zásuvky alebo odpojte USB kábel od fotoaparátu. V opačnom prípade môže dôjsť k skráteniu výdrže akumulátora.
- Nenabíjajte akumulátor nepretržite ani opakovane bez toho, aby sa použil, ak je už úplne alebo takmer nabitý. V opačnom prípade môže dôjsť k zhoršeniu činnosti akumulátora.
- Ak počas nabíjania blika kontrolka nabíjania výrobku, vyberte akumulátor, ktorý sa nabíja, a potom pevne vložte rovnaký akumulátor späť do výrobku. Ak kontrolka nabíjania znova blika, môže to znamenať, že akumulátor je chybný, alebo že je vložený iný ako určený typ akumulátora. Skontrolujte, či je daný akumulátor určeného typu. Ak je akumulátor určeného typu, vyberte akumulátor, nahraďte ho novým alebo iným akumulátorom a skontrolujte, či sa novovložený akumulátor nabíja správne. Ak sa novovložený akumulátor nabíja správne, znamená to, že predtým vložený akumulátor môže byť chybný.
- Ak kontrolka nabíjania blika, aj keď je sieťový adaptér pripojený k výrobku a k elektrickej zásuvke, znamená to, že sa nabíjanie dočasne prerušilo a prešlo do pohotovostného režimu. Nabíjanie sa preruší a automaticky prejde do pohotovostného režimu vtedy, keď sa teplota nachádza mimo odporúčanej prevádzkovej teploty. Keď sa teplota vráti do správneho rozsahu, nabíjanie sa obnoví a kontrolka nabíjania sa znova rozsvieti.
- Dodaný sieťový adaptér je určený pre tento výrobok. Nepripájajte ho k iným elektronickým zariadeniam. V opačnom prípade by mohlo dôjsť k poruche.

### Indikátor stavu akumulátora

- Indikátor stavu batérie sa zobrazí na displeji. Trvá to približne minútu, kým sa zobrazí správny indikátor stavu batérie.
- Správny indikátor stavu batérie sa nemusí zobrazíť za určitých prevádzkových podmienok alebo podmienok prostredia.
- Ak sa indikátor stavu akumulátora nezobrazí na displeji, stlačením tlačidla DISP (Nastavenie zobrazenia) ho zobrazíte.

### Účinné používanie akumulátora

- Výkon batérie klesá v prostredí s nízkou teplotou. To znamená, že prevádzkový čas akumulátora na miestach s nízkou teplotou je kratší. Aby sa zaistilo dlhšie používanie akumulátora, odporúčame vložiť akumulátor do vrečka blízko tela, aby sa zohrial, a potom ho vložiť do tohto výrobku bezprostredne pred začatím snímania. Ak máte vo vrečku akékoľvek kovové predmety, ako sú napríklad kľúče, dávajte pozor, aby nedošlo k skratu.
- Akumulátor sa rýchlo vybije, ak budete nepretržite a často snímať zábery, často zapínať/vypínať fotoaparát alebo nastavíte veľmi vysoký jas monitora.
- Pred snímaním samotných záberov odporúčame pripraviť si náhradné akumulátory a zhotoviť skúšobné zábery.
- Ak je konektor akumulátora znečistený, je možné, že sa výrobok nebude dať zapnúť alebo sa akumulátor nenabije správne. V takomto prípade vyčistite batériu jemným poutieraním akéhokoľvek prachu mäkkou handričkou alebo vatovým tampónom.

## Spôsob skladovania akumulátora

Aby sa zachovala funkcia akumulátora, nabite akumulátor a potom ho úplne vybite vo fotoaparáte minimálne raz do roka pred jeho uskladnením. Akumulátor skladujte na chladnom, suchom mieste po jeho vybratí z fotoaparátu.

## Životnosť akumulátora

- Životnosť akumulátora je obmedzená. Ak budete opakovane alebo dlhodobo používať rovnakú batériu, jej kapacita postupne klesne. Ak dôjde k značnému skráteniu disponibilného času akumulátora, pravdepodobne nastal čas na jeho výmenu za nový akumulátor.
- Životnosť akumulátora sa mení podľa spôsobu jeho skladovania a podľa prevádzkových podmienok a prostredia, v ktorých sa každý akumulátor používa.

5-043-037-83(1) Copyright 2022 Sony Corporation

## Poznámky týkajúce sa pamäťovej karty

- Ak sa na monitore zobrazí  (výstražná ikona prehriatia), nevyberajte pamäťovú kartu ihneď z fotoaparátu. Namiesto toho po vypnutí fotoaparátu chvíľu počkajte a potom vyberte pamäťovú kartu. Ak sa dotknete pamäťovej karty, pokiaľ je horúca, môžete ju pustiť a pamäťová karta sa môže poškodiť. Dávajte pozor pri vyberaní pamäťovej karty.
- Ak dlhodobo opakovane snímate a vymazávate zábery, môže dôjsť k fragmentácii údajov v súbore na pamäťovej karte, pričom sa snímanie videozáznamu môže v priebehu snímania prerušiť. Ak k tomu dôjde, uložte svoje zábery do počítača alebo na iné pamäťové miesto a potom vykonajte [Formát] pomocou tohto fotoaparátu.
- Nevyberajte akumulátor alebo pamäťovú kartu, neodpájajte USB kábel ani nevypínajte fotoaparát, kým svieti kontrolka prístupu. Môže to spôsobiť poškodenie údajov na pamäťovej karte.
- Kvôli ochrane si nezabudnite údaje zálohovať.
- Nie je zaručené, že budú všetky pamäťové karty fungovať správne.
- Zábery uložené na pamäťovej karte SDXC/CFexpress Type A sa nedajú preniesť do počítačov ani AV zariadení, ani zobraziť v počítačoch či AV zariadeniach nekompatibilných s exFAT, keď sú pripojené pomocou USB kábla. Uistite sa, že je zariadenie kompatibilné s exFAT pred jeho pripojením k tomuto fotoaparátu. Ak pripojíte tento fotoaparát k nekompatibilnému zariadeniu, môže sa zobrazíť výzva na formátovanie pamäťovej karty. Nikdy neformátujte kartu na základe tejto výzvy, keďže by došlo k vymazaniu všetkých údajov na karte. (exFAT je systém súborov, ktorý sa používa pri pamäťových kartách SDXC alebo pamäťových kartách CFexpress Type A.)
- Nevystavujte pamäťovú kartu pôsobeniu vody.
- Dbajte na to, aby nedošlo k nárazu, ohnaniu ani pádu pamäťovej karty.
- Nepoužívajte ani neskladujte pamäťovú kartu za nasledujúcich podmienok:
  - Miesta s vysokou teplotou, ako napríklad v aute zaparkovanom na slnku
  - Miesta vystavené pôsobeniu priameho slnečného žiarenia
  - Vlhké miesta alebo miesta s prítomnosťou korozívnych látok
- Používanie pamäťovej karty v blízkosti oblastí so silnou magnetizáciou alebo na miestach vystavených statickej elektrine alebo elektrickému šumu môže poškodiť údaje na pamäťovej karte.
- Nedotýkajte sa konektora pamäťovej karty rukou ani kovovým predmetom.
- Nenechávajte pamäťovú kartu v dosahu malých detí. Mohli by ju náhodne prehltnúť.
- Nerozoberajte ani neupravujte pamäťovú kartu.
- Pamäťová karta môže byť bezprostredne po dlhodobom používaní horúca. Dávajte pozor pri manipulácii s pamäťovou kartou.
- Činnosť pamäťovej karty naformátovanej v počítači nie je v tomto výrobku zaručená. Pamäťovú kartu nezabudnite naformátovať prostredníctvom tohto výrobku.
- Rýchlosť načítania/zápisu údajov sa líši v závislosti od kombinácie používanej pamäťovej karty a používaného zariadenia.
- Nevyvíjajte nadmerný tlak pri písaní na miesto určené na poznámku na pamäťovej karte.
- Nelepte nálepku na samotnú pamäťovú kartu ani na adaptér pamäťovej karty. Pamäťová karta sa nemusí dať vybrať.
- Ak je prepínač ochrany proti zápisu alebo vymazaniu na pamäťovej karte SD nastavený do polohy uzamknutia LOCK, nie je možné zaznamenať ani vymazať zábery. V takomto prípade nastavte tento prepínač do polohy záznamu.
- Ak chcete používať pamäťovú kartu microSD s týmto výrobkom:
  - Nezabudnite vložiť danú pamäťovú kartu do určeného adaptéra. Ak vložíte pamäťovú kartu do tohto výrobku bez adaptéra pamäťovej karty, je možné že sa nebude dať z tohto výrobku vybrať.
  - Pri vkladaní pamäťovej karty do adaptéra pamäťovej karty dbajte na to, aby bola pamäťová karta vložená so správnou orientáciou a potom ju vložte až na doraz. Ak sa karta nevloží správne, môže to spôsobiť poruchu.



---

---

## Súvisiaci téma

- [Format](#)

5-043-037-83(1) Copyright 2022 Sony Corporation

Digitálny fotoaparát s vymeniteľnými objektívmi  
ILME-FX30

## Čistenie obrazového snímača (Sensor Cleaning)

Ak sa prach alebo malé úlomky dostanú dovnútra fotoaparátu a prilepia sa na povrch obrazového snímača (časť, ktorá prevádza svetlo na elektrický signál), môžu sa javiť ako tmavé body na zábere, a to v závislosti od prostredia snímania. Ak sa to stane, rýchlo vyčistíte obrazový snímač podľa nižšie uvedených krokov.

- 1 **Skontrolujte, či je akumulátor dostatočne nabitý.**
- 2 **MENU** →  (**Setup**) → **[Setup Option]** → **[Sensor Cleaning]** → **[Enter]**.  
Obrazový snímač mierne zavibruje, a tým sa zbaví prachu.
- 3 **Vypnite fotoaparát podľa pokynov na displeji.**
- 4 **Odpojte objektív.**
- 5 **Pomocou bežne dostupného ofukovacieho zariadenia vyčistíte povrch obrazového snímača a okolitú oblasť.**
  - Fotoaparát podržte s čelom nakloneným mierne nadol, aby vypadol prach.



- 6 **Pripojte objektív.**

### Rada

- Spôsob kontroly množstva prachu na obrazovom snímači a ďalšie podrobnosti týkajúce sa spôsobov čistenia nájdete na nasledujúcej adrese webovej stránky.  
<https://support.d-imaging.sony.co.jp/www/support/ilc/sensor/index.php>

### Poznámka

- Pred vykonaním [Sensor Cleaning] sa uistite, že zostávajúca úroveň nabitia akumulátora je 51 % alebo viac.
- Nepoužívajte ofukovacie zariadenie postrekovacieho typu, keďže môže rozptýliť kvapky vody dovnútra tela fotoaparátu.
- Nekladte špičku ofukovacieho zariadenia do dutiny za oblasťou bajonetu objektívu, aby sa špička ofukovacieho zariadenia nedotkla obrazového snímača.

- Pri čistení obrazového snímača pomocou ofukovacieho zariadenia, nevytvárajte príliš silný prúd vzduchu. Ak budete na snímač pôsobiť príliš silným prúdom vzduchu, vnútro tohto výrobku sa môže poškodiť.
- Ak prach zostane aj po vyčistení výrobku podľa uvedeného postupu, obráťte sa na servisné stredisko.
- Obrazový snímač vydáva počas čistenia hluk vibrovania. Nie je to porucha.
- Čistenie sa môže vykonať automaticky po vypnutí napájania.

---

## Súvisiaca téma

- [Pripojenie/odpojenie objektívu](#)

5-043-037-83(1) Copyright 2022 Sony Corporation

Digitálny fotoaparát s vymeniteľnými objektívmi  
ILME-FX30

## Čistenie

### Čistenie objektívu

- Nepoužívajte čistiaci roztok s obsahom organických rozpúšťadiel, ako sú riedidlo alebo benzén.
- Pri čistení povrchu objektívu, odstráňte prach pomocou bežne dostupného ofukovacieho zariadenia. V prípade prachu, ktorý sa prilepil k povrchu, poutierajte ho mäkkou handričkou alebo hodvábnym papierom jemne navlhčeným v roztoku na čistenie objektívu. Utieranie vykonávajte špirálovým pohybom od stredu smerom von. Nestriekajte roztok na čistenie objektívu priamo na povrch objektívu.

### Čistenie tela fotoaparátu

Nedotýkajte sa častí výrobku, ktoré sa nachádzajú vo vnútri bajonetu objektívu, ako sú napríklad kontakty signálu objektívu. Ak chcete vyčistiť vnútro bajonetu objektívu, použite bežne dostupné ofukovacie zariadenie\*, aby sa prúdcom vzduchu odstránil akýkoľvek prach.

\* Nepoužívajte žiadne ofukovacie zariadenie postrekovacieho typu, keďže by to mohlo spôsobiť poruchu.

### Čistenie povrchu výrobku

Povrch výrobku vyčistíte mäkkou handričkou jemne navlhčenou vo vode a potom poutierajte povrch suchou handričkou. Aby nedošlo k poškodeniu povrchovej úpravy alebo krytu:

- Nevystavujte výrobok pôsobeniu chemických výrobkov, ako sú napríklad riedidlo, benzín, lieh, jednorazové utierky, odpudzovač hmyzu, krém na opaľovanie alebo insekticíd.
- Nedotýkajte sa výrobku rukami, na ktorých máte ktorúkoľvek z vyššie uvedených látok.
- Nenechávajte výrobok dlhodobo v kontakte s gumou ani vinylom.

### Čistenie displeja

- Ak poutierate displej pôsobením sily pomocou hodvábného papiera, atď., môže dôjsť k poškrabaniu monitora.
- Ak dôjde k znečisteniu displeja odtlačkami prstov alebo prachom, opatrne odstráňte prach z povrchu a potom vyčistite displej pomocou mäkkej handričky, atď.

Digitálny fotoaparát s vymeniteľnými objektívmi  
ILME-FX30

## Predná strana

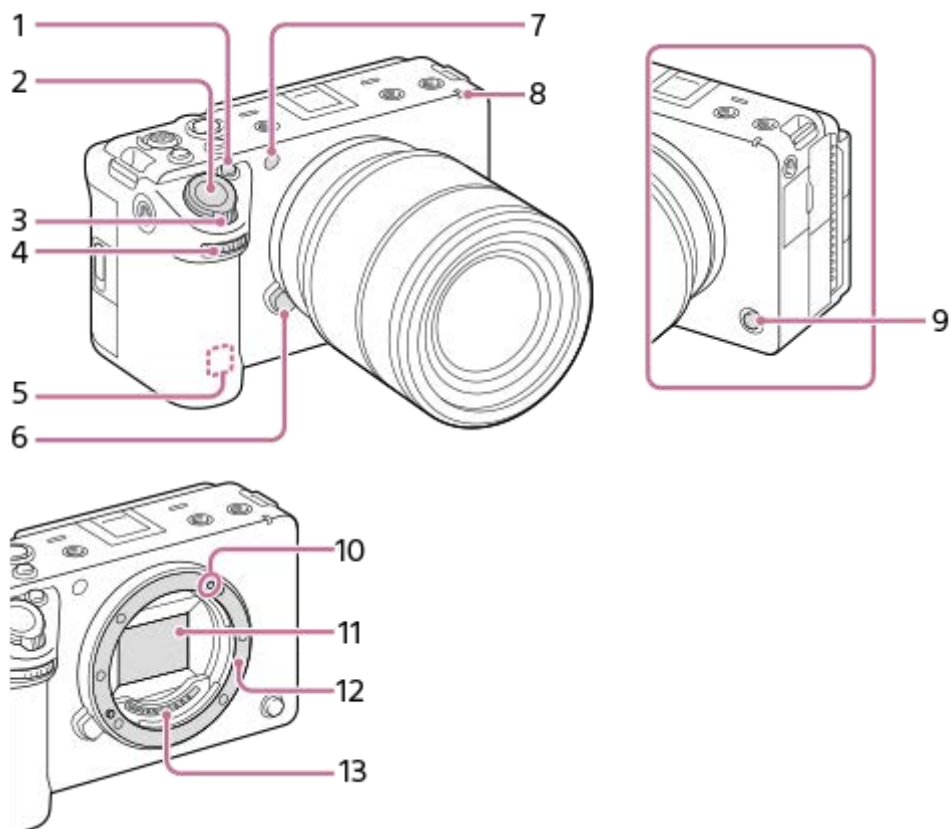

1. Tlačidlo 1 (Používateľské tlačidlo 1)/tlačidlo IRIS (Clona)

2. Tlačidlo spúšte

3. Ovládač W/T (Zoom)

4. Predný ovládač

Môžete rýchlo upraviť nastavenia pre každý režim snímania.

5. Anténa WLAN (vstavaná)

Wi-Fi komunikácia sa môže zablokovať, ak zakryjete túto časť rukou atď.

6. Tlačidlo uvoľnenia objektívu

7. Snímač viditeľného svetla a infračervený snímač

Nezakrývajte túto časť počas snímania.

8. Kontrolka záznamu

9. Tlačidlo 6 (Používateľské tlačidlo 6)/tlačidlo REC (Záznam)

10. Upevňovacia značka

11. Obrazový snímač\*

12. Bajonet

13. Kontakty objektívu\*

\* Nedotýkajte sa priamo týchto častí.

- [Zadná strana](#)
- [Horná strana](#)
- [Bočné strany](#)
- [Spodná strana](#)

5-043-037-83(1) Copyright 2022 Sony Corporation

Digitálny fotoaparát s vymeniteľnými objektívmi  
ILME-FX30

## Zadná strana

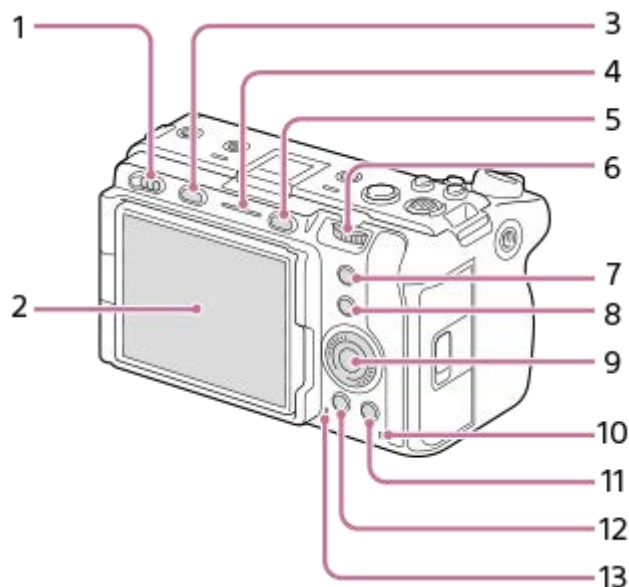

1. Hlavný vypínač

2. Monitor/Dotykový panel

Monitor je možné nastaviť do ľahko viditeľného uhla a snímať z akejkoľvek polohy.

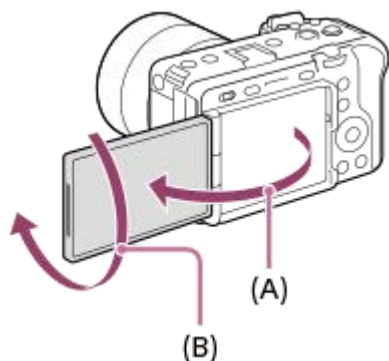

**(A):** Približne 176°

**(B):** Približne 270°

- Je možné, že sa nebude dať nastaviť uhol monitora, a to v závislosti od typu používaného statívu. V takomto prípade jedným povolením skrutky statívu nastavte uhol monitora.
- Pri otváraní, zatváraní alebo otáčaní monitora nepoužívajte nadmernú silu. V opačnom prípade by mohlo dôjsť k poruche.

3. Tlačidlo MODE (Režim)

4. Kontrolka záznamu

5. Tlačidlo MENU



6. Zadný ovládač

Môžete rýchlo upraviť nastavenia pre každý režim snímania.

7. Tlačidlo 5 (Používateľské tlačidlo 5)/tlačidlo FOCUS MAG (Lupa zaostrenia)

8. Tlačidlo Fn (Funkcia)

9. Ovládacie koliesko

10. Kontrolka prístupu
  11. Na snímanie: tlačidlo 4 (Tlačidlo používateľského nastavenia 4)  
Na zobrazenie: Tlačidlo  (Vymazať)
  12. Tlačidlo  (Prehrávanie)
  13. Reproduktor
- 

#### Súvisiaca téma

- [Predná strana](#)
- [Horná strana](#)
- [Bočné strany](#)
- [Spodná strana](#)

5-043-037-83(1) Copyright 2022 Sony Corporation



Digitálny fotoaparát s vymeniteľnými objektívmi  
ILME-FX30

## Horná strana

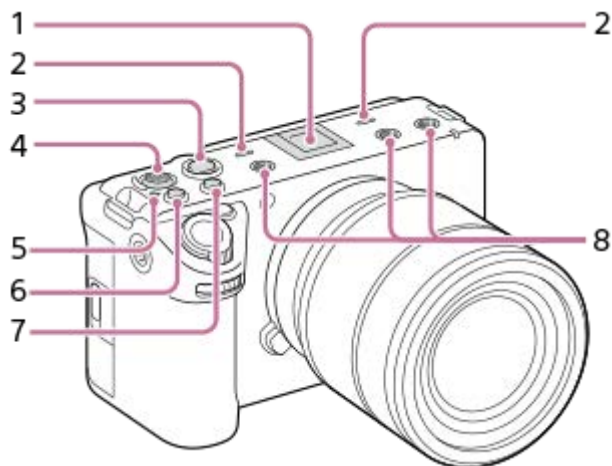

### 1. Sánky pre rôzne rozhrania\*

Niektoré časti príslušenstva sa nemusia zasunúť až na doraz a môžu vyčnievať dozadu zo sánok pre rôzne rozhrania. Keď však príslušenstvo dosiahne predný koniec sánok, pripojenie je dokončené.

### 2. Mikrofón

Nezakrývajte túto časť počas snímania videozáznamu. V opačnom prípade môže dôjsť k výskytu šumu alebo zníženiu hlasitosti.

### 3. Tlačidlo REC (Záznam)

Po spustení záznamu stlačením tlačidla REC (Záznam) sa toto tlačidlo rozsvieti červenou farbou.

### 4. Multifunkčný volič

### 5. Značka polohy obrazového snímača

- Obrazový snímač je snímač, ktorý prevádza zdroj svetla na elektrický signál. Polohu obrazového snímača uvádza  (Značka polohy obrazového snímača). Pri meraní presnej vzdialenosti medzi fotoaparátom a snímaným objektom vychádzajte z polohy horizontálnej čiary.

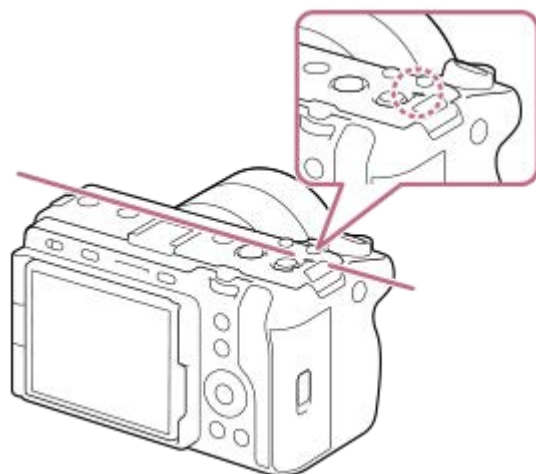

- Ak sa snímaný objekt nachádza bližšie, než je minimálna vzdialenosť snímania objektívu, zaostrenie sa nedá potvrdiť. Zabezpečte dostatočnú vzdialenosť medzi snímaným objektom a fotoaparátom.

### 6. Tlačidlo 3 (Používateľské tlačidlo 3)/tlačidlo ISO (Citlivosť ISO)

7. Tlačidlo 2 (Používateľské tlačidlo 2)/tlačidlo WB (Vyváženie bielej farby)

8. Závitové otvory na príslušenstvo

Podpora skrutiek 1/4-20 UNC

Použite príslušenstvo so skrutkou, ktorá má dĺžku menej ako 5,5 mm. V opačnom prípade nebude možné pevne zaistiť príslušenstvo, pričom môže dôjsť k poškodeniu fotoaparátu.

\* Dá sa použiť aj príslušenstvo určené pre sánky na príslušenstvo. Činnosť s príslušenstvom od iných výrobcov nie je zaručená.



Accessory Shoe

---



#### Súvisiaca téma

- [Predná strana](#)
- [Zadná strana](#)
- [Bočné strany](#)
- [Spodná strana](#)

5-043-037-83(1) Copyright 2022 Sony Corporation

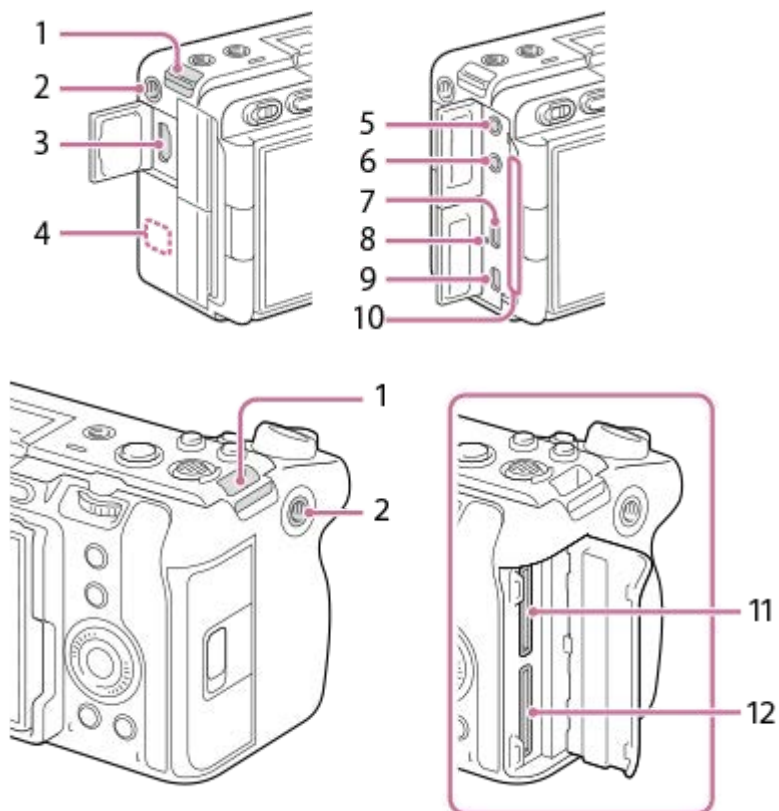
## Bočné strany



1. Háčiky pre popruh na plece (predáva sa osobitne)
2. Závitový otvor na príslušenstvo  
Podporuje skrutky 1/4-20 UNC  
Použite príslušenstvo so skrutkou, ktorá má dĺžku menej ako 5,5 mm. V opačnom prípade nebude možné pevne zaistiť príslušenstvo, pričom môže dôjsť k poškodeniu fotoaparátu.
3. Konektor HDMI typu A
4. Anténa WLAN (vstavaná)  
Wi-Fi komunikácia sa môže zablokovať, ak zakryjete túto časť rukou atď.
5. Konektor  (Mikrofón)  
Po pripojení externého mikrofónu sa vstavaný mikrofón a jednotka rukoväti XLR (len ILME-FX30) automaticky vypnú. Keď je typ externého mikrofónu s napájaním po zasunutí, napájanie mikrofónu sa bude privádzať z fotoaparátu.
6. Konektor  (Slúchadlá)
7. Konektor USB Type-C
8. Kontrolka nabíjania
9. Multi/Micro USB koncovka  
Tento konektor podporuje zariadenia kompatibilné s Micro USB.
10. Vetrací výstupný otvor  
Nepoužívajte fotoaparát, pokiaľ sa dlhodobo dotýkate oblasti okolo vetracieho výstupného otvoru. Takéto konanie môže spôsobiť nízкотеплотné popáleniny.
11. SLOT 1 (Slot na pamäťovú kartu 1)

## 12. SLOT 2 (Slot na pamäťovú kartu 2)

### Poznámky týkajúce sa USB koncoviek

Na komunikáciu prostredníctvom USB môžete používať koncovku USB Type-C alebo Multi/Micro USB koncovku. Komunikáciu prostredníctvom USB však nie je možné vykonávať súčasne s oboma koncovkami. Na napájanie a nabíjanie akumulátora použijete konektor USB Type-C. Tento fotoaparát nie je možné napájať prostredníctvom multi/micro USB koncovky.

- Môžete použiť príslušenstvo pre Multi/Micro USB koncovku, ako je diaľkový ovládač (predáva sa osobitne), počas privádzania napájania alebo vykonávania diaľkovo ovládaného snímania prostredníctvom počítača pomocou koncovky USB Type-C.

### Poznámky týkajúce sa krytu konektorov

Pred použitím sa uistite, že je kryt konektorov zatvorený.

---

#### Súvisiaca téma

- [Predná strana](#)
- [Zadná strana](#)
- [Horná strana](#)
- [Spodná strana](#)

## Spodná strana

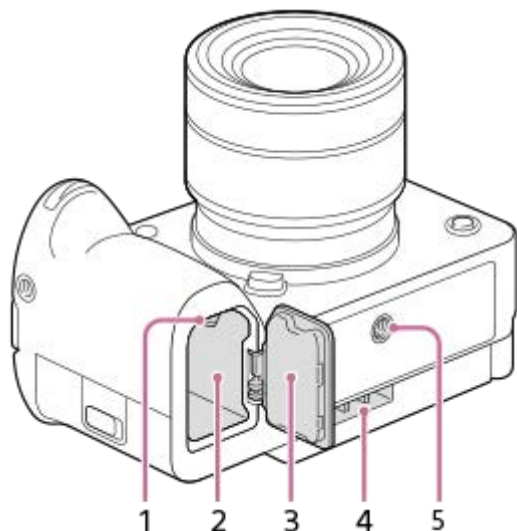

1. Poistný prvok
2. Slot na vloženie akumulátora
3. Kryt batérie

Pred pripojením príslušenstva, ako je súprava adaptéra na viac batérií (predáva sa osobitne) odstráňte kryt batérie.

### Spôsob odstránenia krytu batérie

Potiahnite poistný prvok krytu batérie (A) v smere šípky a potom odstráňte kryt batérie.

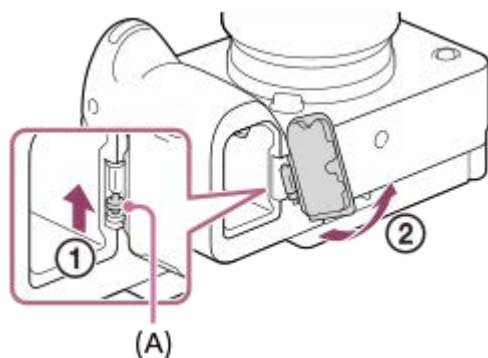

### Spôsob pripevnenia krytu batérie

Vložte hriadeľ na jednej strane krytu batérie na miesto pripevnenia a potom zatlačte kryt batérie pripevnením hriadeľa na opačnej strane.



#### 4. Vetrací vstupný otvor

Nezakrývajte vetrací vstupný otvor.

#### 5. Otvor na upevnenie statívu

Podporuje skrutky 1/4-20 UNC

Použite statív so skrutkou, ktorá má dĺžku menej ako 5,5 mm. V opačnom prípade nebude možné pevne zaistiť fotoaparát, pričom môže dôjsť k poškodeniu fotoaparátu.

---

#### Súvisiaca téma

- [Predná strana](#)
- [Zadná strana](#)
- [Horná strana](#)
- [Bočné strany](#)

5-043-037-83(1) Copyright 2022 Sony Corporation

Digitálny fotoaparát s vymeniteľnými objektívmi  
ILME-FX30

## Jednotka rukoväti XLR (Len ILME-FX30)

---

### Časti tela

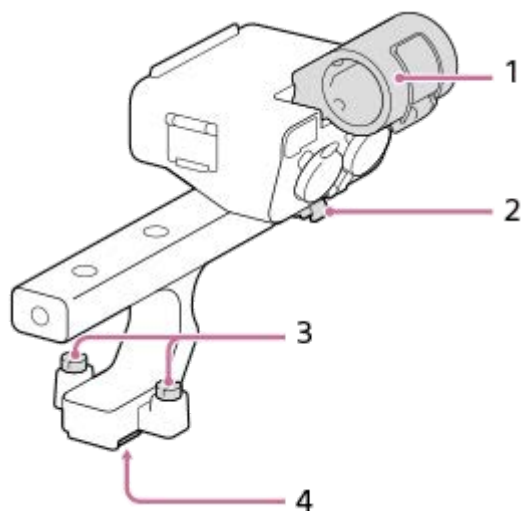

1. Držiak mikrofónu
2. Držiak kábla
3. Upevňovacie skrutky
4. Pätky pre rôzne rozhrania

### Spínače a ovládače

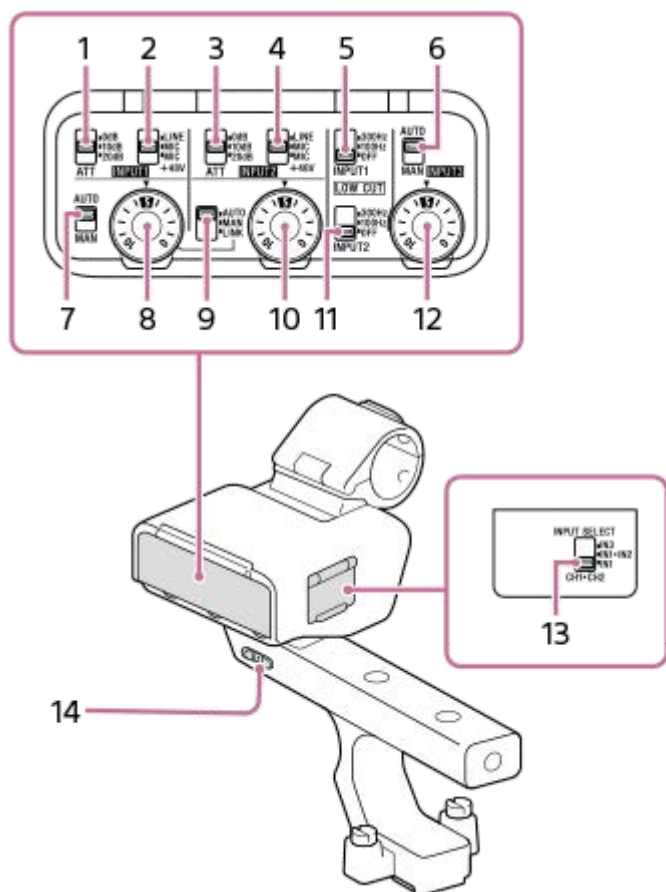

1. Spínač ATT (INPUT1)  
Zvoľte štandardnú vstupnú úroveň konektora INPUT1. Toto nastavenie spínača bude aktívne, keď sa spínač INPUT1 (LINE/MIC/MIC+48V) nastaví na „MIC“ alebo „MIC+48V“.
2. Spínač INPUT1 (LINE/MIC/MIC+48V)  
Zvoľte možnosť vhodnú pre zariadenie pripojené ku konektoru INPUT1.
3. Spínač ATT (INPUT2)  
Zvoľte štandardnú vstupnú úroveň konektora INPUT2. Toto nastavenie spínača bude aktívne, keď sa spínač INPUT2 (LINE/MIC/MIC+48V) nastaví na „MIC“ alebo „MIC+48V“.
4. Spínač INPUT2 (LINE/MIC/MIC+48V)  
Zvoľte možnosť vhodnú pre zariadenie pripojené ku konektoru INPUT2.
5. Spínač LOW CUT (INPUT1)  
Tento spínač použijete na minimalizáciu nežiaduceho šumu utlmením nízkofrekvenčných komponentov vstupného zvukového signálu z konektora INPUT1.
6. Spínač AUTO/MAN (INPUT3)  
Zvoľte spôsob (automatický/manuálny) na nastavenie úrovne hlasitosti vstupného zvukového signálu z konektora INPUT3.
7. Spínač AUTO/MAN (INPUT1)  
Zvoľte spôsob (automatický/manuálny) na nastavenie úrovne hlasitosti vstupného zvukového signálu z konektora INPUT1.
8. Ovládač AUDIO LEVEL (INPUT1)  
Nastavte úroveň hlasitosti záznamu vstupného zvukového signálu z konektora INPUT1.
9. Spínač AUTO/MAN/LINK (INPUT2)  
Zvoľte spôsob (automatický/manuálny/pripojenie k INPUT1) na nastavenie úrovne hlasitosti vstupného zvukového signálu z konektora INPUT2.



#### 10. Ovládač AUDIO LEVEL (INPUT2)

Nastavte úroveň hlasitosti záznamu vstupného zvukového signálu z konektora INPUT2.

#### 11. Spínač LOW CUT (INPUT2)

Tento spínač použijete na minimalizáciu nežiaduceho šumu utlmením nízkofrekvenčných komponentov vstupného zvukového signálu z konektora INPUT2.

#### 12. Ovládač AUDIO LEVEL (INPUT3)

Nastavte úroveň hlasitosti záznamu vstupného zvukového signálu z konektora INPUT3.

#### 13. Spínač INPUT SELECT

Zvoľte vstup zvukového signálu na záznam zvuku do kanálov na pripojenom fotoaparáte.

#### 14. Spínač HANDLE AUDIO

Aktivujte vstup zvukového signálu privádzaného z adaptéra XLR.

### Porty a konektory

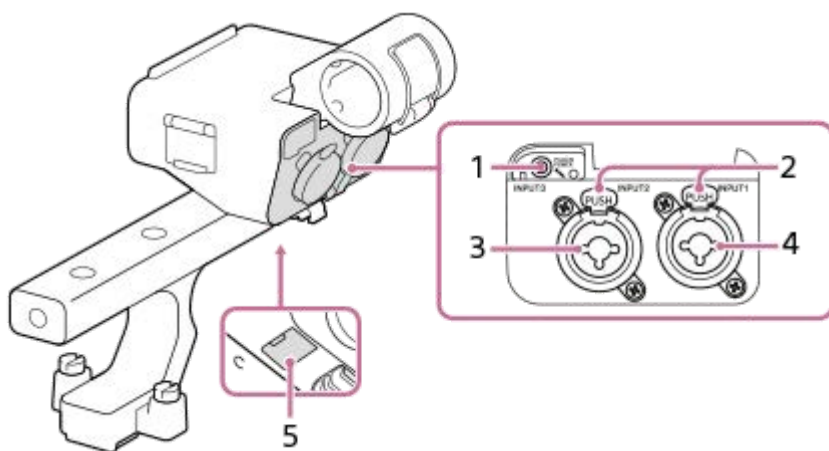

1. Konektor INPUT3 (stereofónny mini konektor, kompatibilný so zásuvným napájaním)
2. Poistný prvok
3. Konektor INPUT2 (3-kolíkový XLR/TRS, samičí typ, kompatibilný s fantómovým napájaním)
4. Konektor INPUT1 (3-kolíkový XLR/TRS, samičí typ, kompatibilný s fantómovým napájaním)
5. Port micro USB

#### Poznámka

- Nedotýkajte sa konektorov holými rukami.

### Súvisiaca téma

- [Pripojenie dodanej jednotky rukoväti XLR \(len s ILME-FX30\)](#)
- [Záznam zvuku pomocou adaptéra XLR dodanej rukoväti \(len s ILME-FX30\)](#)

Digitálny fotoaparát s vymeniteľnými objektívmi  
ILME-FX30

## Základné ikony zobrazené na monitore

Táto časť popisuje zobrazenie obrazovky, keď je režim snímania **F** (Flexible Exp. Mode) pre snímanie videozáznamov a **P** (Program Auto) pre snímanie statických záberov.

- Tieto príklady sa týkajú zobrazenia, keď sa obrazovka nachádza v režime zobrazenia všetkých informácií.
- Zobrazený obsah a jednotlivé polohy slúžia len na orientáciu, pričom sa od skutočného zobrazenia môžu líšiť. Niektoré ikony sa nemusia zobrazovať, a to v závislosti od nastavení fotoaparátu.

### Počas snímania videozáznamov

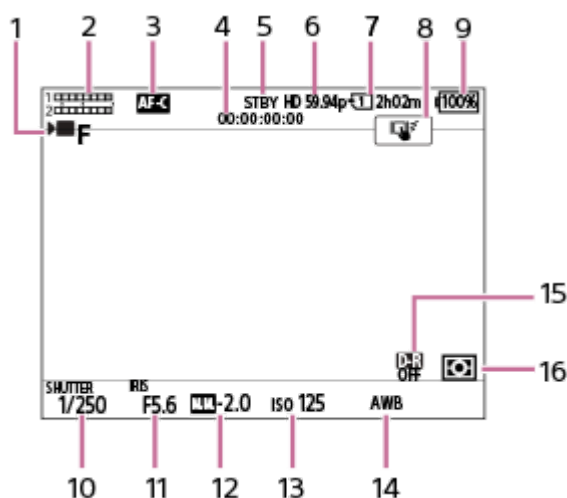

1. [Exposure Mode] sa nastaví na **F** (Flexible Exp. Mode).
2. Úroveň zvuku
3. [Focus Mode] je nastavené na [Continuous AF].
4. Časový kód
5. Fotoaparát je v pohotovostnom režime snímania.
6. [File Format] je nastavené na [XAVC S HD] a [Rec Frame Rate] je nastavené na [59.94p].
7. Číslo slotu pamäťovej karty na záznam údajov snímania a záznamový čas videozáznamu
8. [Touch Func. in Shooting] je nastavené na [Touch Tracking].
9. Indikátor úrovne nabitia akumulátora
10. Rýchlosť uzávierky
11. Hodnota clony
12. Korekcia expozície
13. Citlivosť ISO
14. [White Balance] je nastavené na [Auto].
15. [D-Range Optimizer] je nastavené na [Off].
16. [Metering Mode] je nastavené na [Multi].

### Počas snímania statických záberov

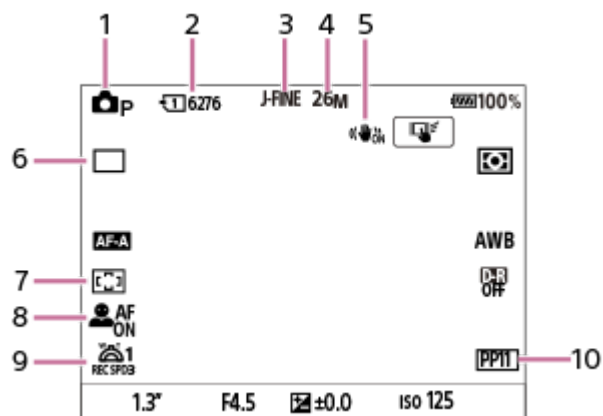

1. Režim snímání sa nastaví na **P** (Program Auto).
2. Počet statických záberov, ktoré je možné zaznamenať na pamäťovú kartu v aktuálne zobrazenom slotě
3. [JPEG/HEIF Switch] je nastavené na [JPEG]. [JPEG Quality] je nastavené na [Fine].
4. [JPEG Image Size] je nastavené na [26M].
5. [SteadyShot] je nastavené na [On].
6. [Drive Mode] je nastavené na [Single Shooting].
7. [Focus Area] je nastavené na [Wide].
8. [Face/Eye Prior. in AF] je nastavené na [On] a [Face/Eye Subject] je nastavené na [Human].
9. [1st Zoom Spd. REC] je v rámci [Zoom Lever Speed] nastavený na [3].
10. [Picture Profile] je nastavené na [PP11].

#### Súvisiaca téma

- [Zoznam ikon na obrazovke snímání videozáznamov](#)
- [Zoznam ikon na obrazovke snímání statických záberov](#)
- [Zoznam ikon na obrazovke prehrávania](#)

Digitálny fotoaparát s vymeniteľnými objektívmi  
ILME-FX30

## Dotykové úkony na monitore

Dotykom monitora môžete intuitívne vykonávať úkony, ako sú zaostrovanie na obrazovke zaostrovania a ovládanie obrazovky prehrávania.

### Dotykové úkony (na obrazovke snímania)

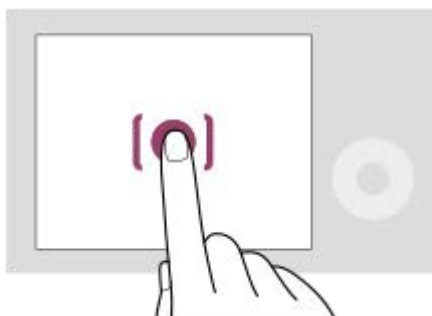

Dotykom monitora určíte miesto zaostrenia (Touch Focus).

Dotykom objektu na monitore použijete funkciu dotykového sledovania (Touch Tracking).

Môžete tiež zaostriť na objekt a snímať zábery jednoducho dotykom objektu na obrazovke (Touch Shutter).

Informácie o spôsobe prepnutia funkcie aktivovanej dotykovým úkonom nájdete v „[Touch Func. in Shooting](#)“.

### Dotykové úkony (na obrazovke prehrávania)

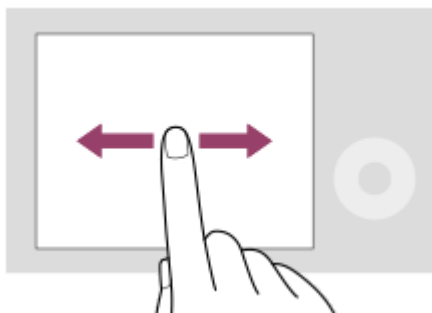

Počas prehliadania po jednom zábere sa potiahnutím prsta po monitore doľava alebo doprava presuniete na predchádzajúci alebo nasledujúci záber.

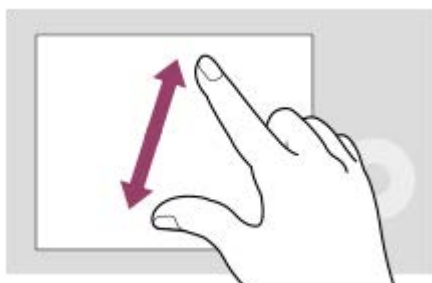

Počas prehliadania po jednom zábere môžete zväčšiť alebo zmenšiť zobrazený záber posunutím dvoch prstov po obrazovke od seba alebo k sebe (roztiahnutie/stiahnutie prstov).

- Statický záber môžete zväčšiť alebo zrušiť jeho zväčšenie dvojitém klepnutím na monitor.
- Počas prehrávania videozáznamu môžete spustiť alebo pozastaviť prehrávanie pomocou dotykových úkonov.

- Môžete otvoriť ponuku funkcií rýchlym potiahnutím prsta nahor po obrazovke snímania.

---

---

### Súvisiaca téma

- [Touch Operation](#)
- [Touch Func. in Shooting](#)
- [Zaostrovanie pomocou dotykových úkonov \(Touch Focus\)](#)
- [Spustenie sledovania pomocou dotykových úkonov \(Touch Tracking\)](#)
- [Snímanie pomocou dotykových úkonov \(Touch Shutter\)](#)

5-043-037-83(1) Copyright 2022 Sony Corporation

Digitálny fotoaparát s vymeniteľnými objektívmi  
ILME-FX30

## Používanie ovládacieho kolieska

Na obrazovke ponuky alebo obrazovke zobrazenej po stlačení tlačidla Fn môžete posúvať rámček voľby otočením ovládacieho kolieska alebo stlačením hornej/dolnej/lavej/pravej strany ovládacieho kolieska. Vaša voľba sa potvrdí, keď stlačíte stred ovládacieho kolieska.

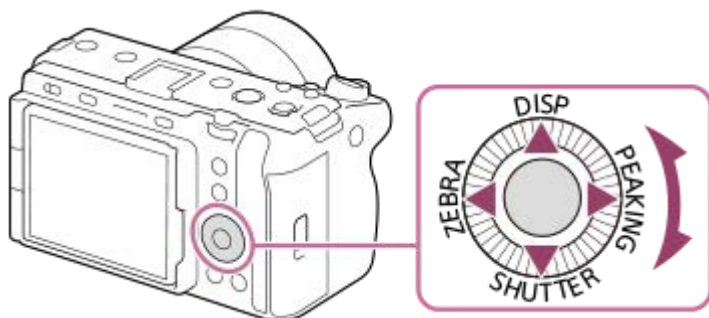

- Funkcie DISP (Nastavenie zobrazenia), SHUTTER (L.PressTv Auto/Manual), ZEBRA (Zebra Display Select) a PEAKING (Peaking Display Select) sa priradia hornej/spodnej/lavej/pravej strane ovládacieho kolieska. Navyše môžete priradiť zvolené funkcie lavej/pravej/spodnej strane a stredu ovládacieho kolieska a otočeniu ovládacieho kolieska.
- Počas prehliadania môžete zobrazit' nasledujúci/predchádzajúci záber stlačením pravej/lavej strany ovládacieho kolieska alebo otočením ovládacieho kolieska.

### Súvisiaca téma

- [Priradenie často používaných funkcií tlačidlám a ovládačom \(Custom Key/Dial Set.\)](#)
- [Dočasná zmena funkcie ovládača \(My Dial Settings\)](#)

Digitálny fotoaparát s vymeniteľnými objektívmi  
ILME-FX30

## Použitie multifunkčného voliča

Oblasť zaostrovania môžete posunúť stlačením hornej/dolnej/ľavej/pravej časti multifunkčného voliča. Môžete tiež priradiť funkciu, ktorá sa má aktivovať, keď stlačíte stred multifunkčného voliča.

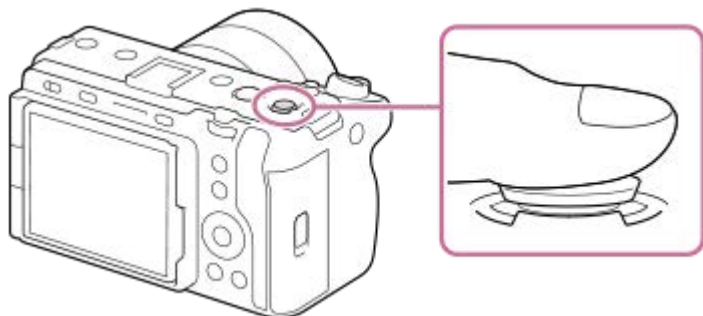

- Položte prst priamo na hornú časť multifunkčného voliča, aby ste s ním mohli manipulovať presnejšie.
- Oblasť zaostrovania môžete posunúť, keď sa [ Focus Area] nastaví na nasledujúce parametre:
  - [Zone]
  - [Spot: S] / [Spot: M] / [Spot: L]
  - [Expand Spot]
  - [Tracking: Zone]
  - [Tracking: Spot S] / [Tracking: Spot M] / [Tracking: Spot L]
  - [Tracking: Expand Spot]
- Funkcia [Focus Standard] sa priradí stredmu multifunkčného voliča pri východiskových nastaveniach.

### Súvisiaca téma

- [Voľba oblasti zaostrovania \(Focus Area\)](#)
- [Focus Standard](#)

Digitálny fotoaparát s vymeniteľnými objektívmi  
ILME-FX30

## Používanie tlačidla MODE (Režim)

Tlačidlo MODE (Režim) použite na voľbu režimu snímania podľa objektu a účelu snímania.

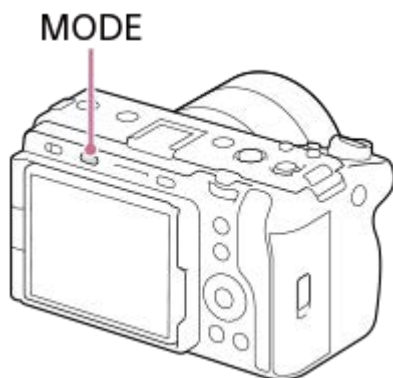

- Stlačte tlačidlo MODE, pomocou ovládacieho kolieska zvolte požadovaný režim snímania a potom stlačte stred ovládacieho kolieska.

### Podrobnosti o režime snímania

Režimy snímania sa delia na režimy snímania statických záberov, režimy snímania videozáznamov a režimy vyvolávania registrácií.

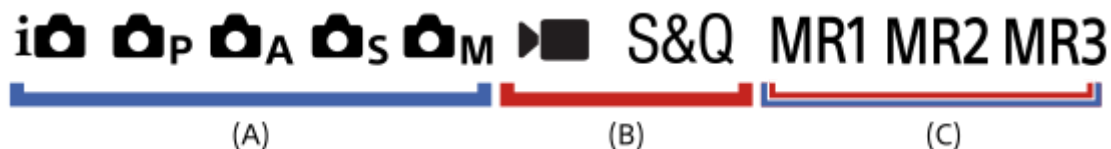

- (A) Režimy snímania statických záberov
- (B) Režimy snímania videozáznamov
- (C) Režimy vyvolávania registrácií

#### Rada



- Zobrazené položky ponuky sa menia v závislosti od režimu snímania.

### (A) Režimy snímania statických záberov

Režim snímania, ktorý zvolíte, určuje spôsob nastavenia clony (clonového čísla) a rýchlosti uzávierky.

| Ikona              | Režim snímania    | Popis                                                                                                                                                          |
|--------------------|-------------------|----------------------------------------------------------------------------------------------------------------------------------------------------------------|
| (Intelligent Auto) | Intelligent Auto  | Fotoaparát sníma s funkciou automatického rozpoznania scény.                                                                                                   |
| P                  | Program Auto      | Umožňuje snímať s automatickým nastavením expozície (rýchlosti uzávierky aj hodnoty clony). Môžete nastaviť funkcie snímania, ako je [  ISO].                  |
| A                  | Aperture Priority | Hodnote clony sa udelí priorit a rýchlosť uzávierky sa nastaví automaticky. Túto možnosť zvolte, keď chcete rozmazať pozadie alebo zaostriť na celú obrazovku. |



| Ikona                                                                             | Režim snímania   | Popis                                                                                                                                                                                                         |
|-----------------------------------------------------------------------------------|------------------|---------------------------------------------------------------------------------------------------------------------------------------------------------------------------------------------------------------|
|  | Shutter Priority | Rýchlosti uzávierky sa udeli priorita a hodnota clony sa nastaví automaticky. Túto možnosť zvolíte, keď chcete snímať rýchlo sa pohybujúci objekt bez rozmazania, alebo chcete snímať vodu či svetelné stopy. |
|  | Manual Exposure  | Hodnotu clony aj rýchlosť uzávierky nastavte manuálne. Môžete snímať s vašou preferovanou expozíciou.                                                                                                         |

## (B) Režimy snímania videozáznamov

| Ikona                                                                                           | Režim snímania | Popis                                                      |
|-------------------------------------------------------------------------------------------------|----------------|------------------------------------------------------------|
|  (Videozáznam) | Movie          | Môžete nastaviť expozičný režim pre snímanie videozáznamu. |
| <b>S&amp;Q</b>                                                                                  | S&Q Motion     | Môžete nastaviť expozičný režim pre snímanie S&Q pohybu.   |

Spôsob nastavenia expozície v režimoch snímania videozáznamu závisí od nastavenia MENU →  (Shooting) → [Shooting Mode] → [Exposure Ctrl Type].

**Keď sa [Exposure Ctrl Type] nastaví na [P/A/S/M Mode]:**

MENU →  (Shooting) → [Shooting Mode] → [Exposure Mode] alebo [ **S&Q** Exposure Mode] → Zvolte požadovaný expozičný režim z možností P/A/S/M.

**Keď je [Exposure Ctrl Type] nastavené na [Flexible Exp. Mode]:**

Hodnotu clony, rýchlosť uzávierky a citlivosť ISO je možné prepínať medzi automatickým nastavením a manuálnym nastavením podržaním stlačeného tlačidla IRIS (Clona)/tlačidla SHUTTER (Uzávierka)/tlačidla ISO (citlivosť ISO). Ak zvolíte manuálne nastavenie, otočte predný/zadný ovládač alebo ovládacie koliesko a nastavte požadovanú hodnotu. V režime manuálneho nastavenia je možné uzamknúť hodnoty stlačením tlačidla IRIS/tlačidla SHUTTER/tlačidla ISO. Túto funkciu môžete použiť na zabránenie neúmyselnej zmene týchto hodnôt.

## (C) Režimy vyvolávania registrácií

| Ikona              | Režim snímania                                                                                            | Popis                                                                                                                                                                                                                                                                                              |
|--------------------|-----------------------------------------------------------------------------------------------------------|----------------------------------------------------------------------------------------------------------------------------------------------------------------------------------------------------------------------------------------------------------------------------------------------------|
| <b>MR1/MR2/MR3</b> |  Recall Camera Setting | Môžete vyvolať často používané režimy a nastavenia číselných hodnôt, ktoré sa vopred zaregistrovali*, a potom snímať zábery.<br>* Do [ <b>MR</b> Camera Set. Memory] môžete zaregistrovať rôzne nastavenia snímania, ako sú expozičný režim (P/A/S/M), clona (clonové číslo) a rýchlosť uzávierky. |

### Súvisiaca téma

- [Intelligent Auto](#)
- [Program Auto](#)
- [Aperture Priority](#)
- [Shutter Priority](#)
- [Manual Exposure](#)
- [Exposure Ctrl Type](#)
- [Movie: Exposure Mode](#)
- [S&Q Motion: Exposure Mode](#)
- [Recall Camera Setting](#)
- [Camera Set. Memory](#)
- [Používanie ponuky](#)



Digitálny fotoaparát s vymeniteľnými objektívmi  
ILME-FX30

## Používanie ponuky

Obrazovka ponuky sa zobrazí stlačením tlačidla MENU. Môžete zmeniť nastavenia súvisiace so všetkými úkonmi fotoaparátu vrátane snímania a prehrávania, alebo môžete vykonať funkciu na obrazovke ponuky.

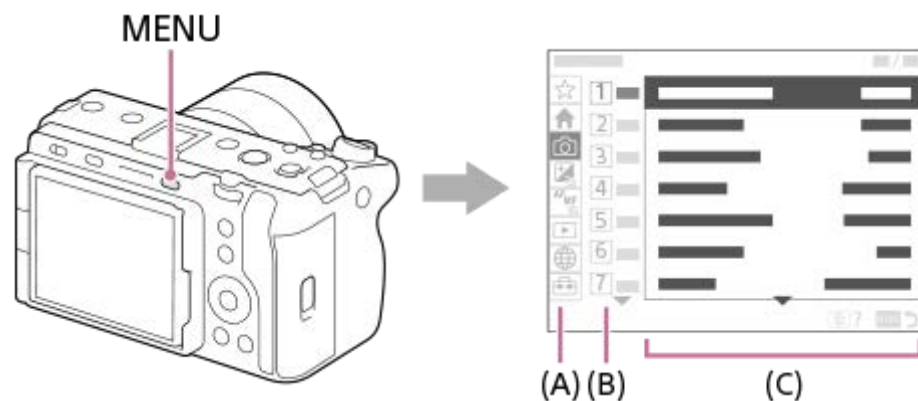

### (A) Záložka ponuky

Záložky ponuky sú roztriedené podľa scenára používania, ako je snímanie, prehrávanie, nastavenia siete atď.

### (B) Skupina ponuky

V každej záložke sú položky ponuky zoskupené podľa funkcie.

Číslo priradené skupine je sériové číslo v záložke. Vychádzajte z daného čísla na určenie umiestnenia skupiny, ktorá sa používa.

### (C) Položka ponuky

Zvoľte funkciu, ktorú chcete nastaviť alebo vykonať.

#### Rada

- Názov zvolenej záložky alebo skupiny sa zobrazuje v hornej časti obrazovky.
- Keď sa [Touch Operation] nastaví na [On], na obrazovke ponuky budú možné dotykové úkony.

## Základné úkony na obrazovke ponuky

1. Stlačením tlačidla MENU zobrazte obrazovku ponuky.
2. Posuňte sa v rámci stromovej štruktúry ponuky a nájdite požadovanú položku ponuky stlačením hornej/dolnej/ľavej/pravej strany ovládacieho kolieska.
  - Zobrazené položky ponuky sa líšia medzi režimami snímania statických záberov a režimami snímania videozáznamov.



- (A) Záložky ponuky
- (B) Skupiny ponuky
- (C) Položky ponuky

3. Stlačením stredného ovládacieho kolieska zvolíte položku ponuky.

Na monitore sa objaví obrazovka nastavenia alebo obrazovka vykonania zvolenej položky.

4. Zvoľte parameter alebo vykonajte funkciu.

- Ak chcete zrušiť zmenu parametra, stlačte tlačidlo MENU a prejdite späť na predchádzajúcu obrazovku.

5. Stlačením tlačidla MENU zatvoríte obrazovku ponuky.

Vrátite sa na obrazovku snímania alebo na obrazovku prehrávania.

#### Rada

- Na záložke (Main) si môžete pozrieť zoznam aktuálnych nastavení snímania. Zvoľte hodnotu nastavenia na záložke na otvorenie zodpovedajúcej položky ponuky a zmenu hodnoty nastavenia.
- Obrazovku ponuky je možné zobraziť priradením funkcie [MENU] používateľskému tlačidlu pomocou [ Custom Key/Dial Set.] alebo [ Custom Key/Dial Set.] a potom stlačením daného tlačidla.

### Vzťah medzi režimom snímania a obrazovkou ponuky

Skupiny ponuky a položky ponuky zobrazené na záložkách [Main], [Shooting], [Exposure/Color] a [Focus] sa menia v závislosti od režimu snímania.

#### Režimy snímania statických záberov (AUTO/P/A/S/M)

- Zobrazia sa položky ponuky snímania statických záberov.\*

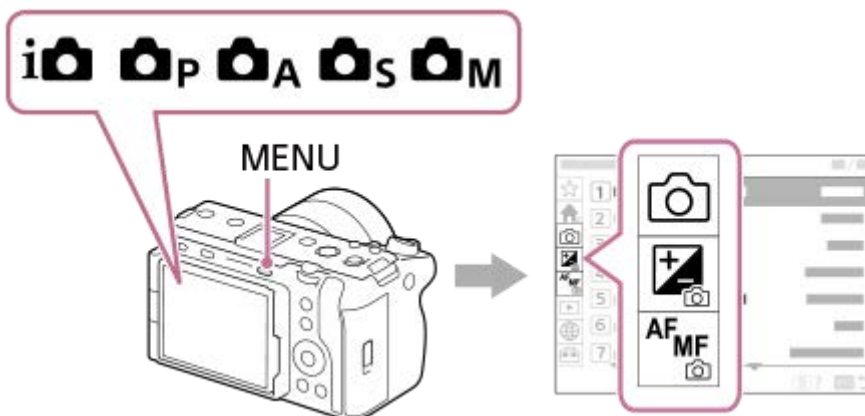



\* Keďže je možné snímať videozáznamy pomocou tlačidla REC (záznam) aj v režime snímania statických záberov, zobrazia sa aj niektoré základné položky ponuky videozáznamov.

#### Režimy snímania videozáznamov ( /S&Q)

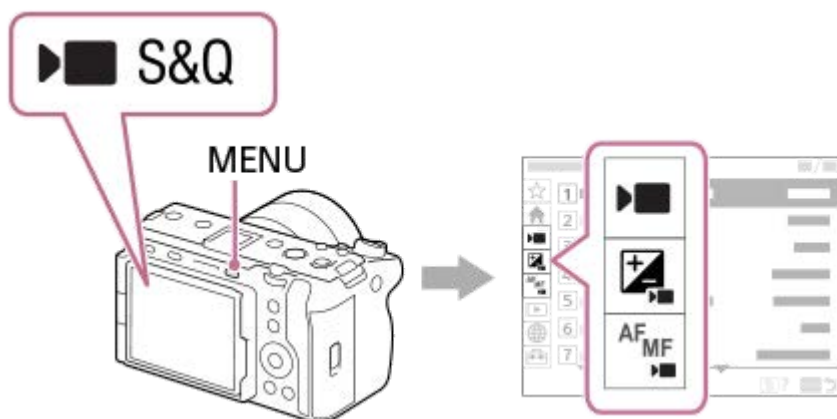
- Zobrazia sa položky ponuky snímania videozáznamov.



## Ikony používané v „Príručka“

-  : Položky ponuky zobrazené v režimoch snímania statických záberov (AUTO/P/A/S/M)
-  : Položky ponuky zobrazené v režimoch snímania videozáznamov (videozáznam/S&Q)
-  : Položky ponuky zobrazené v režimoch snímania statických záberov aj v režimoch snímania videozáznamov

## Súvisiaca téma

- [Add Item](#)
- [Display From My Menu](#)
- [Priradenie často používaných funkcií tlačidlám a ovládačom \(Custom Key/Dial Set.\)](#)
- [Používanie tlačidla MODE \(Režim\)](#)
- [Používanie hlavnej ponuky \(zoznam nastavení snímania\)](#)

Digitálny fotoaparát s vymeniteľnými objektívmi  
ILME-FX30

## Používanie hlavnej ponuky (zoznam nastavení snímania)

Zvoľte záložku  (Main) na obrazovke ponuky na zobrazenie zoznamu nastavení snímania. Tieto nastavenia môžete potvrdiť pred snímaním alebo pre každú scénu a tiež zmeniť tieto nastavenia priamo na tejto obrazovke.

### Hlavná ponuka snímania videozáznamov

#### Main1

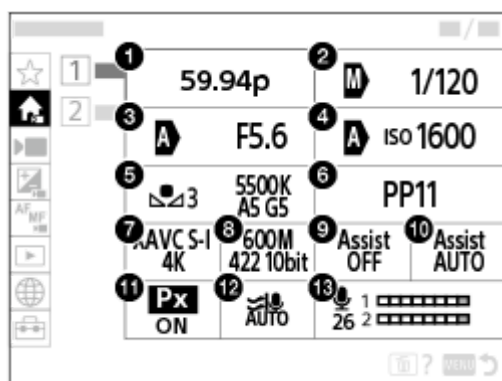

1. Rec Frame Rate/ **S&Q** Rec Frame Rate (pri snímaní spomalených/zrýchlených videozáznamov)
2. Tv Auto/Manual Switch/Shutter Speed (pri snímaní videozáznamov vo flexibilnom expozičnom režime)
3. Av Auto/Manual Switch/Aperture (pri snímaní videozáznamov vo flexibilnom expozičnom režime)
4. ISO Auto/Manual Set/ISO (pri snímaní videozáznamov vo flexibilnom expozičnom režime)
5. White Balance
6. Picture Profile
7.  File Format
8. Record Setting/ **S&Q** S&Q Settings (pri snímaní spomalených/zrýchlených videozáznamov)
9. Gamma Display Assist
10. Gamma Disp. Assist Typ.
11. **Px** Proxy Recording
12. Wind Noise Reduct.
13. Audio Rec Level

#### Main2

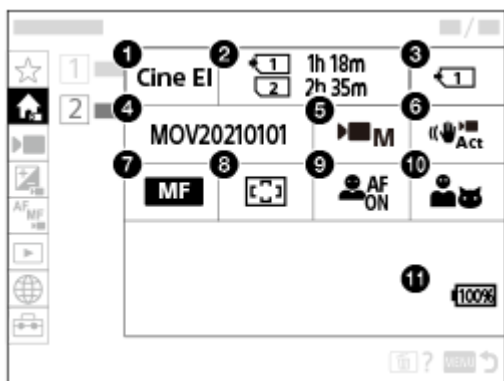

1. Log Shooting Setting
2. Format
3. Recording Media
4. File Settings
5. Exposure Mode
6. SteadyShot
7. Focus Mode
8. Focus Area
9. Face/Eye Prior. in AF
10. Face/Eye Subject
11. Indikátor úrovne nabitia akumulátora

## Hlavná ponuka snímania statických záberov

### Main1

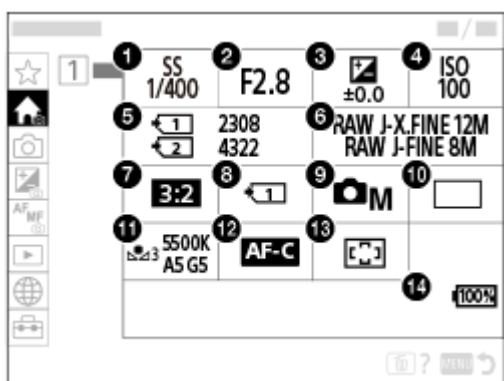

1. Shutter Speed \*
2. Aperture \*
3. Exposure Comp.
4. ISO
5. Format

## 6. Image Quality Settings

## 7. Aspect Ratio

## 8. Rec. Media Settings

## 9. Shoot Mode

## 10. Drive Mode

## 11. White Balance

## 12. Focus Mode

## 13. Focus Area

## 14. Indikátor úrovne nabitia akumulátora

\* Keď je režim snímania [Program Auto], rýchlosť uzávierky a hodnota clony sa budú zobrazovať v rovnakej oblasti. Programový posun môžete vykonať voľbou tejto oblasti.

### Rada

- Ak priradíte funkciu [Display Main Menu] požadovanému tlačidlu pomocou nastavení používateľských tlačidiel, budete môcť otvoriť aj hlavnú ponuku stlačením priradeného tlačidla.
- Obrázky nastavení môžete otvoriť dotykom ikon v hlavnej ponuke, keď sa [Touch Operation] nastaví na [On].

---

### Súvisiaca téma

- [Používanie ponuky](#)
- [Priradenie často používaných funkcií tlačidlám a ovládačom \(Custom Key/Dial Set.\)](#)



Digitálny fotoaparát s vymeniteľnými objektívmi  
ILME-FX30

## Používanie ponuky funkcií

Ak stlačíte tlačidlo Fn (funkcia) počas snímania, na obrazovke (ponuka funkcií) sa zobrazí ponuka, ktorá obsahuje často používané funkcie, ako sú úroveň záznamu zvuku a režim zaostrovania. To umožňuje získať rýchly prístup k funkciám.

### Príklad ponuky funkcií

Zobrazené položky sa budú líšiť v závislosti od stavu fotoaparátu.

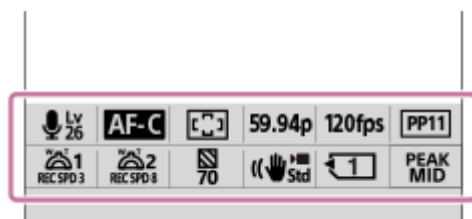

### Rada

- Pomocou MENU → (Setup) → [Operation Customize] → [Fn Menu Settings] zaregistrujte svoje obľúbené funkcie do ponuky funkcií. Zaregistrovať môžete osobitne 12 funkcií snímania statických záberov a 12 funkcií snímania videozáznamov.
- Keď sa [Touch Operation] nastaví na [On], na obrazovke ponuky budú možné dotykové úkony.
- Keď sa [Touch Operation] nastaví na [On], budete môcť otvoriť [Fn Menu Settings] aj podržaním stlačenej ikony v ponuke funkcií.
- Keď sa [Swipe Up] nastaví na [Open the Fn Menu], ponuku funkcií bude možné zobraziť pomocou dotykových úkonov rýchlym potiahnutím prsta po obrazovke snímania nahor.
- Ponuku funkcií zatvoríte potiahnutím prsta nadol z oblasti mimo ponuky funkcií alebo klepnutím na oblasť mimo ponuky funkcií.

### 1 Stlačte tlačidlo Fn (Funkcia).

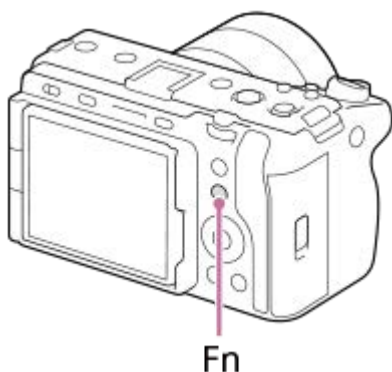

### 2 Stlačením hornej/dolnej/lavej/pravej strany ovládacieho kolieska zvolte funkciu na nastavenie.

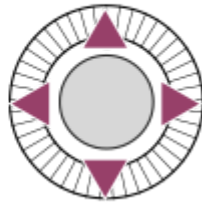

**3** Otočením predného ovládača zvolíte požadované nastavenie a stlačíte stred ovládacieho kolieska.

- Niektoré funkcie je možné jemne doladiť pomocou zadného ovládača.

### Úprava nastavení z určených prostředí nastavenia

Zvolíte ikonu požadovanej funkcie a potom stlačíte stred ovládacieho kolieska. Zobrazí sa určená obrazovka nastavenia pre príslušnú funkciu. Úpravu nastavení vykonajte podľa sprievodcu obsluhou fotoaparátu **(A)**.

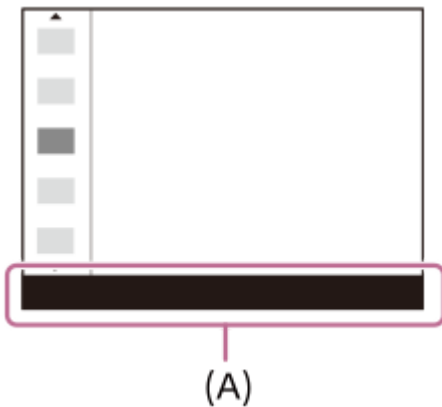

#### Súvisiaca téma

- [Fn Menu Settings](#)
- [Swipe Up](#)



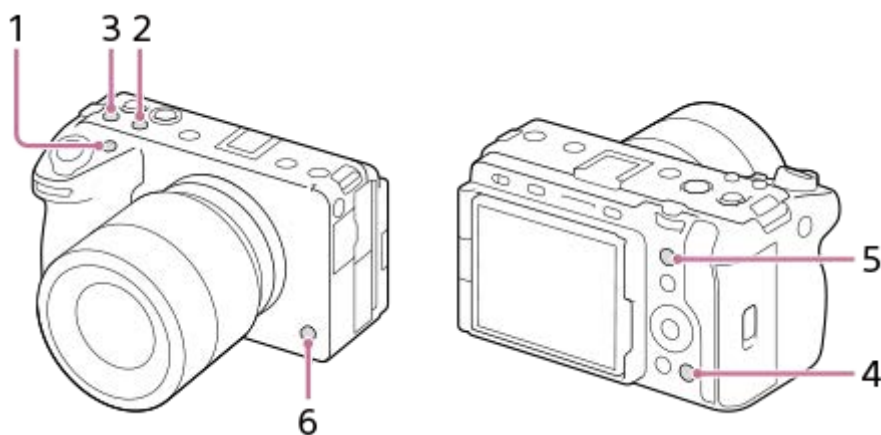

Digitálny fotoaparát s vymeniteľnými objektívmi  
ILME-FX30

## Používanie používateľských tlačidiel

Ak vopred priradíte často používané funkcie používateľským tlačidlám (1 – 6), budete môcť rýchlo vyvolať tieto funkcie jednoducho stlačením príslušného tlačidla počas snímania alebo prehrávania. Odporúčané funkcie sú priradené používateľským tlačidlám štandardne.



### Spôsob kontroly/zmeny funkcií používateľských tlačidiel

Funkciu aktuálne priradenú každému používateľskému tlačidlu môžete overiť prostredníctvom nasledujúceho postupu. MENU →  (Setup) → [Operation Customize] → [ Custom Key/Dial Set.], [ Custom Key/Dial Set.] alebo [ Custom Key Setting].

Ak chcete zmeniť funkciu používateľského tlačidla, stlačte stred ovládacieho kolieska, pokiaľ je zvolené používateľské tlačidlo. Zobrazia sa funkcie, ktoré je možné priradiť danému tlačidlu. Zvoľte svoju požadovanú funkciu.

### Súvisiaca téma

- [Priradenie často používaných funkcií tlačidlám a ovládačom \(Custom Key/Dial Set.\)](#)

Digitálny fotoaparát s vymeniteľnými objektívmi  
ILME-FX30

## Použitie tlačidla DISP (Nastavenie zobrazenia)

Stlačením tlačidla DISP (Nastavenie zobrazenia) môžete zmeniť obsah zobrazený na obrazovke počas snímania a prehrávania. Zobrazenie sa prepne po každom stlačení tlačidla DISP.

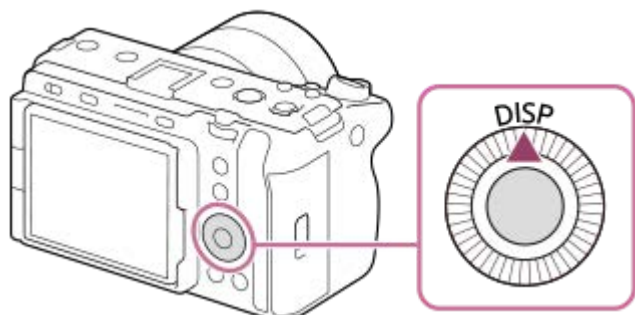

### Počas snímania

Display All Info. → No Disp. Info. → Histogram → Level → Display All Info.

Pri snímaní videozáznamov:

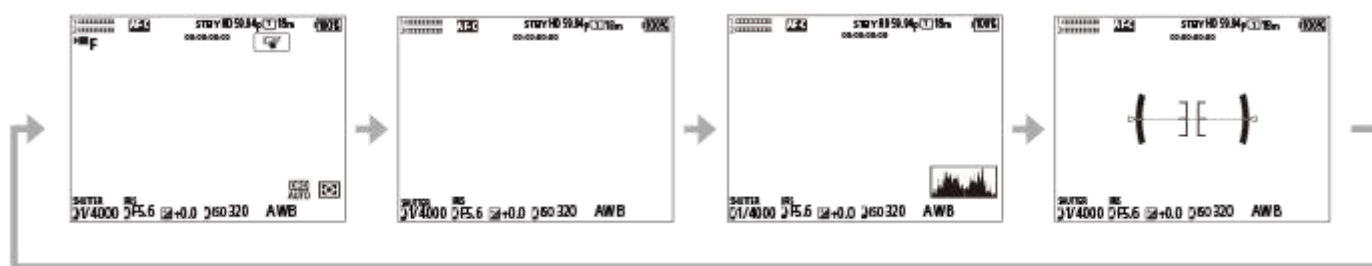

Pri snímaní statických záberov:

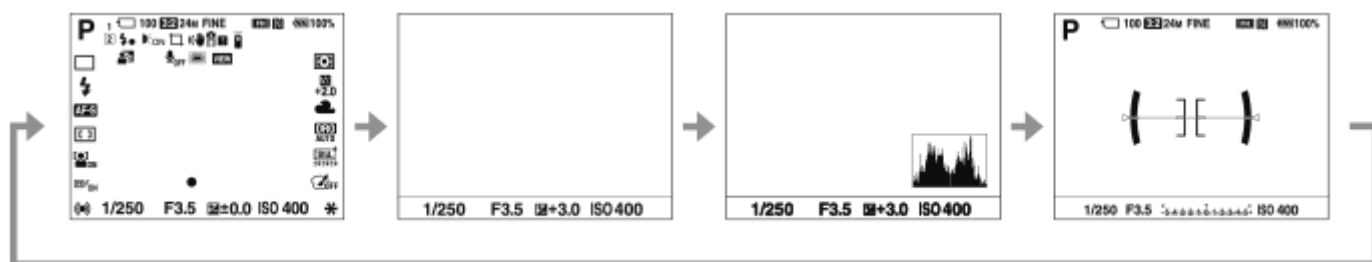

### Počas prehrávania

Informácie o zobrazení → Histogram → No Disp. Info. → Informácie o zobrazení



- Ak záber obsahuje preexponovanú alebo podexponovanú oblasť, zodpovedajúca časť bude blikať na zobrazení histogramu (upozornenie na preexponované/podexponované oblasti).

- Nastavenia prehrávania sa použijú aj v [ Auto Review].

### **Poznámka**

- Zobrazený obsah a jeho poloha uvedená na obrázku slúžia len na orientáciu, pričom sa od skutočného zobrazenia môžu líšiť.

---

### **Súvisiaca téma**

- [DISP \(Screen Disp\) Set](#)



5-043-037-83(1) Copyright 2022 Sony Corporation

Digitálny fotoaparát s vymeniteľnými objektívmi  
ILME-FX30



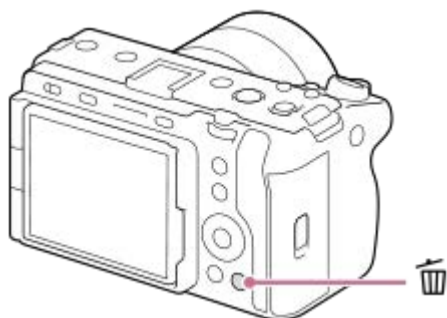

## Používanie tlačidla Vymazať

Môžete vymazať aktuálne zobrazený záber stlačením tlačidla  (Delete).



- Keď sa objaví hlásenie s potvrdením po stlačení tlačidla  (Delete), pomocou ovládacieho kolieska zvolíte [Delete] a stlačíte stred.
- Môžete tiež vymazať naraz dva alebo viac záberov.  
Zvoľte MENU →  (Playback) → [Delete] → [Delete]. Potom zvoľte zábery, ktoré chcete vymazať.

### Rada

- Ak nastavíte MENU →  (Playback) → [Delete] → [ Delete pressing twice] na [On], budete môcť vymazať zábery stlačením tlačidla  (Delete) dvakrát za sebou.
- Okrem obrazovky prehliadania jednotlivých záberov môžete tlačidlo  (Delete) použiť aj na nasledujúce úkony.
  - Používateľské tlačidlo
  - Sprievodca vo fotoaparáte

### Súvisiaca téma

- [Mazanie viacerých zvolených záberov \(Delete\)](#)
- [Delete confirm.](#)
- [Delete pressing twice](#)
- [Používanie používateľských tlačidiel](#)
- [In-Camera Guide](#)

Digitálny fotoaparát s vymeniteľnými objektívmi  
ILME-FX30

## Používanie predného ovládača a zadného ovládača

Predný ovládač **(A)** alebo zadný ovládač **(B)** môžete použiť na rýchlu zmenu hodnôt nastavení v nasledujúcich prípadoch:

- Keď chcete upraviť hodnotu clony alebo rýchlosť uzávierky.
- Keď chcete zmeniť nastavenia fotoaparátu počas snímania.

Počas prehliadania si môžete prezerať zábery otáčaním týchto ovládačov.

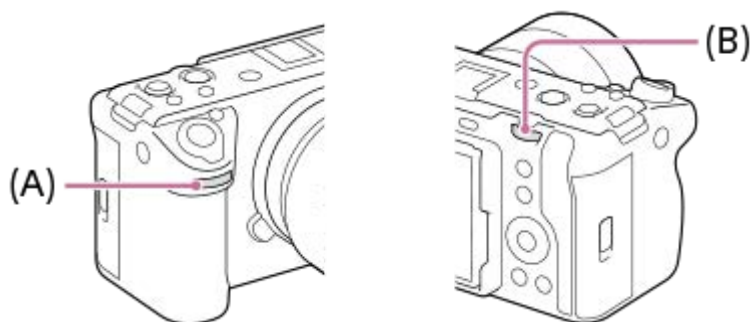

**(A):** Predný ovládač

**(B):** Zadný ovládač

### Rada

- Na priradenie požadovaných funkcií každému ovládaču môžete použiť [ Custom Key/Dial Set. ]/[ Custom Key/Dial Set. ].
- Môžete tiež použiť funkciu [ My Dial Settings ] na priradenie vlastných požadovaných funkcií ovládačom a podľa potreby vyvolať tieto funkcie.

### Súvisiaca téma

- [Aperture Priority](#)
- [Shutter Priority](#)
- [Manual Exposure](#)
- [Exposure Ctrl Type](#)
- [Dočasná zmena funkcie ovládača \(My Dial Settings\)](#)
- [Priradenie často používaných funkcií tlačidlám a ovládačom \(Custom Key/Dial Set.\)](#)
- [Av/Tv Rotate](#)

Digitálny fotoaparát s vymeniteľnými objektívmi  
ILME-FX30

## Používanie klávesnice

Keď sa vyžaduje manuálne zadávanie znakov, na displeji sa zobrazí klávesnica. Príklady funkcií, ktoré využívajú klávesnicu, nájdete v časti „Súvisiaca téma“ v spodnej časti tejto strany.

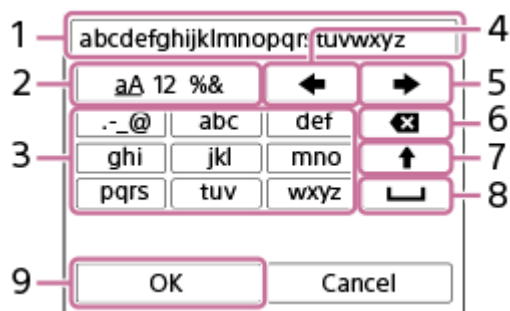

### 1. Okienko na zadávanie znakov

Zobrazia sa zadané znaky.

### 2. Prepínanie typu znakov

Po každom stlačení tohto tlačidla sa typ znakov prepne na písmená abecedy, číslice a symboly.

### 3. Klávesnica

Po každom stlačení tohto tlačidla sa v príslušnom poradí po jednom zobrazia znaky zodpovedajúce danému tlačidlu. Ak chcete prepnúť z malých na veľké písmená, stlačte **↑** (Šípka hore).

### 4. **←** (Šípka doľava)

Pohyb kurzora v okienku na zadávanie znakov doľava.

### 5. **→** (Šípka doprava)

Pohyb kurzora v okienku na zadávanie znakov doprava. Toto tlačidlo sa používa aj na dokončenie zadávania znaku, ktorý sa upravuje, a pohyb na nasledujúci znak.

### 6. **✕** (Vymazať)

Vymaže sa znak nachádzajúci sa pred kurzorom.

### 7. **↑** (Šípka hore)

Prepínanie veľkých alebo malých písmen.

### 8. **␣** (Medzera)

Zadá sa medzera.

### 9. **OK**

Po zadaní znakov stlačte toto tlačidlo na dokončenie zadávania znakov.

Postup na zadávanie abecedných znakov je vysvetlený nižšie.

## 1 Na pohyb kurzora na požadované tlačidlo použite ovládacie koliesko.

- Po každom stlačení stredu ovládacieho kolieska sa znaky zmenia.
- Ak chcete prepnúť na malé alebo veľké písmená, stlačte **↑** (Šípka hore).

## 2 Keď sa objaví znak, ktorý chcete zadať, stlačením **→** (Šípka doprava) potvrdíte daný znak.

- Vždy potvrdzujte po jednom znaku. Pokiaľ sa daný znak nepotvrdí, nebude možné zadať nasledujúci znak.
- Aj keď nestlačíte **→** (Šípka doprava), po niekoľkých sekundách sa zadaný znak automaticky potvrdí.

## 3 Po ukončení zadávania všetkých znakov stlačte **[OK]**, aby sa dokončilo zadávanie znakov.



- Ak chcete zrušiť zadaný znak, zvolte [Cancel].

---

### Súvisiaca téma

- [Copyright Info](#)
- [Access Point Set.](#)
- [Wired LAN \(USB-LAN\)](#)
- [Edit Device Name](#)
- [Security\(IPsec\)](#)

5-043-037-83(1) Copyright 2022 Sony Corporation

Digitálny fotoaparát s vymeniteľnými objektívmi  
ILME-FX30

## In-Camera Guide

[In-Camera Guide] zobrazuje popis položiek MENU, položky a nastavenia Fn (Funkcia).

- 1 Zvoľte MENU alebo položku Fn, pre ktorú si chcete pozrieť popis, a potom stlačte tlačidlo  (Vymazať) (A).

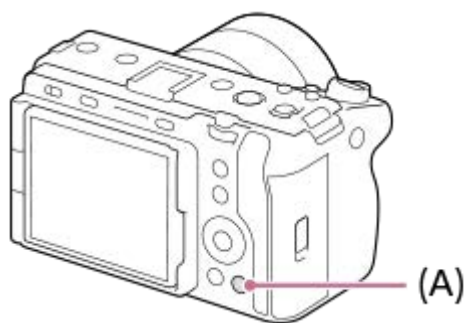

Zobrazí sa popis danej položky.

Digitálny fotoaparát s vymeniteľnými objektívmi  
ILME-FX30

## Vkladanie/vyberanie akumulátora

- 1 Posunutím spínača na kryte akumulátora otvorte kryt.

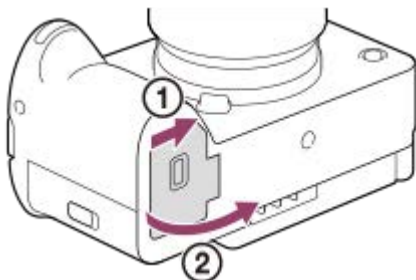

- 2 Vložte akumulátor počas stlačenia poistného prvku (A) pomocou špičky akumulátora tak, aby sa akumulátor zaistil na mieste.

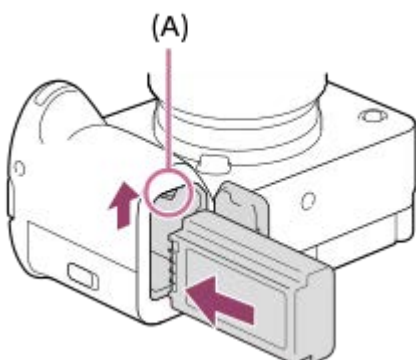

- 3 Zatvorte kryt a posuňte spínač smerom k strane uzamknutia LOCK.

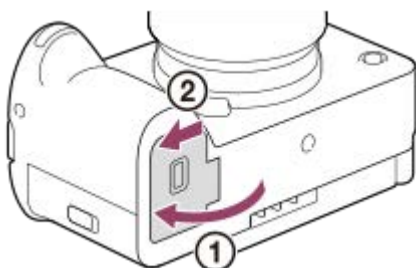

### Vyberanie akumulátora

Uistite sa, že nesvieti kontrolka prístupu a vypnite fotoaparát. Potom posuňte poistný prvok (A) a vyberte batériu. Dávajte pozor, aby vám akumulátor nespadol.

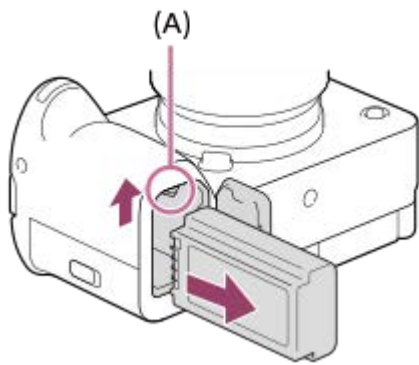

---

### Súvisiaca téma

- [Nabíjanie akumulátora pomocou dodaného AC adaptéra](#)
- [Nabíjanie akumulátora pomocou bežne dostupného AC adaptéra alebo mobilného akumulátora](#)
- [Poznámky týkajúce sa akumulátora a nabíjania akumulátora](#)

5-043-037-83(1) Copyright 2022 Sony Corporation

Digitálny fotoaparát s vymeniteľnými objektívmi  
ILME-FX30

## Nabíjanie akumulátora pomocou dodaného AC adaptéra

- 1 Vypnite fotoaparát.
- 2 Pripojte fotoaparát s batériou vloženou do AC adaptéra (je súčasťou dodávky) pomocou USB kábla a potom pripojte AC adaptér k elektrickej zásuvke.

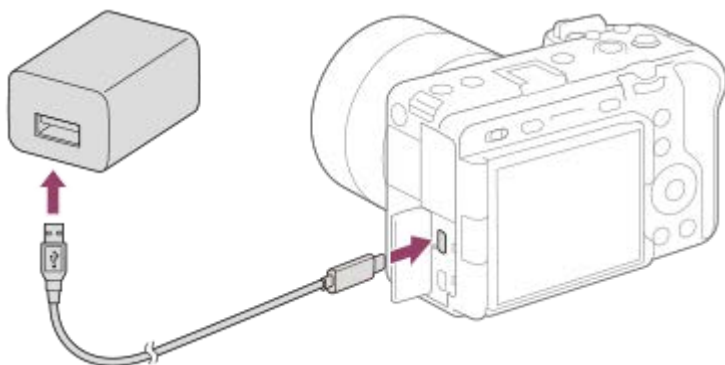

### Kontrolka nabíjania na fotoaparáte (oranžová)

Svieti: Nabíjanie

Nesvieti: Nabíjanie je dokončené

Bliká: Vyskytla sa chyba nabíjania alebo sa nabíjanie dočasne prerušilo, pretože sa teplota fotoaparátu nenachádza v rámci správneho rozsahu

- Doba nabíjania (úplne nabitie): Doba nabíjania je približne 255 min.
- Vyššie uvedený nabíjací čas platí pri nabíjaní úplne vybitého akumulátora pri teplote 25°C. Nabíjanie môže trvať dlhšie, a to v závislosti od podmienok používania a okolností.
- Kontrolka nabíjania zhasne, keď je nabíjanie dokončené.
- Ak sa kontrolka nabíjania rozsvieti a potom ihneď zhasne, znamená to, že je akumulátor úplne nabitý.

### Poznámka

- Nabíjanie prostredníctvom USB nie je možné z Multi/Micro USB konektory. Na nabíjanie akumulátora použite konektor USB Type-C.
- Použite blízku elektrickú zásuvku, keď používate AC adaptér/nabíjačku batérií. Ak sa vyskytne akákoľvek porucha, ihneď odpojte zástrčku od elektrickej zásuvky, aby sa odpojil zdroj napájania. Ak používate výrobok s kontrolkou nabíjania, vezmite do úvahy, že výrobok nie je odpojený od zdroja napájania, aj keď táto kontrolka nesvieti.
- Ak zapnete fotoaparát, napájanie sa bude privádzať z elektrickej zásuvky a vy budete môcť ovládať fotoaparát. Akumulátor sa však nebude nabíjať.
- Použite USB kábel (je súčasťou dodávky) alebo štandardný USB kábel.
- Pred nabíjaním si nezabudnite prečítať aj časť „[Poznámky týkajúce sa akumulátora a nabíjania akumulátora](#)“.

### Súvisiaca téma

- [Poznámky týkajúce sa akumulátora a nabíjania akumulátora](#)



Digitálny fotoaparát s vymeniteľnými objektívmi  
ILME-FX30

## Nabíjanie akumulátora pomocou bežne dostupného AC adaptéra alebo mobilného akumulátora

Na nabíjanie z externého zdroja napájania, ako je bežne dostupný AC adaptér USB alebo mobilný akumulátor môžete použiť USB kábel.

Keď sa k fotoaparátu pripojí zariadenie kompatibilné s USB-PD (Prívod napájania prostredníctvom USB), bude možné rýchle nabíjanie.

### 1 Vypnite fotoaparát a pripojte externý zdroj napájania ku konektoru USB Type-C na fotoaparáte.



#### Kontrolka nabíjania na fotoaparáte (oranžová)

Svieti: Nabíjanie

Nesvieti: Nabíjanie je dokončené

Bliká: Vyskytla sa chyba nabíjania alebo sa nabíjanie dočasne prerušilo, pretože sa teplota fotoaparátu nenachádza v rámci správneho rozsahu

- Kontrolka nabíjania zhasne, keď je nabíjanie dokončené.
- Ak sa kontrolka nabíjania rozsvieti a potom ihneď zhasne, znamená to, že je akumulátor úplne nabitý.

#### Poznámka

- Nabíjanie prostredníctvom USB nie je možné z Multi/Micro USB koncovky. Na nabíjanie akumulátora použite konektor USB Type-C.
- Ak je výrobok pripojený k prenosnému počítaču, ktorý nie je pripojený k zdroju napájania, úroveň nabitia batérie prenosného počítača sa zníži. Nenechávajte výrobok pripojený k prenosnému počítaču na dlhšiu dobu.
- Nezapínajte/nevypínajte ani nereštartujte počítač a ani ho neaktivujte z kludového režimu, keď je medzi počítačom a fotoaparátom zriadené USB pripojenie. V opačnom prípade by mohlo dôjsť k poruche. Pred zapnutím/vypnutím alebo reštartovaním počítača, alebo jeho aktiváciou z kludového režimu odpojte fotoaparát od počítača.
- Nabíjanie nie je možné zaručiť v prípade počítača zhotoveného na zákazku, upraveného počítača alebo počítača pripojeného cez USB rozbočovač.
- Fotoaparát nemusí pracovať správne, keď sa súčasne používajú iné USB zariadenia.
- Odporúčame použiť zariadenie USB-PD, ktoré je kompatibilné s výstupom 9 V/3 A alebo 9 V/2 A.
- Pred nabíjaním si nezabudnite prečítať aj časť „[Poznámky týkajúce sa akumulátora a nabíjania akumulátora](#)“.

- [Vkladanie/vyberanie akumulátora](#)
- [Poznámky týkajúce sa akumulátora a nabíjania akumulátora](#)

5-043-037-83(1) Copyright 2022 Sony Corporation



Digitálny fotoaparát s vymeniteľnými objektívmi  
ILME-FX30

## Používanie sieťového adaptéra/nabíjačky v zahraničí

---

Nabíjačku (predáva sa osobitne) a sieťový adaptér (je súčasťou dodávky) môžete používať v ktorejkoľvek krajine alebo v ktoromkoľvek regióne, v ktorých je sieťové napájanie v rozmedzí od 100 V do 240 V stried. a 50 Hz/60 Hz. V závislosti od krajiny/regiónu môže byť na pripojenie k elektrickej zásuvke potrebný meniaci zástrčkový adaptér. Obráťte sa na cestovnú kanceláriu atď. a vopred si pripravte príslušný adaptér.

### Poznámka

- Nepoužívajte elektronický transformátor napätia, keďže to môže spôsobiť poruchu.

Digitálny fotoaparát s vymeniteľnými objektívmi  
ILME-FX30

## Privádzanie napájania z elektrickej zásuvky

Použite dodaný AC adaptér na snímanie a prehliadanie záberov počas privádzania napájania z elektrickej zásuvky. Týmto sa ušetrí energia akumulátora fotoaparátu. Spotreba akumulátora sa dá ešte viac znížiť pripojením zariadenia kompatibilného s USB-PD (Prívod napájania prostredníctvom USB) k fotoaparátu.

- 1 Vložte dostatočne nabitý akumulátor do fotoaparátu.**
  - Fotoaparát sa neaktivuje, ak je akumulátor úplne vybitý. Vložte dostatočne nabitý akumulátor do fotoaparátu.
- 2 Pripojte USB kábel ku konektoru USB Type-C na fotoaparáte.**
- 3 Pripojte ho k elektrickej zásuvke pomocou AC adaptéra (je súčasťou dodávky).**
- 4 Zapnite fotoaparát.**
  - Na monitore sa objaví ikona (  ), ktorá znamená, že sa privádza napájanie prostredníctvom USB, a spustí sa napájanie.

### Poznámka

- Napájanie prostredníctvom USB nie je možné privádzať z Multi/Micro USB koncovky. Na napájanie použite konektor USB Type-C.
- Pokiaľ je zapnuté napájanie, akumulátor sa nebude nabíjať, aj keď je fotoaparát pripojený k sieťovému adaptéru.
- Za určitých podmienok sa napájanie môže dodatočne privádzať z akumulátora, aj keď používate sieťový adaptér.
- Nevyberajte akumulátor počas privádzania napájania z elektrickej zásuvky. Ak vyberiete akumulátor, fotoaparát sa vypne.
- USB kábel pripájajte k fotoaparátu alebo odpájajte od fotoaparátu len vtedy, pokiaľ je vypnutý fotoaparát.
- V závislosti od teploty fotoaparátu a akumulátora sa môže čas nepretržitého snímania skratiť počas privádzania napájania z elektrickej zásuvky. Oblasť okolo konektora sa môže zohriať na vysokú teplotu. Dávajte pozor pri manipulácii.
- Pri použití mobilnej nabíjačky ako zdroja napájania sa pred použitím uistite, že je úplne nabitá. Rovnako dávajte pozor na stav nabitia mobilnej nabíjačky počas používania.
- Činnosť nie je možné zaručiť so všetkými externými zdrojmi napájania.

### Súvisiaca téma

- [Vkladanie/vyberanie akumulátora](#)

Digitálny fotoaparát s vymeniteľnými objektívmi  
ILME-FX30

## Vloženie/vybratie pamäťovej karty

Vysvetľuje spôsob vloženia pamäťovej karty (predáva sa osobitne) do fotoaparátu. S týmto fotoaparátom môžete používať pamäťové karty CFexpress Type A a pamäťové karty SD.

### 1 Posunutím spínača na kryte pamäťovej karty otvorte kryt.

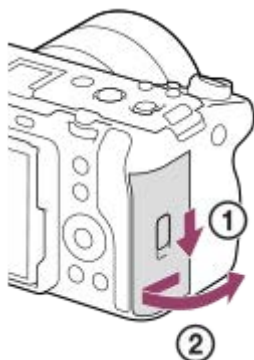

### 2 Vložte pamäťovú kartu do slotu 1.

- Pri použití dvoch pamäťových kariet vložte druhú pamäťovú kartu do slotu 2.
- Slot 1 aj slot 2 podporujú pamäťové karty CFexpress Type A a pamäťové karty SD.
- V predvolených nastaveniach sa zábery zaznamenávajú na pamäťovú kartu v slotu 1.
- Vložte pamäťovú kartu CFexpress Type A so štítkom smerujúcim k monitoru a pamäťovú kartu SD s kontaktmi smerujúcimi k monitoru. Vložte kartu tak, aby zacvakla na miesto.

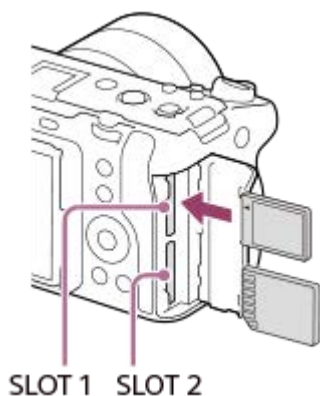

### 3 Zatvorte kryt.



## Rada

- Pri prvom použití pamäťovej karty s fotoaparátom sa odporúča, aby ste kartu naformátovali vo fotoaparáte s cieľom dosiahnuť stabilnejšiu činnosť pamäťovej karty.
- Slot na pamäťovú kartu na zaznamenávanie môžete zmeniť voľbou MENU → [📷]/[▶] (Shooting) → [Media] → [📷] Rec. Media Settings] → [📷] Recording Media] alebo [▶] Recording Media]. Pri východiskových nastaveniach sa používa slot 1.
- Ak chcete zaznamenať rovnaký záber na dve pamäťové karty súčasne alebo roztriediť zaznamenané zábery do dvoch slotov na pamäťové karty podľa typu záberov (statický záber/videozáznam), zvolte MENU → [📷]/[▶] (Shooting) → [Media] → [📷] Rec. Media Settings] a potom zmeňte nastavenia [📷] Recording Media] alebo [▶] Recording Media].

## Vyberanie pamäťovej karty

Otvorte kryt pamäťovej karty a uistite sa, že kontrolka prístupu **(A)** nesvieti a potom jedným jemným potlačením pamäťovej karty ju vyberte.



## Súvisiaca téma

- [Pamäťové karty, ktoré je možné používať](#)
- [Poznámky týkajúce sa pamäťovej karty](#)
- [Format](#)
- [Rec. Media Settings \(statický záber/videozáznam\): Recording Media \(statický záber\)](#)
- [Rec. Media Settings \(statický záber/videozáznam\): Recording Media \(videozáznam\)](#)
- [Voľba pamäťovej karty na prehrávanie \(Select Playback Media\)](#)

Digitálny fotoaparát s vymeniteľnými objektívmi  
ILME-FX30

## Pripojenie/odpojenie objektívu

Pred pripojením alebo odpojením objektívu vypnite fotoaparát.

- 1 Odstráňte kryt bajonetu (A) z fotoaparátu a zadný kryt objektívu (B) zo zadnej časti objektívu.

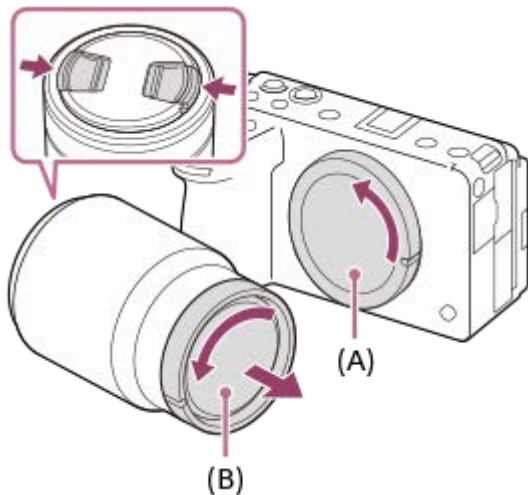

- Po dokončení snímania sa odporúča pripevniť predný kryt na objektív.

- 2 Nasadte objektív zarovnaním dvoch bielych značiek (montážnych značiek) na objektíve a fotoaparáte.

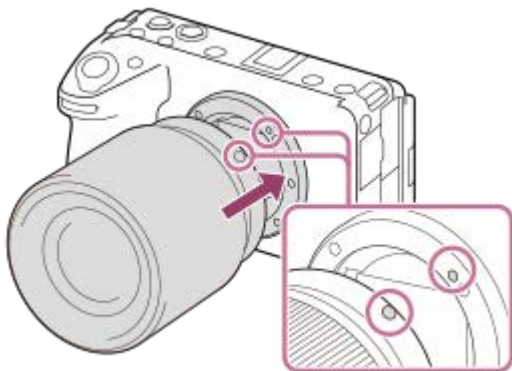

- Držte fotoaparát s bajonetom smerujúcim nadol, aby sa zabránilo vniknutiu prachu a malých úlomkov do fotoaparátu.

- 3 Počas mierneho potláčania objektívu smerom k fotoaparátu pomaly otáčajte objektív v smere šípky dovedy, kým nezacvakne do zaistenej polohy.

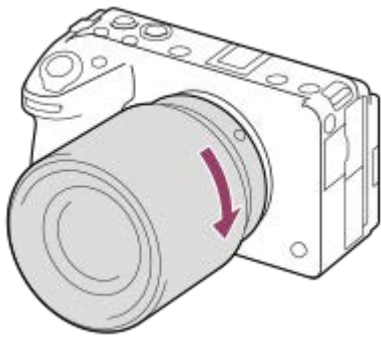

- Objektív pri pripájaní držte priamo.

## Odpojenie objektívu

Podržte stlačené tlačidlo uvoľnenia objektívu **(A)** a otáčajte objektív v smere šípky doľava, kým sa nezastaví. Po odpojení objektívu nasadte kryt bajonetu na fotoaparát a kryty objektívu na prednú a zadnú časť objektívu, aby sa zabránilo vniknutiu prachu a malých úlomkov do fotoaparátu a objektívu.

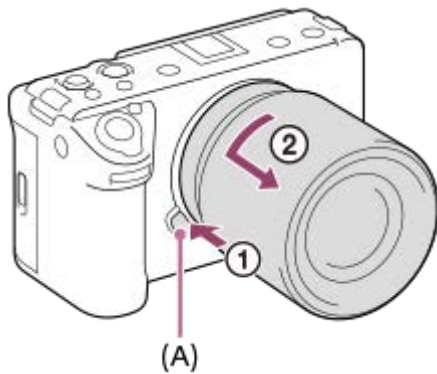

## Slniečna clona objektívu

Odporúčame použiť slnečnú clonu objektívu, aby sa zabránilo vplyvu svetla mimo obrazového poľa snímania na záber. Pripojte slnečnú clonu objektívu tak, aby boli značky na objektíve a slnečnej clone objektívu zarovnané. (Na niektorých objektívoch sa nemusí nachádzať žiadna značka upevnenia slnečnej clony objektívu.)

### Poznámka

- Pri pripájaní/odpájaní objektívu pracujte rýchlo v bezprašnom prostredí.
- Pri pripájaní objektívu nestlačte tlačidlo uvoľnenia objektívu.
- Pri pripájaní objektívu nepoužívajte silu.
- Na použitie objektívu A-mount (predáva sa osobitne) sa vyžaduje montážny adaptér (predáva sa osobitne). Pri používaní montážneho adaptéra vychádzajte z návodu na používanie dodaného s montážnym adaptérom.
- Keď použijete objektív s otvorom na pripevnenie statívu, pripevnite statív k tomuto otvoru, aby sa zaistilo vyváženie hmotnosti objektívu.
- Pri prenášaní fotoaparátu s pripojeným objektívom pevne držte fotoaparát aj objektív.
- Nedržte časť objektívu, ktorá je vysunutá kvôli nastaveniu priblíženia alebo zaostrenia.
- Pripojte slnečnú clonu objektívu správne. V opačnom prípade nemusí mať slnečná clona objektívu žiadny účinok, alebo sa môže čiastočne odrážať na zábere.

## Súvisiaca téma

- [Montážny adaptér](#)



Digitálny fotoaparát s vymeniteľnými objektívmi  
ILME-FX30

## Pripojenie dodanej jednotky rukoväti XLR (len s ILME-FX30)

Po pripojení jednotky rukoväti XLR môžete používať funkcie adaptéra XLR.

- 1 Odstráňte kryt na sánky a potom pripojte jednotku rukoväti XLR k sánkam pre rôzne rozhrania.

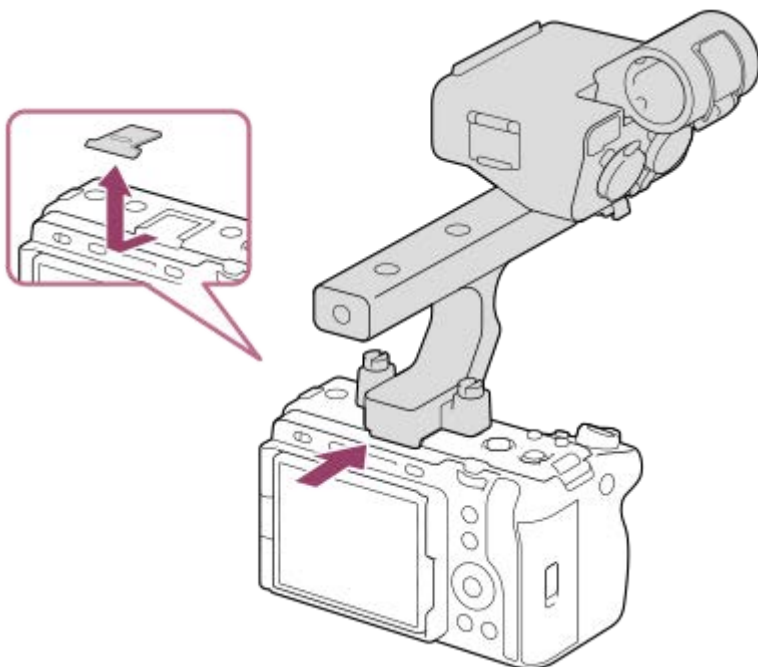

- 2 Pevne upevnite skrutky na oboch stranách pomocou mince atď.

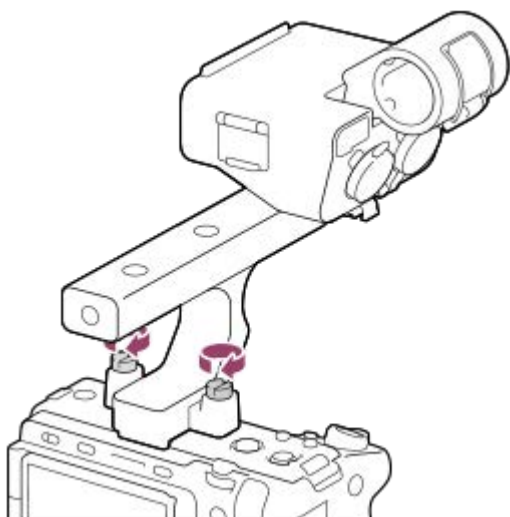

### Poznámka

- Pred pripojením/odpojením rukoväti vypnite fotoaparát.
- Pri pripájaní rukoväti k fotoaparátu pevne upevnite dve skrutky na pripojenie rukoväti. Pri použití rukoväti bez upevnenia skrutiek na pripojenie rukoväti môže dôjsť k poškodeniu konektora sánok pre rôzne rozhrania alebo odpadnutiu fotoaparátu.



---

---

## Súvisiaca téma

- [Záznam zvuku pomocou adaptéra XLR dodanej rukoväti \(len s ILME-FX30\)](#)

5-043-037-83(1) Copyright 2022 Sony Corporation

Digitálny fotoaparát s vymeniteľnými objektívmi  
ILME-FX30



## Vykonanie počiatočného nastavenia fotoaparátu

Zariadením pripojenia prostredníctvom funkcie Bluetooth (spárovanie) medzi fotoaparátom a smartfónom a s použitím aplikácie smartfónu Creators' App môžete vykonať počiatočné nastavenia fotoaparátu, ako sú nastavenia dátumu a času zo smartfónu (keď je systémový softvér (firmvér) fotoaparátu verzie 2.00 alebo novšej). Nainštalujte Creators' App z obchodu s aplikáciami vášho smartfónu. Ak už je táto aplikácia vo vašom smartfóne nainštalovaná, nezabudnite ju aktualizovať na najnovšiu verziu.

Creators' App môžete nainštalovať aj naskenovaním QR Code zobrazeného na obrazovke fotoaparátu pomocou svojho smartfónu.

Podrobnosti o aplikácii Creators' App nájdete na nasledujúcej webovej stránke:

<https://www.sony.net/ca/>

- 1 Fotoaparát zapnite prepnutím hlavného vypínača do polohy „“ (Zapnutie).**
- 2 Zvoľte požadovaný jazyk a stlačte stred ovládacieho kolieska.**
  - Zobrazí sa obrazovka upozornenia na ochranu osobných údajov. Prečítajte si upozornenie na ochranu osobných údajov ohľadom biometrie otvorením odkazu pomocou vášho smartfónu atď.
- 3 Stlačte stred ovládacieho kolieska.**
- 4 Postupujte podľa pokynov na obrazovke fotoaparátu s cieľom pripojiť fotoaparát k vášmu smartfónu.**
  - Spustíte Creators' App vo svojom smartfóne na pripojenie fotoaparátu k vášmu smartfónu.
  - Ak smartfón nepripojíte, zobrazí sa obrazovka nastavenia oblasti/dátumu/času.
  - Ak chcete pripojiť svoj smartfón k fotoaparátu po počiatočnom nastavení, zvoľte MENU →  (Network) → [ Cnct./PC Remote] → [Smartphone Connection].
- 5 Počiatočné nastavenie fotoaparátu vykonajte na obrazovke Creators' App.**
  - Podľa pokynov na obrazovke nastavte nasledujúce položky.
    - Oblasť/Dátum/Čas
    - Auto Power OFF Temp.
    - Názov zariadenia

Tieto nastavenia môžete zmeniť neskôr z ponuky fotoaparátu.

### Informácie o uchovaní dátumu a času

Tento fotoaparát má vnútornú nabíjateľnú záložnú batériu na uchovanie dátumu a času a ostatných nastavení, bez ohľadu na to, či je napájanie zapnuté alebo vypnuté alebo či je akumulátor nabitý alebo vybitý.

Ak chcete nabiť vnútornú záložnú batériu, vložte nabitý akumulátor do fotoaparátu a nechajte výrobok na 24 hodín alebo dlhšie s vypnutým napájaním.

Ak sa hodiny resetujú po každom nabití akumulátora, je možné, že je vnútorná nabíjateľná záložná batéria opotrebovaná. Obráťte sa na svoje servisné stredisko.

- Pripojením fotoaparátu a smartfónu prostredníctvom funkcie Bluetooth budete môcť fotoaparát ovládať pomocou smartfónu a prenášať zábery z fotoaparátu do smartfónu.

### **Poznámka**

- Ak sa prostredie nastavenia dátumu a času zruší pred dokončením postupu, toto prostredie nastavenia dátumu a času sa zobrazí po každom zapnutí fotoaparátu.
- Vstavané hodiny fotoaparátu môžu ukazovať nesprávny čas. Čas upravujte v pravidelných intervaloch.

---

### **Súvisiaca téma**

- [Spárovanie fotoaparátu so smartfónom \(Smartphone Connection\)](#)
- [Area/Date/Time Setting](#)
- [Auto Power OFF Temp.](#)
- [Edit Device Name](#)
- [WPS Push](#)
- [Access Point Set.](#)

Digitálny fotoaparát s vymeniteľnými objektívmi  
ILME-FX30

## Overenie pred snímaním

---

V tejto časti sú uvedené užitočné nastavenia a funkcie, ktoré by ste mali pri používaní fotoaparátu poznať. Odporúčame, aby ste si tieto nastavenia a funkcie pred použitím fotoaparátu overili.

Z každého nižšie uvedeného názvu položky môžete preskočiť na stranu s vysvetlením príslušných funkcií.

### Príprava pamäťovej karty na použitie s týmto fotoaparátom

- [Format](#)
- [Recover Image DB \(statický záber/videozáznam\)](#)

### Voľba pamäťovej karty na záznam

- [Rec. Media Settings \(statický záber/videozáznam\): Recording Media \(statický záber\)](#)
- [Rec. Media Settings \(statický záber/videozáznam\): Recording Media \(videozáznam\)](#)
- [Rec. Media Settings \(statický záber/videozáznam\): Auto Switch Media](#)

### Zabránenie náhodnému zabudnutiu vložiť pamäťovú kartu

- [Release w/o Card](#)

### Voľba pamäťovej karty na prehrávanie

- [Voľba pamäťovej karty na prehrávanie \(Select Playback Media\)](#)

### Nastavenie možnosti vydávania prevádzkových zvukov fotoaparátu

- [Audio signals](#)

### Uľahčenie kontroly toho, či sa fotoaparát nachádza v pohotovostnom režime alebo v režime snímania, keď je nastavený do režimu videozáznamu

- [Emphasized REC Display](#)

### Resetovanie nastavení snímania alebo resetovanie všetkých nastavení fotoaparátu

- [Setting Reset](#)

Digitálny fotoaparát s vymeniteľnými objektívmi  
ILME-FX30

## Snímanie videozáznamov

Môžete nastaviť záznamový formát a expozíciu a snímať videozáznamy s použitím položiek ponuky určených pre videozáznamy.

- 1 Stlačte tlačidlo MODE (Režim), pomocou ovládacieho kolieska zvolte [Movie] a potom stlačte stred.

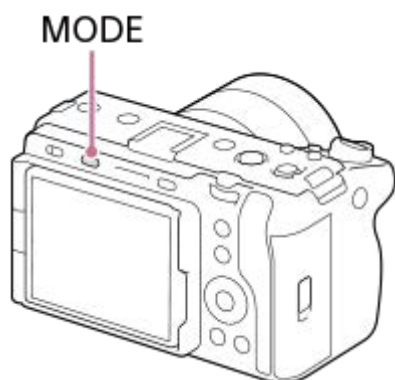

- 2 Stlačením tlačidla REC (Záznam) spustíte snímanie.

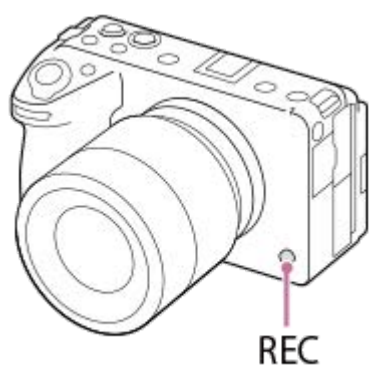
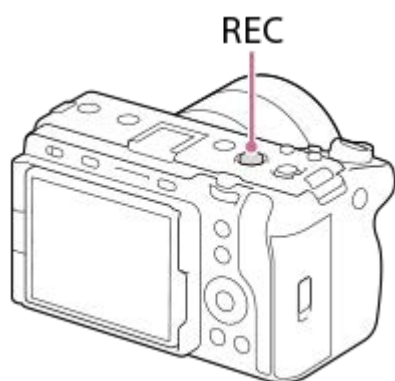

- 3 Opätovným stlačením tlačidla REC zastavíte snímanie.

### Spôsob voľby záznamového formátu ( File Format)

Rozlíšenie a stupeň kompatibility sa menia v závislosti od záznamového formátu (XAVC HS 4K/XAVC S 4K/XAVC S HD/XAVC S-I 4K/XAVC S-I HD/XAVC S-I DCI 4K\*). Zvoľte formát v súlade s účelom videozáznamu, ktorý sa má snímať.

\* Keď je verzia systémového softvéru (firmvér) fotoaparátu ver.2.00 alebo novšej

## Spôsob voľby snímkovej frekvencie alebo kvality obrazu ( Movie Settings)

Snímková frekvencia určuje plynulosť pohybu videozáznamov. ([ Movie Settings] → [Rec Frame Rate])

Kvalita obrazu sa mení v závislosti od prenosovej rýchlosti. ([ Movie Settings] → [Record Setting])

Ak je prenosová rýchlosť vysoká, množstvo informácií sa zvýši a budete môcť snímať videozáznamy s vysokou kvalitou. Výsledkom však bude veľký objem dát.



Snímkovú frekvenciu a prenosovú rýchlosť zvolte podľa vlastnej preferencie a účelu.

## Spôsob úpravy expozície (Exposure Ctrl Type/expozičný režim)

Keď sa [Exposure Ctrl Type] nastaví na [P/A/S/M Mode], zvolte expozičný režim pomocou kombinácie hodnoty rýchlosti uzávierky a clony rovnakým spôsobom ako pri snímaní statického záberu.

Keď sa [Exposure Ctrl Type] nastaví na [Flexible Exp. Mode], rýchlosť uzávierky, hodnotu clony a citlivosť ISO budete môcť nastaviť automaticky alebo manuálne.

## Voľba spôsobu zaostrovania ( Focus Mode/ Focus Area)

Zvoľte **AF-C** (Continuous AF) alebo **MF** (Manual Focus) pre [ Focus Mode]. Oblasť zaostrovania môžete určiť nastavením [ Focus Area].

Aj počas snímania pomocou manuálneho zaostrovania môžete fotoaparát dočasne prepnúť na automatické zaostrovanie nasledujúcimi spôsobmi.

- Stlačte používateľské tlačidlo, ktorému je priradené [AF On], alebo stlačte tlačidlo spúšte do polovice.
- Stlačte používateľské tlačidlo, ktorému je priradená funkcia [Eye AF].
- Dotknite sa objektu na monitore.

## Spôsob záznamu zvuku videozáznamu v 4 kanáloch

Pripojte jednotku rukoväti XLR (dodáva sa len s ILME-FX30) alebo originálne príslušenstvo Sony, ktoré podporuje 4-kanálový a 24-bitový záznam zvuku k sánkam pre rôzne rozhrania fotoaparátu.

### Rada

- Funkciu spustenia/zastavenia snímania videozáznamu môžete priradiť aj požadovanému tlačidlu.
- Počas snímania videozáznamov môžete rýchlo zaostriť stlačením tlačidla spúšte do polovice. (V niektorých prípadoch sa môže zaznamenať zvuk činnosti automatického zaostrovania.)
- Môžete zmeniť nastavenia pre citlivosť ISO, korekciu expozície a oblasť zaostrovania počas snímania videozáznamov.
- Počas snímania videozáznamu sa môžu zaznamenať prevádzkové zvuky fotoaparátu a objektívu. Ak chcete zabrániť zaznamenaniam týchto zvukov, nastavte [Audio Recording] na [Off].
- Aby nedošlo k zaznamenaniam prevádzkového zvuku krúžku zoomu, keď sa používa objektív s motorovým nastavením zoomu, odporúčame snímanie videozáznamov s použitím ovládacieho prvku zoomu objektívu. Pri posúvaní ovládacieho prvku zoomu objektívu dávajte pozor, aby ste nepreklopili tento prvok.

### Poznámka

- Po snímaní sa zobrazí ikona, ktorá bude znamenať, že sa zapisujú údaje. Nevyberajte pamäťovú kartu, pokiaľ sa zobrazuje táto ikona.
- Počas zapisovania údajov nie je možné spustiť snímanie videozáznamu. Pred snímaním videozáznamu počkajte, kým sa zápis údajov nedokončí a nezobrazí sa „STBY“.
- Ak sa zobrazí ikona  (Výstraha prehriatia), znamená to, že sa zvýšila teplota fotoaparátu. Vypnite napájanie a nechajte fotoaparát vychladnúť a počkajte, kým nebude fotoaparát znova pripravený na snímanie.
- Pri nepretržitom snímaní videozáznamov má teplota fotoaparátu tendenciu narastať, pričom môžete cítiť, že je fotoaparát teplý. Nie je to porucha. Môže sa objaviť aj [Internal temp. high. Allow it to cool.]. V takýchto prípadoch vypnite napájanie a nechajte fotoaparát vychladnúť a počkajte, kým nebude fotoaparát znova pripravený na snímanie.

- Nepretržitý čas snímania videozáznamu nájdete v časti „[Dostupné záznamové časy](#)“. Keď sa dokončí snímanie videozáznamu, ďalší videozáznam môžete nasnímať opätovným stlačením tlačidla REC. Snímanie sa môže zastaviť, aby sa chránil výrobok, a to v závislosti od teploty výrobku alebo akumulátora.

---

## Súvisiaca téma

- [File Format \(videozáznam\)](#)
- [Movie Settings \(videozáznam\)](#)
- [Exposure Ctrl Type](#)
- [Auto/Manual Swt. Set.](#)
- [Movie: Exposure Mode](#)
- [Voľba spôsobu zaostrovania \(Focus Mode\)](#)
- [Voľba oblasti zaostrovania \(Focus Area\)](#)
- [Shoe Audio Set.](#)
- [Priradenie často používaných funkcií tlačidlám a ovládačom \(Custom Key/Dial Set.\)](#)
- [REC w/ Shutter \(videozáznam\)](#)
- [Audio Recording](#)
- [Dostupné záznamové časy](#)

5-043-037-83(1) Copyright 2022 Sony Corporation

Digitálny fotoaparát s vymeniteľnými objektívmi  
ILME-FX30

## Snímanie statických záberov (Intelligent Auto)

Táto časť popisuje spôsob snímania statických záberov v režime [Intelligent Auto]. V režime [Intelligent Auto] fotoaparát automaticky zaostrí a automaticky určí expozíciu na základe podmienok snímania.

- 1 **Stlačte tlačidlo MODE (Režim), použite ovládacie koliesko na voľbu [Intelligent Auto] a stlačte stred ovládacieho kolieska.**

Režim snímania sa nastaví na  (Intelligent Auto).

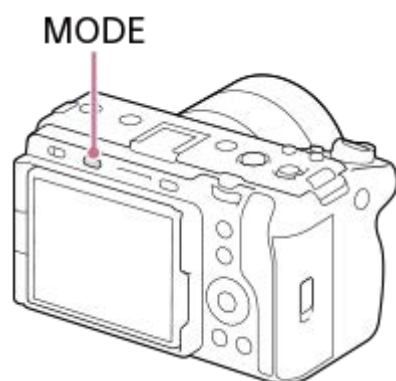

- 2 **Nastavte uhol displeja a držte fotoaparát.**

- 3 **Keď je pripojený objektív so zoomom, zábery zväčšite pomocou ovládacieho prvku zoomu alebo krúžku zoomu.**

- 4 **Zaostrite stlačením tlačidla spúšte do polovice.**

Keď je záber zaostrý, ozve sa zvuková signalizácia a rozsvieti sa indikátor (  atď.).

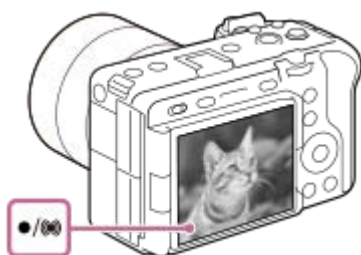

- 5 **Tlačidlo spúšte stlačte úplne nadol.**

### Ak chcete zvoliť režim zaostrovania sami ( Focus Mode / Focus Area)

Určenie režimu zaostrovania, ako je voľba **AF-S** (Single-shot AF) pre krajiny alebo nehybné objekty a voľba **AF-C** (Continuous AF) pre pohyblivé objekty uľahčí zaostrenie na požadovaný objekt. Môžete tiež určiť polohu a rozsah zaostrenia pomocou [  Focus Area].



### Snímanie počas zaostrenia na ľudské oči



Funkcia [  Face/Eye Prior. in AF] je v rámci [Face/Eye AF] aktivovaná v predvolených nastaveniach, takže funkciu automatického zaostrovania na oči Eye AF môžete použiť ihneď.

## Snímanie záberov s uzamknutým zaostrením na požadovaný objekt (funkcia Focus-lock)

Keď zaostríte na objekt, zaostrenie bude počas stlačenia tlačidla spúšte do polovice uzamknuté. Prejdite do požadovanej kompozície záberu a stlačením tlačidla spúšte úplne nadol zhotovte záber.

- Zaostrenie môžete uzamknúť na nehybných objektoch. Nastavte [  Focus Mode] na **AF-S** (Single-shot AF).
- Nastavenie [  Focus Area] na [Center Fix] uľahčí zaostrenie na objekty nachádzajúce sa v strede obrazovky.

### Rada

- Keď výrobok nedokáže zaostriť automaticky, indikátor zaostrenia bude blikať a zvuková signalizácia sa neozve. Buď zmeňte kompozíciu záberu, alebo zmeňte režim zaostrovania alebo nastavenia oblasti zaostrovania. V režime [Continuous AF] sa rozsvieti  (indikátor zaostrenia), pričom sa zvuková signalizácia toho, že sa dosiahlo zaostrenie, neozve.

### Poznámka

- Po snímaní sa zobrazí ikona, ktorá bude znamenať, že sa zapisujú údaje. Nevyberajte pamäťovú kartu, pokiaľ sa zobrazuje táto ikona. V opačnom prípade sa zabráni normálnemu zaznamenaniu záberov.

---

### Súvisiaca téma

- [Voľba spôsobu zaostrovania \(Focus Mode\)](#)
- [Voľba oblasti zaostrovania \(Focus Area\)](#)
- [Prehliadanie statických záberov](#)
- [Auto Review \(statický záber\)](#)

Digitálny fotoaparát s vymeniteľnými objektívmi  
ILME-FX30

## Vyhľadávanie funkcií z MENU

Zobrazené položky MENU sa menia v závislosti od režimu snímania. V nižšie uvedenej tabuľke sú režimy, v ktorých je zobrazená každá položka MENU, vyznačené ikonami statických záberov/videozáznamov/S&Q.





















































- S&Q : Položka ponuky sa zobrazí, keď sa režim snímania nastaví na režimy snímania statických záberov **(A)**.
- S&Q : Položka ponuky sa zobrazí, keď sa režim snímania nastaví na režimy snímania videozáznamov **(B)**.
- S&Q : Položka ponuky sa zobrazí, keď sa režim snímania nastaví buď na režimy snímania statických záberov **(A)**, alebo režimy snímania videozáznamov **(B)**.





































































































- Keď sa nastaví na MR ( Recall Camera Setting), použije sa zaregistrovaný režim snímania.

































































































### Záložka (Main)

Nastavenia snímania sa zobrazia v zozname. Podrobnosti nájdete v časti „[Používanie hlavnej ponuky \(zoznam nastavení snímania\)](#)“.

































































































### Záložka / (Shooting)

| Skupiny           |             | Položky ponuky                                                                                                        |
|-------------------|-------------------------------------------------------------------------------------------------------------------------------------------------------------------------------------------------------------------------------------------------------------|-----------------------------------------------------------------------------------------------------------------------|
| Image Quality/Rec |          | JPEG/HEIF Switch                                                                                                      |
|                   |          | Image Quality Settings:  File Format |
|                   |          | Image Quality Settings: JPEG Quality                                                                                  |
|                   |          | Image Quality Settings: HEIF Quality                                                                                  |
|                   |          | Image Quality Settings: JPEG Image Size                                                                               |
|                   |          | Image Quality Settings: HEIF Image Size                                                                               |
|                   |          | Aspect Ratio                                                                                                          |
|                   |          |  File Format                         |
|                   |          |  Movie Settings                      |
|                   |          |  S&Q Settings                        |
|                   |          | Log Shooting Setting                                                                                                  |
|                   |          |  Proxy Settings                      |
|                   |          | High ISO NR                                                                                                           |
|                   |    | HLG Still Image                                                                                                       |



































































































| Skupiny        |             | Položky ponuky                                                                                                                                                                                           |
|----------------|-------------------------------------------------------------------------------------------------------------------------------------------------------------------------------------------------------------------------------------------------------------|----------------------------------------------------------------------------------------------------------------------------------------------------------------------------------------------------------|
|                |          | Color Space                                                                                                                                                                                              |
|                |          |  Lens Compensation                                                                                                      |
| Media          |          | Format                                                                                                                                                                                                   |
|                |          |  Rec. Media Settings:  Recording Media |
|                |          |  Rec. Media Settings:  Recording Media |
|                |          |  Rec. Media Settings: Auto Switch Media                                                                                 |
|                |          |  Recover Image DB                                                                                                       |
|                |          |  Display Media Info.                                                                                                    |
| File           |          | File/Folder Settings                                                                                                                                                                                     |
|                |          | Select REC Folder                                                                                                                                                                                        |
|                |          | Create New Folder                                                                                                                                                                                        |
|                |          | IPTC Information                                                                                                                                                                                         |
|                |          | Copyright Info                                                                                                                                                                                           |
|                |          |  Write Serial Number                                                                                                    |
|                |       | File Settings                                                                                                                                                                                            |
| Shooting Mode  |    | Exposure Mode                                                                                                                                                                                            |
|                |    | <b>S&amp;Q</b> Exposure Mode                                                                                                                                                                             |
|                |    | Exposure Ctrl Type                                                                                                                                                                                       |
|                |    | <b>MR</b> Recall Camera Setting                                                                                                                                                                          |
|                |    | <b>MR</b> Camera Set. Memory                                                                                                                                                                             |
|                |    | <b>MR</b> Memory/Recall Media                                                                                                                                                                            |
|                |    | Reg. Custom Shoot Set                                                                                                                                                                                    |
| Drive Mode     |    | Drive Mode                                                                                                                                                                                               |
|                |    | Bracket Settings                                                                                                                                                                                         |
|                |    | Interval Shoot Func.                                                                                                                                                                                     |
| Shutter/Silent |    |  Silent Mode                                                                                                          |
|                |    |  Release w/o Lens                                                                                                     |
|                |    | Release w/o Card                                                                                                                                                                                         |
|                |    | Anti-flicker Set.                                                                                                                                                                                        |







































| Skupiny             |             | Položky ponuky                                                                                                                                                                       |
|---------------------|-------------------------------------------------------------------------------------------------------------------------------------------------------------------------------------------------------------------------------------------------------------|--------------------------------------------------------------------------------------------------------------------------------------------------------------------------------------|
| Audio Recording     |          | Audio Recording                                                                                                                                                                      |
|                     |          | Audio Rec Level                                                                                                                                                                      |
|                     |          | Audio Out Timing                                                                                                                                                                     |
|                     |          | Wind Noise Reduct.                                                                                                                                                                   |
|                     |          |  Shoe Audio Set.                                                                                    |
| TC/UB               |          | Time Code Preset                                                                                                                                                                     |
|                     |          | User Bit Preset                                                                                                                                                                      |
|                     |          | Time Code Format                                                                                                                                                                     |
|                     |          | Time Code Run                                                                                                                                                                        |
|                     |          | Time Code Make                                                                                                                                                                       |
|                     |          | User Bit Time Rec                                                                                                                                                                    |
| Image Stabilization |          |  SteadyShot                                                                                         |
|                     |          |  SteadyShot                                                                                         |
|                     |       |  SteadyShot Adjust.                                                                                |
|                     |    |   Focal Length |
| Zoom                |    |  Zoom Range                                                                                       |
|                     |    |  Zoom Lever Speed                                                                                 |
|                     |    |  Custom Key Z. Speed                                                                              |
|                     |    |  Remote Zoom Speed                                                                                |
| Shooting Display    |    |  Grid Line Display                                                                                |
|                     |    |  Grid Line Type                                                                                   |
|                     |    | Live View Display Set.                                                                                                                                                               |
|                     |    | Emphasized REC Display                                                                                                                                                               |
| Marker Display      |    | Marker Display                                                                                                                                                                       |
|                     |    | Center Marker                                                                                                                                                                        |
|                     |    | Aspect Marker                                                                                                                                                                        |
|                     |    | Safety Zone                                                                                                                                                                          |
|                     |    | Guideframe                                                                                                                                                                           |

Záložka  (Exposure/Color)

































































| Skupiny        |             | Položky ponuky                                                                                                    |
|----------------|-------------------------------------------------------------------------------------------------------------------------------------------------------------------------------------------------------------------------------------------------------------|-------------------------------------------------------------------------------------------------------------------|
| Exposure       |          | Auto Slow Shutter                                                                                                 |
|                |          |  ISO                             |
|                |          |  ISO Range Limit                 |
|                |          | ISO AUTO Min. SS                                                                                                  |
|                |          | Base ISO                                                                                                          |
|                |          | Base ISO Switch EI                                                                                                |
|                |          | Exposure Index                                                                                                    |
|                |          | Auto/Manual Swt. Set.                                                                                             |
| Exposure Comp. |          |  Exposure Comp.                  |
|                |          |  Exposure step                   |
|                |          |  Exposure Std. Adjust            |
| Metering       |          |  Metering Mode                   |
|                |          |  Face Priority in Multi Metering |
|                |       |  Spot Metering Point            |
|                |    | AEL w/ Shutter                                                                                                    |
| White Balance  |    |  White Balance                 |
|                |    |  Priority Set in AWB           |
|                |    | Shutter AWB Lock                                                                                                  |
|                |    | Shockless WB                                                                                                      |
| Color/Tone     |    |  D-Range Optimizer             |
|                |    |  Creative Look                 |
|                |    |  Picture Profile               |
|                |    | Select LUT                                                                                                        |
|                |    | Manage User LUTs                                                                                                  |
| Zebra Display  |    |  Zebra Display                 |
|                |    |  Zebra Level                   |

## Záložka AF<sub>MF</sub> (Focus)























| Skupiny     |             | Položky ponuky                                                                                             |
|-------------|-------------------------------------------------------------------------------------------------------------------------------------------------------------------------------------------------------------------------------------------------------------|------------------------------------------------------------------------------------------------------------|
| AF/MF       |          |  Focus Mode               |
|             |          | Priority Set in AF-S                                                                                       |
|             |          | Priority Set in AF-C                                                                                       |
|             |          | AF Tracking Sensitivity                                                                                    |
|             |          | AF w/ Shutter                                                                                              |
|             |          | Pre-AF                                                                                                     |
|             |          | AF Transition Speed                                                                                        |
|             |          | AF Subj. Shift Sensitivity                                                                                 |
|             |          | AF Assist                                                                                                  |
| Focus Area  |          |  Focus Area               |
|             |          |  Focus Area Limit         |
|             |          | Switch V/H AF Area                                                                                         |
|             |          |  Focus Area Color         |
|             |    | AF Area Registration                                                                                       |
|             |    | Del. Regist. AF Area                                                                                       |
|             |    | AF Area Auto Clear                                                                                         |
|             |    | Area Disp. dur Tracking                                                                                    |
|             |    | AF-C Area Display                                                                                          |
|             |    | Phase Detect. Area                                                                                         |
|             |    |  Circ. of Focus Point   |
|             |    |  AF Frame Move Amt      |
| Face/Eye AF |    |  Face/Eye Prior. in AF  |
|             |    |  Face/Eye Subject       |
|             |    |  Subject Sel. Setting   |
|             |    |  Right/Left Eye Select  |
|             |    |  Face/Eye Frame Disp.   |
|             |    | Face Memory                                                                                                |
|             |    |  Regist. Faces Priority |

| Skupiny         |       | Položky ponuky                                                                                       |
|-----------------|-------------------------------------------------------------------------------------------------------------------------------------------------------------------------------------------------------------------------------------------------------|------------------------------------------------------------------------------------------------------|
| Focus Assistant |    | Focus Map                                                                                            |
|                 |    | Auto Magnifier in MF                                                                                 |
|                 |    | Focus Magnifier                                                                                      |
|                 |    |  Focus Magnif. Time |
|                 |    |  Initial Focus Mag. |
|                 |    | AF in Focus Mag.                                                                                     |
|                 |    |  Initial Focus Mag. |
| Peaking Display |    |  Peaking Display    |
|                 |    |  Peaking Level      |
|                 |    |  Peaking Color      |









































































### Záložka (Playback)





































| Skupiny         |          | Položky ponuky                                                                                               |
|-----------------|-------------------------------------------------------------------------------------------------------------------------------------------------------------------------------------------------------------------------------------------------------------|--------------------------------------------------------------------------------------------------------------|
| Playback Target |          | Select Playback Media                                                                                        |
|                 |    | View Mode                                                                                                    |
| Magnification   |    |  Enlarge Image            |
|                 |    |  Enlarge Initial Mag.     |
|                 |    |  Enlarge Initial Position |
| Selection/Memo  |    | Protect                                                                                                      |
|                 |    | Rating                                                                                                       |
|                 |    | Rating Set(Custom Key)                                                                                       |
| Delete          |    | Delete                                                                                                       |
|                 |    |  Delete pressing twice    |
|                 |    | Delete confirm.                                                                                              |
| Edit            |    | Rotate                                                                                                       |
|                 |    | Copy                                                                                                         |
|                 |    | Photo Capture                                                                                                |
|                 |    |  JPEG/HEIF Switch         |
| Viewing         |    | Cont. Play for  Interval  |
|                 |    | Play Speed for  Interval  |
|                 |    | Slide Show                                                                                                   |



| Skupiny         |       | Položky ponuky                                                                                        |
|-----------------|-------------------------------------------------------------------------------------------------------------------------------------------------------------------------------------------------------------------------------------------------------|-------------------------------------------------------------------------------------------------------|
| Playback Option |    | Image Index                                                                                           |
|                 |    | Display as Group                                                                                      |
|                 |    | Display Rotation                                                                                      |
|                 |    |  Focus Frame Display |
|                 |    | Disp Specified Time Img.                                                                              |
|                 |    | Image Jump Setting                                                                                    |















































## Záložka (Network)































































































| Skupiny                                                                                          |          | Položky ponuky                                                                                          |
|--------------------------------------------------------------------------------------------------|-------------------------------------------------------------------------------------------------------------------------------------------------------------------------------------------------------------------------------------------------------------|---------------------------------------------------------------------------------------------------------|
|  Cnc./PC Remote |          | Smartphone Connection                                                                                   |
|                                                                                                  |          | PC Remote Function                                                                                      |
|                                                                                                  |          |  Select on Cam & Send  |
|                                                                                                  |          |  Reset Transfer Status |
|                                                                                                  |       |  Cnc. while Power OFF |
|                                                                                                  |    | Remote Shoot Setting                                                                                    |
| FTP Transfer                                                                                     |    | FTP Transfer Func.                                                                                      |
| Streaming                                                                                        |    |  USB Streaming       |
| Wi-Fi                                                                                            |    | Wi-Fi Connect                                                                                           |
|                                                                                                  |    | WPS Push                                                                                                |
|                                                                                                  |    | Access Point Set.                                                                                       |
|                                                                                                  |    | Wi-Fi Frequency Band *                                                                                  |
|                                                                                                  |    | Display Wi-Fi Info.                                                                                     |
|                                                                                                  |    | SSID/PW Reset                                                                                           |
| Bluetooth                                                                                        |    | Bluetooth Function                                                                                      |
|                                                                                                  |    | Pairing                                                                                                 |
|                                                                                                  |    | Manage Paired Device                                                                                    |
|                                                                                                  |    | Bluetooth Rmt Ctrl                                                                                      |
|                                                                                                  |    | Disp Device Address                                                                                     |
| Wired LAN                                                                                        |    |  IP Address Setting  |
|                                                                                                  |    | Display Wired LAN Info.                                                                                 |







































| Skupiny           |       | Položky ponuky          |
|-------------------|-------------------------------------------------------------------------------------------------------------------------------------------------------------------------------------------------------------------------------------------------------|-------------------------|
| USB-LAN/Tethering |    | USB-LAN Connection      |
|                   |    | USB-LAN Disconnection   |
|                   |    | Tethering Connection    |
|                   |    | Tethering Disconnection |
| Network Option    |    | Airplane Mode           |
|                   |    | Edit Device Name        |
|                   |    | Import Root Certificate |
|                   |    | Access Authen. Settings |
|                   |    | Access Authen. Info     |
|                   |    | Security(IPsec)         |
|                   |    | Reset Network Set.      |

\* Len pre niektoré modely

## Záložka (Setup)





















| Skupiny             |    | Položky ponuky                                                                                           |
|---------------------|-------------------------------------------------------------------------------------------------------------------------------------------------------------------------------------------------------------------------------------------------------------|----------------------------------------------------------------------------------------------------------|
| Area/Date           |    |  Language             |
|                     |    | Area/Date/Time Setting                                                                                   |
|                     |    | NTSC/PAL Selector                                                                                        |
| Reset/Save Settings |    | Setting Reset                                                                                            |
|                     |    | Save/Load Settings                                                                                       |
| Operation Customize |    |  Custom Key/Dial Set. |
|                     |    |  Custom Key/Dial Set. |
|                     |    |  Custom Key Setting   |
|                     |    | Fn Menu Settings                                                                                         |
|                     |    | Different Set for Still/Mv                                                                               |
|                     |    | DISP (Screen Disp) Set                                                                                   |
|                     |    |  REC w/ Shutter       |
|                     |    | Zoom Ring Rotate                                                                                         |

| Skupiny              |             | Položky ponuky                                                                                           |
|----------------------|-------------------------------------------------------------------------------------------------------------------------------------------------------------------------------------------------------------------------------------------------------------|----------------------------------------------------------------------------------------------------------|
| Dial Customize       |          |  Custom Key/Dial Set.   |
|                      |          |  Custom Key/Dial Set.   |
|                      |          | My Dial Settings                                                                                         |
|                      |          | Av/Tv Rotate                                                                                             |
|                      |          | Lock Operation Parts                                                                                     |
| Touch Operation      |          | Touch Operation                                                                                          |
|                      |          | Swipe Up                                                                                                 |
|                      |          | Touch Func. in Shooting                                                                                  |
| Accessibility *      |          | Screen Reader                                                                                            |
| Monitor              |          | Monitor Brightness                                                                                       |
|                      |          | Display Quality                                                                                          |
|                      |          | Monitor Flip Direction                                                                                   |
| Display Option       |          | TC/UB Disp. Setting                                                                                      |
|                      |       | Gamma Display Assist                                                                                     |
|                      |    | Gamma Disp. Assist Typ.                                                                                  |
|                      |    |  Display LUT          |
|                      |    |  De-Squeeze Display   |
|                      |    |  Remain Shoot Display |
|                      |    |  Auto Review          |
|                      |    |  Display File Name    |
| Power Setting Option |    | Power Save Start Time                                                                                    |
|                      |    | Auto Power OFF Temp.                                                                                     |
| Sound Option         |    | Volume Settings                                                                                          |
|                      |    |  4ch Audio Monitoring |
|                      |    | Audio signals                                                                                            |
| USB                  |    | USB Connection Mode                                                                                      |
|                      |    | USB LUN Setting                                                                                          |
|                      |    | USB Power Supply                                                                                         |

| Skupiny         |       | Položky ponuky                                                                                         |
|-----------------|-------------------------------------------------------------------------------------------------------------------------------------------------------------------------------------------------------------------------------------------------------|--------------------------------------------------------------------------------------------------------|
| External Output |    |  HDMI Resolution      |
|                 |    |  HDMI Output Settings |
|                 |    | HDMI Info. Display                                                                                     |
|                 |    | CTRL FOR HDMI                                                                                          |
| Setup Option    |    | Video Light Mode                                                                                       |
|                 |    | REC Lamp                                                                                               |
|                 |    |  Fan Control          |
|                 |    | Sensor Cleaning                                                                                        |
|                 |    | Pixel Mapping                                                                                          |
|                 |    | Version                                                                                                |
|                 |    | Display Serial Number                                                                                  |

\* Len pre niektoré modely

## Záložka ☆ (My Menu)

| Skupiny         |    | Položky ponuky       |
|-----------------|-------------------------------------------------------------------------------------------------------------------------------------------------------------------------------------------------------------------------------------------------------------|----------------------|
| My Menu Setting |    | Add Item             |
|                 |    | Sort Item            |
|                 |    | Delete Item          |
|                 |    | Delete Page          |
|                 |    | Delete All           |
|                 |    | Display From My Menu |

### Poznámka

- Poradie, v ktorom sú tu záložky ponuky uvedené, sa líši od skutočného zobrazenia.

Digitálny fotoaparát s vymeniteľnými objektívmi  
ILME-FX30

## Obsah tejto kapitoly

---

V nasledujúcom obsahu sú uvedené funkcie popísané v tejto kapitole („Používanie funkcií snímania“). Z každého názvu položky môžete preskočiť na stranu s popisom príslušných funkcií.

### Voľba režimu snímania

- Exposure Ctrl Type
- Auto/Manual Swt. Set.
- Movie: Exposure Mode
- S&Q Motion: Exposure Mode
- Intelligent Auto
- Program Auto
- Aperture Priority
- Shutter Priority
- Manual Exposure
- Auto Slow Shutter

### Zaostrovanie

- Voľba spôsobu zaostrovania (Focus Mode)
- Voľba oblasti zaostrovania (Focus Area)
- Sledovanie objektu (funkcia sledovania)
- Manual Focus
- Priame manuálne zaostrovanie (DMF)

### Automatické zaostrovanie na tvár/oči

- Zaostrenie na ľudské oči
- Face/Eye Prior. in AF (statický záber/videozáznam)
- Face/Eye Subject (statický záber/videozáznam)
- Subject Sel. Setting (statický záber/videozáznam)
- Right/Left Eye Select (statický záber/videozáznam)
- Face/Eye Frame Disp. (statický záber/videozáznam)
- Face Memory
- Regist. Faces Priority (statický záber/videozáznam)

### Používanie funkcií zaostrovania

- Focus Standard
- Prispôsobenie nastavení oblasti zaostrovania orientácii fotoaparátu (horizontálna/vertikálna) (Switch V/H AF Area)
- Registrácia aktuálnej oblasti zaostrovania (AF Area Registration)
- Vymazanie zaregistrovanej oblasti automatického zaostrovania AF (Del. Regist. AF Area)
- Focus Area Limit (statický záber/videozáznam)
- Circ. of Focus Point (statický záber/videozáznam)
- AF Frame Move Amt (statický záber/videozáznam)
- Focus Area Color (statický záber/videozáznam)
- AF Area Auto Clear
- AF-C Area Display
- Phase Detect. Area
- AF Tracking Sensitivity
- AF Transition Speed
- AF Subj. Shift Sensitivity
- AF Assist

- Volič AF/MF
- AF w/ Shutter
- AF On
- Focus Hold
- Pre-AF
- Priority Set in AF-S
- Priority Set in AF-C
- AF in Focus Mag.
- Auto Magnifier in MF
- Focus Magnifier
- Focus Magnif. Time (statický záber/videozáznam)
- Initial Focus Mag. (videozáznam)
- Initial Focus Mag. (statický záber)
- Focus Map
- Peaking Display

### Úprava expozície/režimy merania

- Exposure Comp. (statický záber/videozáznam)
- Zobrazenie histogramu
- Exposure step (statický záber/videozáznam)
- Exposure Std. Adjust (statický záber/videozáznam)
- D-Range Optimizer (statický záber/videozáznam)
- Metering Mode (statický záber/videozáznam)
- Face Priority in Multi Metering (statický záber/videozáznam)
- Spot Metering Point (statický záber/videozáznam)
- Uzamknutie automatickej expozície
- AEL w/ Shutter
- Zebra Display

### Voľba citlivosti ISO

- ISO (statický záber/videozáznam)
- ISO Range Limit (statický záber/videozáznam)
- ISO AUTO Min. SS

### Vyváženie bielej farby

- White Balance (statický záber/videozáznam)
- Zachytenie štandardnej bielej farby na nastavenie vyváženia bielej farby (vlastné vyváženie bielej farby)
- Priority Set in AWB (statický záber/videozáznam)
- Shutter AWB Lock
- Shockless WB

### Nastavenia snímania s profilom Log

- Snímanie s profilom Log
- Log Shooting Setting
- Select LUT
- Manage User LUTs
- Base ISO
- Base ISO Switch EI
- Exposure Index
- Display LUT

### Pridávanie efektov k záberom

- Creative Look (statický záber/videozáznam)
- Picture Profile (statický záber/videozáznam)

### Snímanie pomocou režimov činnosti (samospúšť/stupňovanie)

- Drive Mode

- Self-timer(Single)
- Single Bracket
- Indikátor počas snímania so stupňovaním
- WB bracket
- DRO Bracket
- Bracket Settings

## Interval Shoot Func.

## Nastavenie kvality obrazu a záznamový formát

- JPEG/HEIF Switch
- Image Quality Settings: File Format (statický záber)
- Image Quality Settings: JPEG Quality/HEIF Quality
- Image Quality Settings: JPEG Image Size/HEIF Image Size
- Aspect Ratio
- HLG Still Image
- Color Space
- File Format (videozáznam)
- Movie Settings (videozáznam)
- S&Q Settings
- Proxy Settings
- Zorný uhol

## Používanie dotykových funkcií

- Touch Operation
- Swipe Up
- Touch Func. in Shooting
- Zaostrovanie pomocou dotykových úkonov (Touch Focus)
- Spustenie sledovania pomocou dotykových úkonov (Touch Tracking)
- Snímanie pomocou dotykových úkonov (Touch Shutter)

## Nastavenia uzávierky

- Silent Mode (statický záber/videozáznam)
- Release w/o Lens (statický záber/videozáznam)
- Release w/o Card
- Anti-flicker Set.

## Používanie zoomu

- Funkcia zoomu dostupné s týmto výrobkom
- Clear Image Zoom/Digital Zoom
- Zoom Range (statický záber/videozáznam)
- Zoom Lever Speed (statický záber/videozáznam)
- Custom Key Z. Speed (statický záber/videozáznam)
- Remote Zoom Speed (statický záber/videozáznam)
- Informácie o miere zväčšenia prostredníctvom zoomu
- Zoom Ring Rotate

## Redukcia rozmazania

- SteadyShot (statický záber)
- SteadyShot (videozáznam)
- SteadyShot Adjust. (statický záber/videozáznam)
- Ohnisková vzdialenosť SteadyShot (statický záber/videozáznam)

## Lens Compensation (statický záber/videozáznam)

## Redukcia šumu

- [High ISO NR](#)

## **Nastavenie zobrazenia monitora počas snímania**

- [Auto Review \(statický záber\)](#)
- [Remain Shoot Display \(statický záber\)](#)
- [Grid Line Display \(statický záber/videozáznam\)](#)
- [Grid Line Type \(statický záber/videozáznam\)](#)
- [Live View Display Set.](#)
- [Aperture Preview](#)
- [Shot. Result Preview](#)
- [Bright Monitoring](#)
- [Emphasized REC Display](#)
- [Marker Display](#)
- [Gamma Display Assist](#)
- [Gamma Disp. Assist Typ.](#)

## **Záznam zvuku videozáznamu**

- [Audio Recording](#)
- [Audio Rec Level](#)
- [Audio Out Timing](#)
- [Wind Noise Reduct.](#)
- [Shoe Audio Set.](#)
- [Záznam zvuku pomocou adaptéra XLR dodanej rukoväti \(len s ILME-FX30\)](#)

## **Nastavenia TC/UB**

- [TC/UB](#)
- [TC/UB Disp. Setting](#)

## **Živý internetový prenos obrazu a zvuku**

- [USB Streaming \(videozáznam\)](#)



Digitálny fotoaparát s vymeniteľnými objektívmi  
ILME-FX30

## Exposure Ctrl Type



Môžete zvoliť spôsob nastavenia expozície (rýchlosť uzávierky, clona a citlivosť ISO) pri snímaní videozáznamov. [Flexible Exp. Mode] umožňuje jednotlivé prepínanie medzi automatickými a manuálnymi nastaveniami hodnoty clony, rýchlosti uzávierky a citlivosti ISO.

[P/A/S/M Mode] umožňuje zvoliť z režimov P/A/S/M rovnakým spôsobom ako expozičný režim pre statické zábery.

1 MENU → (Shooting) → [Shooting Mode] → [Exposure Ctrl Type] → požadované nastavenie.

### Podrobnosti položky ponuky

#### P/A/S/M Mode:

Zvoľte požadovaný expozičný režim z možností [Program Auto], [Aperture Priority], [Shutter Priority] a [Manual Exposure].

#### Flexible Exp. Mode:

Hodnota clony, rýchlosť uzávierky a citlivosť ISO sa nastaví automaticky (Auto) alebo manuálne (Manual).

Môžete prepínať medzi automatickými a manuálnymi nastaveniami pomocou priradeného používateľského tlačidla, alebo zmeniť clonu, rýchlosť uzávierky a citlivosť ISO otočením predného/zadného ovládača a ovládacieho kolieska.

#### Poznámka

- Aj keď sa [Exposure Ctrl Type] nastaví na [Flexible Exp. Mode], keď sa sníma videozáznam stlačením tlačidla REC (záznam) v režime snímania statických záberov, videozáznam sa nasníma v expozičnom režime pre snímanie statických záberov.

### Súvisiaca téma

- [Auto/Manual Swt. Set.](#)
- [Movie: Exposure Mode](#)

Digitálny fotoaparát s vymeniteľnými objektívmi  
ILME-FX30

## Auto/Manual Swt. Set.



Pri snímaní videozáznamov môžete prepínať medzi automatickými a manuálnymi nastaveniami osobitne pre clonu, rýchlosť uzávierky a citlivosť ISO tak, ako by ste prepínali pomocou systému ovládania expozície profesionálneho fotoaparátu. Vopred nastavte [Exposure Ctrl Type] na [Flexible Exp. Mode].

1 MENU → (Exposure/Color) → [Exposure] → [Auto/Manual Swt. Set.] → požadovaná položka nastavenia.

### Podrobnosti položky ponuky

#### Av Auto/Manual Switch:

Prepínanie hodnoty clony medzi [Auto] a [Manual].

#### Tv Auto/Manual Switch:

Prepínanie rýchlosti uzávierky medzi [Auto] a [Manual].

#### ISO Auto/Manual Set:

Prepínanie citlivosti ISO medzi [Auto] a [Manual].

### Spôsob prepínania medzi [Auto] a [Manual] pomocou používateľských tlačidiel

Keď sa [Exposure Ctrl Type] nastaví na [Flexible Exp. Mode], nasledujúce funkcie sa priradia používateľským tlačidlám počas snímania videozáznamu.

- [Av Auto/Manual Switch]: Tlačidlo IRIS (Clona)
- [Tv Auto/Manual Switch]: Tlačidlo SHUTTER (Uzávierka) na ovládacom koliesku
- [ISO Auto/Manual Set]: Tlačidlo ISO (Citlivosť ISO)

Po každom podržaní stlačeného príslušného používateľského tlačidla sa hodnota clony, rýchlosť uzávierky alebo citlivosť ISO prepne medzi [Auto] a [Manual].

Keď sa zvolí [Manual], hodnoty je možné uzamknúť stlačením príslušného tlačidla. Túto funkciu môžete použiť na zabránenie neúmyselnej zmene týchto hodnôt.

Keď sa zvolí [Auto], správna expozícia sa zvolí automaticky a keď sa zvolí [Manual], hodnota clony, rýchlosť uzávierky a citlivosť ISO sa budú dať nastaviť pomocou nasledujúcich ovládačov.

- Hodnota clony: predný ovládač
- Rýchlosť uzávierky: ovládacie koliesko
- Citlivosť ISO: zadný ovládač

#### Poznámka

- Keď nastavíte hodnotu clony pomocou clonového krúžka objektívu, hodnota clonového krúžka získa prioritu nad hodnotou ovládača.

### Súvisiaca téma

- [Exposure Ctrl Type](#)
- [Movie: Exposure Mode](#)



Digitálny fotoaparát s vymeniteľnými objektívmi  
ILME-FX30

## Movie: Exposure Mode

---



Môžete nastaviť expozičný režim pre snímame videozáznamu. Zvolené nastavenie sa použije, keď sa [Exposure Ctrl Type] nastaví na [P/A/S/M Mode].

- 1 Tlačidlo **MODE (Režim)** → [Movie] → stlačte stred ovládacieho kolieska.
- 2 **MENU** →  (Shooting) → [Shooting Mode] → [Exposure Mode] → požadované nastavenie.
- 3 Stlačením tlačidla **REC (záznam)** spustíte snímame.
  - Opätovným stlačením tlačidla **REC** zastavíte snímame.

### Podrobnosti položky ponuky

#### **Program Auto:**

Umožňuje snímať s automatickým nastavením expozície (rýchlosti uzávierky aj hodnoty clony).

#### **Aperture Priority:**

Umožňuje snímať po manuálnom nastavení hodnoty clony.

#### **Shutter Priority:**

Umožňuje snímať po manuálnom nastavení rýchlosti uzávierky.

#### **Manual Exposure:**

Umožňuje snímať po manuálnom nastavení expozície (rýchlosti uzávierky a hodnoty clony).

---

### Súvisiaca téma

- [Exposure Ctrl Type](#)

Digitálny fotoaparát s vymeniteľnými objektívmi  
ILME-FX30

## S&Q Motion: Exposure Mode



Môžete zvoliť expozičný režim pre spomalené/zrýchlené snímanie. Zvolené nastavenie sa použije, keď sa [Exposure Ctrl Type] nastaví na [P/A/S/M Mode].

Môžete zmeniť nastavenie a rýchlosť prehrávania spomaleného/zrýchleného snímania pomocou [**S&Q** S&Q Settings].

- 1 Tlačidlo **MODE** (Režim) → [**S&Q Motion**] → stlačte stred ovládacieho kolieska.
- 2 **MENU** →  (Shooting) → [Shooting Mode] → [**S&Q** Exposure Mode] → požadované nastavenie.
- 3 Stlačením tlačidla **REC** (záznam) spustíte snímanie.
  - Opätovným stlačením tlačidla **REC** zastavíte snímanie.

### Podrobnosti položky ponuky

#### **S&Q P** Program Auto:

Umožňuje snímať s automatickým nastavením expozície (rýchlosti uzávierky aj hodnoty clony).

#### **S&Q A** Aperture Priority:

Umožňuje snímať po manuálnom nastavení hodnoty clony.

#### **S&Q S** Shutter Priority:

Umožňuje snímať po manuálnom nastavení rýchlosti uzávierky.

#### **S&Q M** Manual Exposure:

Umožňuje snímať po manuálnom nastavení expozície (rýchlosti uzávierky a hodnoty clony).

### Súvisiaca téma

- [S&Q Settings](#)
- [Exposure Ctrl Type](#)

Digitálny fotoaparát s vymeniteľnými objektívmi  
ILME-FX30

## Intelligent Auto

Fotoaparát sníma s funkciou automatického rozpoznania scény.

**1** Tlačidlo **MODE (Režim)** → [Intelligent Auto] → stlačte stred ovládacieho kolieska.

**2** Namierite fotoaparát na objekt.

Keď fotoaparát rozpoznal scénu, na displeji sa zobrazí ikona rozpoznanej scény.

























**3** Nastavte zaostrenie a nasnímajte záber.

### Informácie o rozpoznaní scén

Funkcia rozpoznania scén umožňuje fotoaparátu automaticky rozpoznať podmienky snímania.

Keď fotoaparát rozpozná určité scény, v hornej časti displeja sa zobrazia nasledujúce ikony a nasledujúci sprievodcovia: Značka rozpoznania scény pre snímání videozáznamu sa zobrazí pri snímání videozáznamu pomocou tlačidla REC (záznam) v režime [Intelligent Auto] pre snímání statických záberov.

-   (Portrait)
-   (Infant)
-   (Night Portrait)
-   (Night Scene)
-   (Backlight Portrait)
-   (Backlight)
-   (Landscape)
-   (Macro)
-   (Spotlight)
-   (Low Light)
-   (Night Scene using a tripod)
-  (Statív)\*

\* Zobrazuje sa len ikona.

### Poznámka

- Výrobok nerozpozná scénu pri snímání záberov s inými funkciami zoomu ako je optický zoom.
- Výrobok nemusí správne rozpoznať scénu za určitých podmienok snímania.
- V režime [Intelligent Auto] sa väčšina funkcií nastaví automaticky, pričom nie je možné upraviť tieto nastavenia podľa vlastného uváženia.



Digitálny fotoaparát s vymeniteľnými objektívmi  
ILME-FX30

## Program Auto

Umožňuje snímať s automatickým nastavením expozície (rýchlosti uzávierky aj hodnoty clony).

Môžete nastaviť funkcie snímania, ako je [  ISO].

- 1 Tlačidlo **MODE (Režim)** → [Program Auto] → stlačte stred ovládacieho kolieska.
- 2 Funkcie snímania nastavte na požadované nastavenia.
- 3 Nastavte zaostrenie a nasnímajte požadovaný objekt.

### Posuv programu (len počas snímania statických záberov)

Môžete zmeniť kombináciu rýchlosti uzávierky a clony (clonového čísla) bez zmeny príslušnej expozície nastavenej fotoaparátom.

Otočením predného/zadného ovládača zvolíte kombináciu hodnoty clony a rýchlosti uzávierky.

- Po otočení predného/zadného ovládača sa „P“ na displeji zmení na „P\*“.
- Ak chcete zrušiť posun programu, nastavte režim snímania na inú možnosť ako [Program Auto], alebo vypnite fotoaparát.

#### Poznámka

- Podľa jasú prostredia sa posun programu expozície nemusí použiť.
- Režim snímania nastavte na iný režim ako „P“ alebo vypnutím napájania zrušte vykonané nastavenie.
- Keď sa jas zmení, clona (hodnota F) a rýchlosť uzávierky sa tiež menia pri zachovaní veľkosti posunu.



Digitálny fotoaparát s vymeniteľnými objektívmi  
ILME-FX30

## Aperture Priority

Môžete snímať úpravou clony a zmenou rozsahu zaostrovania, alebo rozostrením pozadia.

- 1 Tlačidlo MODE (Režim) → pomocou ovládacieho kolieska zvolte [Aperture Priority] → stlačte stred ovládacieho kolieska.**
- 2 Požadovanú hodnotu zvolte otočením predného/zadného ovládača.**
  - Menšie clonové číslo: Snímaný objekt je zaostrený, ale objekty pred a za snímaným objektom sú rozmazané.
  - Väčšie clonové číslo: Snímaný objekt a jeho popredie aj pozadie sú zaostrené.
  - Ak hodnota clony, ktorú ste nastavili, nie je vhodná pre správnu expozíciu, rýchlosť uzávierky v prostredí snímania bude blikať. Ak k tomu dôjde, zmeňte hodnotu clony.
- 3 Nastavte zaostrenie a nasnímajte požadovaný objekt.**

Rýchlosť uzávierky sa automaticky nastaví na získanie správnej expozície.

### Poznámka

- Jas záberu na displeji sa môže líšiť od skutočne nasnímaného záberu.

### Súvisiaca téma

- [Aperture Preview](#)

Digitálny fotoaparát s vymeniteľnými objektívmi  
ILME-FX30

## Shutter Priority

Pohyb pohybujúceho sa objektu sa dá vyjadriť rôznymi spôsobmi nastavením rýchlosti uzávierky, napríklad, v momente pohybu pomocou vysokej rýchlosti uzávierky alebo ako záber rozmazaného pohybu pomocou nízkej rýchlosti uzávierky.

- 1 Tlačidlo MODE (Režim) → [Shutter Priority] → stlačte stred ovládacieho kolieska.**
- 2 Požadovanú hodnotu zvolte otočením predného/zadného ovládača.**
  - Ak sa po vykonaní nastavenia nedá správna expozícia získať, v prostredí snímania bude blikať hodnota clony. Ak k tomu dôjde, zmeňte rýchlosť uzávierky.
- 3 Nastavte zaostrenie a nasnímajte požadovaný objekt.**

Clona sa automaticky nastaví tak, aby sa získala správna expozícia.

### Rada

- Použite statív, aby nedošlo k chveniu fotoaparátu, keď ste zvolili nízku rýchlosť uzávierky.
- Keď snímate športové scény vo vnútornom prostredí, citlivosť ISO nastavte na vyššiu hodnotu.

### Poznámka

- Výstražný indikátor SteadyShot sa v režime [Shutter Priority] nezobrazí.
- Jas záberu na displeji sa môže líšiť od skutočne nasnímaného záberu.

### Súvisiaca téma

- [ISO \(statický záber/videozáznam\)](#)

Digitálny fotoaparát s vymeniteľnými objektívmi  
ILME-FX30





## Manual Exposure

Môžete snímať s požadovaným nastavením expozície na základe úpravy rýchlosti uzávierky aj clony.

**1** Tlačidlo **MODE (Režim)** → [**Manual Exposure**] → stlačte stred ovládacieho kolieska.

**2** Zvoľte požadovanú hodnotu clony otočením predného ovládača.

Zvoľte požadovanú rýchlosť uzávierky otočením zadného ovládača.

- Môžete nastaviť to, ktorým ovládačom sa bude meniť hodnota clony a rýchlosť uzávierky, a to pomocou [ Custom Key/Dial Set.] alebo [ Custom Key/Dial Set.].
- Môžete tiež nastaviť [ ISO] na [ISO AUTO] v manuálnom expozičnom režime. Hodnota ISO sa automaticky zmení s cieľom dosiahnuť správnu expozíciu pomocou hodnoty clony a rýchlosti uzávierky, ktoré ste nastavili.
- Keď sa [ ISO] nastaví na [ISO AUTO], indikátor hodnoty ISO bude blikať, ak hodnota, ktorú ste nastavili, nie je vhodná na dosiahnutie správnej expozície. Ak k tomu dôjde, zmeňte hodnotu rýchlosti uzávierky alebo clony.
- Keď je [ ISO] nastavená na inú hodnotu ako [ISO AUTO], na kontrolu hodnoty expozície použite „M.M.“ (Manuálne meranie)\*.

**Smerom k +:** Zábery sa zosvetlia.



**Smerom k -:** Zábery sa stmavujú.

**0:** Vhodná expozícia analyzovaná fotoaparátom.

\* Uvádza hodnotu pod/nad požadovanou hodnotou na dosiahnutie správnej expozície.

**3** Nastavte zaostrenie a nasnímajte požadovaný objekt.

### Rada

- Môžete zmeniť kombináciu rýchlosti uzávierky a clony (clonového čísla) bez zmeny nastavenej hodnoty expozície stlačením tlačidla, ktorému ste priradili [AEL hold] alebo [AEL toggle] pomocou [ Custom Key/Dial Set.] alebo [ Custom Key/Dial Set.] a otočením predného alebo zadného ovládača. (Manuálny posun)

### Poznámka

- Indikátor manuálneho merania sa nezobrazí, keď je [ ISO] nastavená na [ISO AUTO].
- Keď intenzita okolitého osvetlenia presiahne merací rozsah manuálneho merania, indikátor manuálneho merania začne blikať.
- Výstražný indikátor SteadyShot sa nezobrazí v manuálnom expozičnom režime.
- Jas záberu na displeji sa môže líšiť od skutočne nasnímaného záberu.

### Súvisiaca téma

- [ISO \(statický záber/videozáznam\)](#)

Digitálny fotoaparát s vymeniteľnými objektívmi  
ILME-FX30

## Auto Slow Shutter



Nastavenie možnosti automatickej úpravy rýchlosti uzávierky pri snímaní videozáznamov v prípade, že je objekt tmavý. Táto funkcia sa nedá použiť počas snímania spomalených/zrýchlených videozáznamov.

1 MENU → (Exposure/Color) → [Exposure] → [Auto Slow Shutter] → požadované nastavenie.

### Podrobnosti položky ponuky

**On:**  
Použije sa automatická pomalá uzávierka. Pri snímaní na slabo osvetlených miestach sa rýchlosť uzávierky automaticky zníži. Môžete znížiť šum vo videozázname pomocou nízkej rýchlosti uzávierky pri snímaní na miestach so slabým osvetlením.

**Off:**  
Funkcia automatickej pomalej uzávierky (Auto Slow Shutter) sa nepoužije. Nasnímaný videozáznam bude tmavší, ako keď sa zvolí [On], ale videozáznamy môžete snímať s plynulejším pohybom a menším rozmazaním objektu.

#### Poznámka

- [Auto Slow Shutter] nebude fungovať v nasledujúcich situáciách:
  - (Shutter Priority)
  - (Manual Exposure)
  - Keď je [ ISO] nastavené na inú možnosť ako [ISO AUTO]
  - Keď sa [Exposure Ctrl Type] nastaví na [Flexible Exp. Mode] a spôsob úpravy rýchlosti uzávierky sa nastaví na [Manual]
  - Keď sa [Log Shooting] v rámci [Log Shooting Setting] nastaví na [Cine EI Quick] alebo [Cine EI]

Digitálny fotoaparát s vymeniteľnými objektívmi  
ILME-FX30

## Voľba spôsobu zaostrovania (Focus Mode)



Zvolí sa spôsob zaostrovania vhodný na pohyb snímaného objektu.

① MENU → AF<sub>MF</sub> (Focus) → [AF/MF] → [🔍 Focus Mode] → požadované nastavenie.

### Podrobnosti položky ponuky

#### **AF-S** Single-shot AF:

Výrobok uzamkne zaostrenie po dokončení zaostrovania. Použite to v prípade, že je snímaný objekt nehybný.

#### **AF-A** Automatic AF:

[Single-shot AF] a [Continuous AF] sa prepnú podľa pohybu objektu. Po stlačení tlačidla spúšte do polovice výrobok uzamkne zaostrenie, keď určí, že je snímaný objekt nehybný, alebo bude pokračovať v zaostrovaní, keď sa daný objekt pohybuje.

#### **AF-C** Continuous AF:

Výrobok nepretržite zaostruje, pokiaľ je stlačené tlačidlo spúšte do polovice. Túto možnosť použijete vtedy, keď je snímaný objekt v pohybe. V režime [Continuous AF] sa neozve žiadna zvuková signalizácia, keď fotoaparát zaostří.

#### **DMF** DMF:

Môžete vykonať jemné nastavenia manuálne po vykonaní automatického zaostrenia, čo umožní rýchlejšie zaostrenie na objekt ako pri použití [Manual Focus] od začiatku. Je to praktické v situáciách, ako je snímání v režime makro.

#### **MF** Manual Focus:

Zaostrenie sa nastaví manuálne. Ak nie je možné zaostriť na požadovaný objekt pomocou automatického zaostrovania, použijete [Manual Focus].

### Indikátor zaostrenia

● (svieti):

Objekt je zaostrený a zaostrenie je uzamknuté.

● (bliká):

Objekt nie je zaostrený.

⦿ (svieti):

Objekt je zaostrený. Zaostrenie sa bude nepretržite nastavovať podľa pohybov daného objektu.

⦿ (svieti):

Zaostrovanie prebieha.

### Objekty, na ktoré je ťažké zaostriť pomocou automatického zaostrovania

- Tmavé a vzdialené objekty
- Objekty s nedostatočným kontrastom
- Objekty za sklom
- Rýchlo sa pohybujúce objekty
- Odrážané svetlo alebo lesklé povrchy
- Blikajúce svetlo

- Objekty v protisvetle
- Nepretržite sa opakujúce vzory, ako sú fasády budov.
- Objekty v oblasti zaostrovania s rôznymi ohniskovými vzdialenosťami.

#### Rada

- V režime [Continuous AF] je možné uzamknúť zaostrenie podržaním stlačeného tlačidla, ktorému bola priradená funkcia [Focus Hold].
- Keď nastavíte zaostrenie na nekonečno v režime [Manual Focus] alebo v režime [DMF], uistite sa, že zaostrenie je na dostatočne vzdialený objekt na základe kontroly monitora.

#### Poznámka

- [Automatic AF] je dostupné len pri použití objektívu, ktorý podporuje automatické zaostrovanie s fázovou detekciou.
- Keď sa nastaví [Continuous AF] alebo [Automatic AF], uhol zobrazenia sa môže počas zaostrovania postupne meniť. Nemá to vplyv na skutočne nasnímané zábery.
- Len [Continuous AF] a [Manual Focus] sú dostupné v režime snímania videozáznamov.

---

#### Súvisiaca téma

- [Priame manuálne zaostrovanie \(DMF\)](#)
- [Manual Focus](#)
- [Voľba oblasti zaostrovania \(Focus Area\)](#)
- [Priradenie často používaných funkcií tlačidlám a ovládačom \(Custom Key/Dial Set.\)](#)

Digitálny fotoaparát s vymeniteľnými objektívmi  
ILME-FX30

## Voľba oblasti zaostrovania (Focus Area)



Nastavte typ zaostrovacieho rámčeka pri snímaní pomocou automatického zaostrovania. Zvoľte režim podľa objektu.

① MENU → AF<sub>MF</sub> (Focus) → [Focus Area] → [Focus Area] → požadované nastavenie.

### Podrobnosti položky ponuky

#### Wide:

Automaticky zaostří na objekt s pokrytím celého rozsahu displeja. Keď stlačíte tlačidlo spúšte do polovice v režime snímania statických záberov, okolo zaostrejnej oblasti sa zobrazí zelený rámček.

#### Zone:

Zvoľte zónu na monitore, na ktorú je potrebné zaostriť, a výrobok automaticky zvolí oblasť zaostrovania.

#### Center Fix:

Výrobok automaticky zaostří na objekt v strede záberu. Použite spolu s funkciou uzamknutia zaostrenia na vytvorenie požadovanej kompozície záberu.

#### Spot: S/Spot: M/Spot: L:

Umožňuje posunúť zaostrovací rámček do požadovaného bodu na displeji a zaostriť na mimoriadne malý objekt v úzkej oblasti.

#### Expand Spot:

Ak výrobok nedokáže zaostriť na jeden zvolený bod, použije zaostrovacie body okolo [Spot] ako oblasti s druhou prioritou na dosiahnutie zaostrenia.

#### Tracking:

Toto nastavenie bude dostupné len vtedy, keď sa [Focus Mode] nastaví na [Continuous AF]. Po podržaní tlačidla spúšte stlačeného do polovice bude výrobok sledovať daný objekt v rámci zvolenej oblasti automatického zaostrovania. Namierte kurzor na [Tracking] v prostredí nastavenia [Focus Area] a potom zvoľte požadovanú oblasť na spustenie sledovania pomocou ľavej/pravej strany ovládacieho kolieska. Oblasť spustenia sledovania môžete posunúť do požadovaného bodu aj určením danej oblasti ako [Tracking: Zone], [Tracking: Spot S]/[Tracking: Spot M]/[Tracking: Spot L] alebo [Tracking: Expand Spot].

### Poznámka

- [Focus Area] sa uzamkne na [Wide] v nasledujúcich situáciách:
  - [Intelligent Auto]
- Oblasť zaostrovania sa nemusí rozsvietiť, keď sa tlačidlo spúšte naraz stlačí úplne nadol.
- Keď sa režim snímania nastaví na [Movie] alebo [S&Q Motion] alebo počas snímania videozáznamu, [Tracking] sa nebude dať zvoliť pre [Focus Area].

## Príklady zobrazenia zaostrovacieho rámčeka

Zaostrovací rámček sa bude líšiť nasledovne.

### Pri zaostrovaní na väčšiu oblasť

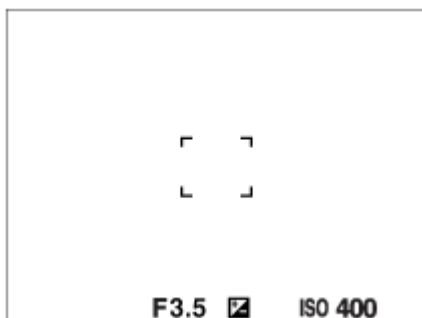

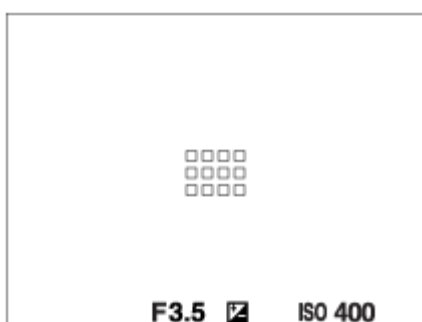

### Pri zaostrovaní na menšiu oblasť

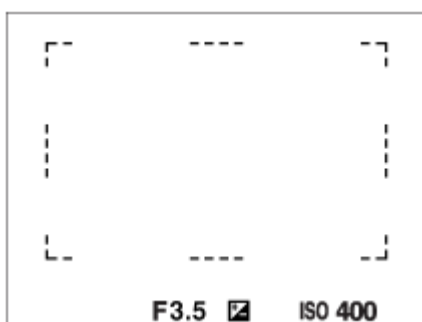

- Keď sa [  Focus Area] nastaví na [Wide] alebo [Zone], zaostrovací rámček sa môže prepínať medzi možnosťou „Pri zaostrovaní na väčšiu oblasť“ a možnosťou „Pri zaostrovaní na menšiu oblasť“ v závislosti od objektu alebo situácie.
- Keď pripojíte objektív A-mount s montážnym adaptérom (LA-EA3 alebo LA-EA5) (predáva sa osobitne), môže sa zobraziť zaostrovací rámček pre možnosť „Pri zaostrovaní na menšiu oblasť“.

### Keď sa zaostrenie dosiahne automaticky na základe celého rozsahu monitora



- Keď používate inú funkciu zoomu, ako je optický zoom, nastavenie [  Focus Area] sa deaktivuje a zaostrovací rámček sa zobrazí bodkovanou čiarou. Automatické zaostrovanie bude pracovať s prioritou na stredovú oblasť a jej okolie.

### Spôsob posunutia oblasti zaostrovania

- Oblasť zaostrovania môžete posunúť pomocou multifunkčného voliča, keď je [  Focus Area] nastavená na nasledujúcu možnosť:
  - [Zone]
  - [Spot: S]/[Spot: M]/[Spot: L]
  - [Expand Spot]
  - [Tracking: Zone]



- [Tracking: Spot S]/[Tracking: Spot M]/[Tracking: Spot L]
- [Tracking: Expand Spot]

Ak vopred priradíte [Focus Standard] stred multifunkčného voliča, budete môcť posunúť zaostrovací rámček späť do stred monitora stlačením stred multifunkčného voliča.

### Rada

- Keď sa [Focus Area] nastaví na [Spot] alebo [Expand Spot], zaostrovací rámček budete môcť naraz posunúť v rámci väčšej vzdialenosti pomocou multifunkčného voliča nastavením [AF Frame Move Amt] na [Large].
- Zaostrovací rámček je možné rýchlo posunúť jeho dotykom a posunutím na monitore. Vopred nastavte [Touch Operation] na [On] a [Touch Func. in Shooting] nastavte na [Touch Focus].

## Dočasné sledovanie objektu pri snímaní statických záberov (Tracking On)

Môžete dočasne zmeniť nastavenie pre [Focus Area] na [Tracking], pokiaľ podržíte stlačené používateľské tlačidlo, ktorému ste vopred priradili funkciu [Tracking On]. Nastavenie [Focus Area] pred tým, ako ste aktivovali [Tracking On], sa prepne na ekvivalentné nastavenie [Tracking].

Napríklad:

| [Focus Area] pred aktiváciou [Tracking On] | [Focus Area] pokiaľ je aktívna funkcia [Tracking On] |
|--------------------------------------------|------------------------------------------------------|
| [Wide]                                     | [Tracking: Wide]                                     |
| [Spot: S]                                  | [Tracking: Spot S]                                   |
| [Expand Spot]                              | [Tracking: Expand Spot]                              |

## Automatické zaostrovanie s fázovou detekciou

Keď sa v rámci oblasti automatického zaostrovania nachádzajú body automatického zaostrovania s fázovou detekciou, výrobok použije kombinované automatické zaostrovanie automatického zaostrovania s fázovou detekciou a automatického zaostrovania na základe merania kontrastu.

### Poznámka

- Automatické zaostrovanie s fázovou detekciou je dostupné len po pripojení kompatibilného objektívu. Ak použijete objektív, ktorý nepodporuje automatické zaostrovanie s fázovou detekciou, nebude možné použiť nasledujúce funkcie.
  - [Automatic AF]
  - [AF Tracking Sensitivity]
  - [AF Subj. Shift Sensitivity]
  - [AF Transition Speed]

Rovnako platí, že aj keď použijete predtým zakúpený vhodný objektív, automatické zaostrovanie s fázovou detekciou nemusí fungovať, pokiaľ neaktualizujete objektív.

## Súvisiaca téma

- [Voľba spôsobu zaostrovania \(Focus Mode\)](#)
- [Touch Operation](#)
- [Zaostrovanie pomocou dotykových úkonov \(Touch Focus\)](#)
- [Prispôbenie nastavení oblasti zaostrovania orientácii fotoaparátu \(horizontálna/vertikálna\) \(Switch V/H AF Area\)](#)
- [Registrácia aktuálnej oblasti zaostrovania \(AF Area Registration\)](#)



Digitálny fotoaparát s vymeniteľnými objektívmi  
ILME-FX30

## Sledovanie objektu (funkcia sledovania)

---

Tento fotoaparát má funkciu sledovania, ktorá sleduje objekt, pričom uchováva jeho označenie zaostrovacím rámčekom. Môžete nastaviť počiatočnú polohu na sledovanie voľbou zo zaostrovacích oblastí alebo určením dotykovým úkonom. Požadovaná funkcia sa mení v závislosti od spôsobu nastavenia.

- Súvisiace funkcie môžete nájsť v rámci položky „Súvisiaca téma“ v spodnej časti tejto strany.

### Nastavenie počiatočnej polohy na sledovanie pomocou zaostrovacej oblasti ([Tracking] v rámci [Focus Area])

Zvolený zaostrovací rámček sa nastaví ako počiatočná poloha na sledovanie, pričom sledovanie sa spustí stlačením tlačidla spúšte do polovice.

- Táto funkcia je dostupná v režime snímania statických záberov.
- Táto funkcia bude dostupná vtedy, keď sa [Focus Mode] nastaví na [Continuous AF].

### Nastavenie počiatočnej polohy na sledovanie pomocou dotykového úkonu ([Touch Tracking] v rámci [Touch Func. in Shooting])

Objekt na sledovanie môžete nastaviť jeho dotykom na monitore.

- Táto funkcia je dostupná v režime snímania statických záberov a v režime snímania videozáznamov.
- Táto funkcia bude dostupná vtedy, keď sa [Focus Mode] nastaví na [Single-shot AF], [Automatic AF], [Continuous AF] alebo [DMF].

### Dočasná zmena nastavenia pre [Focus Area] na [Tracking] ([Tracking On] pomocou používateľského tlačidla)

Aj keď sa [Focus Area] nastaví na inú možnosť ako [Tracking], môžete dočasne zmeniť nastavenie pre [Focus Area] na [Tracking] počas podržania stlačeného tlačidla, ktorému ste priradili funkciu [Tracking On].

- Funkciu [Tracking On] vopred priradte požadovanému tlačidlu pomocou [Custom Key/Dial Set.].
- Táto funkcia je dostupná v režime snímania statických záberov.
- Táto funkcia bude dostupná vtedy, keď sa [Focus Mode] nastaví na [Continuous AF].

---

#### Súvisiaca téma

- [Voľba spôsobu zaostrovania \(Focus Mode\)](#)
- [Voľba oblasti zaostrovania \(Focus Area\)](#)
- [Spustenie sledovania pomocou dotykových úkonov \(Touch Tracking\)](#)
- [Priradenie často používaných funkcií tlačidlám a ovládačom \(Custom Key/Dial Set.\)](#)

Digitálny fotoaparát s vymeniteľnými objektívmi  
ILME-FX30

## Manual Focus



Keď je ťažké správne zaostriť v režime automatického zaoštrovania, zaoštrovenie môžete nastaviť manuálne.

1 MENU → AF<sub>MF</sub> (Focus) → [AF/MF] → [ Focus Mode] → [Manual Focus].

2 Otočte zaoštrovací krúžok tak, aby sa dosiahlo správne zaoštrovenie.

- Keď snímate statický záber, môžete zobraziť vzdialenosť zaoštrovenia na displeji otočením zaoštrovacieho krúžku.  
Vzdialenosť zaoštrovenia sa nezobrazí, keď je pripojený montážny adaptér (predáva sa osobitne).

### Poznámka

- Zobrazená vzdialenosť zaoštrovenia slúži len na orientáciu.

### Súvisiaca téma

- [Priame manuálne zaoštrovanie \(DMF\)](#)
- [Auto Magnifier in MF](#)
- [Focus Magnifier](#)
- [Peaking Display](#)

Digitálny fotoaparát s vymeniteľnými objektívmi  
ILME-FX30

## Priame manuálne zaostrovanie (DMF)

---



Môžete vykonať jemné nastavenia manuálne po vykonaní automatického zaostrenia, čo umožní rýchlejšie zaostrenie na objekt ako pri použití manuálneho zaostrovania od začiatku. Je to praktické v situáciách, ako je snímame v režime makro.

- 1 MENU → AF<sub>MF</sub> (Focus) → [AF/MF] → [ Focus Mode] → [DMF].
- 2 Stlačením tlačidla spúšte do polovice zaostrite automaticky.
- 3 Podržte stlačené tlačidlo spúšte do polovice a potom otočte zaostrovací krúžok tak, aby sa dosiahlo správne zaostrenie.
  - Keď otočíte zaostrovací krúžok, na displeji sa zobrazí vzdialenosť zaostrenia. Vzdialenosť zaostrenia sa nezobrazí, keď je pripojený montážny adaptér (predáva sa osobitne).
- 4 Stlačením tlačidla spúšte úplne nadol nasnímajte záber.

---

### Súvisiaca téma











- [Manual Focus](#)
- [Peaking Display](#)

Digitálny fotoaparát s vymeniteľnými objektívmi  
ILME-FX30

## Zaostrenie na ľudské oči

Fotoaparát dokáže automaticky rozpoznať tváre a oči a zaostriť na oči (Eye AF). Nasledujúce vysvetlenie platí pre prípady, kde je cieľom rozpoznania človek. Rozpoznať je možné tváre maximálne 8 ľudí.

Existujú dva spôsoby na vykonávanie [Eye AF] s určitými rozdielmi medzi ich špecifikáciami. Zvoľte vhodný spôsob podľa požadovaného účelu.

| Položka                            | Funkcia [  Face/Eye Prior. in AF]                                                                                                                                                                                                                    | [Eye AF] prostredníctvom používateľského tlačidla                                                                                                                                                                                                                                                                                                                          |
|------------------------------------|---------------------------------------------------------------------------------------------------------------------------------------------------------------------------------------------------------------------------------------------------------------------------------------------------------------------------------------|----------------------------------------------------------------------------------------------------------------------------------------------------------------------------------------------------------------------------------------------------------------------------------------------------------------------------------------------------------------------------|
| <b>Vlastnosti</b>                  | Fotoaparát bude rozpoznávať tváre/oči s väčšou prioritou.                                                                                                                                                                                                                                                                             | Fotoaparát bude výlučne rozpoznávať tváre/oči.                                                                                                                                                                                                                                                                                                                             |
| <b>Predbežná príprava</b>          | <ul style="list-style-type: none"> <li>• Zvoľte [  Face/Eye Prior. in AF] → [On].</li> <li>• Zvoľte [  Face/Eye Subject] → [Human].</li> </ul>                      | [Eye AF] priradíte požadovanému tlačidlu pomocou [  Custom Key/Dial Set.] alebo [  Custom Key/Dial Set.].                                                                                                |
| <b>Spôsob vykonávania [Eye AF]</b> | Stlačte tlačidlo spúšte do polovice. *1                                                                                                                                                                                                                                                                                               | Stlačte tlačidlo, ktorému ste priradili funkciu [Eye AF]. *2                                                                                                                                                                                                                                                                                                               |
| <b>Podrobnosti funkcie</b>         | <ul style="list-style-type: none"> <li>• Keď fotoaparát rozpozná tvár alebo oko vnútri alebo okolo určenej oblasti zaoštrovania, zaostrí na tvár alebo oko s väčšou prioritou.</li> <li>• Ak fotoaparát nerozpozna žiadne tváre ani oči vnútri či okolo určenej oblasti zaoštrovania, zaostrí na iný rozpoznateľný objekt.</li> </ul> | <ul style="list-style-type: none"> <li>• Fotoaparát zaostrí výlučne na tváre alebo oči kdekoľvek na displeji, a to bez ohľadu na nastavenie pre [  Focus Area].</li> <li>• Fotoaparát nezaostří automaticky na iný objekt, ak sa nikde na displeji nerozpozna tvár či oko.</li> </ul> |
| <b>Režim zaoštrovania</b>          | Dodrží sa nastavenie určené pomocou [  Focus Mode]                                                                                                                                                                                                 | Dodrží sa nastavenie určené pomocou [  Focus Mode]                                                                                                                                                                                                                                    |
| <b>Oblasť zaoštrovania</b>         | Dodrží sa nastavenie určené pomocou [  Focus Area]                                                                                                                                                                                                 | Oblasťou zaoštrovania sa dočasne stane celý displej, a to bez ohľadu na nastavenie pre [  Focus Area].                                                                                                                                                                                  |





\*1 Toto je úkon na vykonanie [Eye AF] pri snímaní statických záberov. Pri snímaní videozáznamov sa [Eye AF] aktivuje bez stlačenia tlačidla spúšte, pokiaľ sa rozpoznajú tváre alebo oči.

\*2 Bez ohľadu na to, či sa [  Face/Eye Prior. in AF] nastaví na [On] alebo [Off], budete môcť použiť [Eye AF] prostredníctvom používateľského tlačidla počas stlačenia používateľského tlačidla, ktorému ste priradili [Eye AF].

### [Eye AF] pomocou používateľského tlačidla

Funkcia Eye AF sa dá použiť na základe priradenia [Eye AF] používateľskému tlačidlu. Fotoaparát dokáže zaostriť na oči, pokiaľ držíte stlačené príslušné tlačidlo. To je užitočné vtedy, keď chcete dočasne použiť funkciu Eye AF na celý displej bez ohľadu na nastavenie pre [  Focus Area].

Fotoaparát nezaostří automaticky, ak sa nerozpozna žiadne tváre ani oči.

1. MENU →  (Setup) → [Operation Customize] → [ Custom Key/Dial Set.] alebo [ Custom Key/Dial Set.] → požadované tlačidlo, potom priradíte funkciu [Eye AF] danému tlačidlu.
2. MENU →  (Focus) → [Face/Eye AF] → [ Face/Eye Subject] → [Human].
3. Namierte fotoaparát na tvár človeka a stlačte tlačidlo, ktorému ste priradili funkciu [Eye AF].  
Ak chcete nasnímať statický záber, stlačte tlačidlo spúšte počas stlačenia tohto tlačidla.

## Spôsob zaostrovania na oči zvierat'a alebo vtáka

Nastavte [ Face/Eye Subject] na [Animal] alebo [Bird] pred snímaním.

### Rada

- Nastavenie [ Face/Eye Frame Disp.] na [On] uľahčí kontrolu stavu detekcie tváří alebo očí.

### Poznámka

- Funkcia [Eye AF] nemusí pracovať uspokojivo v nasledujúcich situáciách:
  - Keď osoba má slnečné okuliare.
  - Keď ofina zakrýva oči osoby.
  - Za podmienok slabého osvetlenia alebo protisvetla.
  - Keď sú oči zatvorené.
  - Keď je daný objekt v tieni.
  - Keď nie je snímaný objekt zaostrný.
  - Keď sa snímaný objekt príliš pohybuje

Existujú aj iné situácie, v ktorých nemusí byť možné zaostriť na oči.

- Keď fotoaparát nedokáže zaostriť na ľudské oči, namiesto toho rozpozna a zaostrí na tvár. Fotoaparát nedokáže zaostriť na oči, keď sa nerozpoznali žiadne ľudské tváre.
- Za určitých podmienok nemusí fotoaparát vôbec rozpoznať tváre, alebo môže omylom rozpoznať iné objekty ako tváre.

### Súvisiaca téma

- [Face/Eye Prior. in AF \(statický záber/videozáznam\)](#)
- [Face/Eye Subject \(statický záber/videozáznam\)](#)
- [Subject Sel. Setting \(statický záber/videozáznam\)](#)
- [Right/Left Eye Select \(statický záber/videozáznam\)](#)
- [Face/Eye Frame Disp. \(statický záber/videozáznam\)](#)
- [Voľba spôsobu zaostrovania \(Focus Mode\)](#)
- [Voľba oblasti zaostrovania \(Focus Area\)](#)

Digitálny fotoaparát s vymeniteľnými objektívmi  
ILME-FX30

## Face/Eye Prior. in AF (statický záber/videozáznam)



Nastaví sa to, či fotoaparát bude alebo nebude rozpoznávať tváre a oči vnútri oblasti zaostrovania počas vykonávania automatického zaostrovania a potom automaticky zaostří na oči (Eye AF).

1 MENU → AF<sub>MF</sub> (Focus) → [Face/Eye AF] → [Face/Eye Prior. in AF] → požadované nastavenie.

### Podrobnosti položky ponuky

**On:**  
Zaostří sa na tváre alebo oči s prioritou, ak sa vnútri alebo okolo určenej oblasti zaostrovania nachádzajú tváre alebo oči.

**Off:**  
Pri vykonávaní automatického zaostrovania sa tváram ani očiam neudelí priorita.

#### Rada

- Kombináciou funkcie [Face/Eye Prior. in AF] s [Focus Area] → [Tracking] môžete zachovať zaostrenie na pohybujúce sa oko alebo pohybujúcu sa tvár.
- Keď sa [Face/Eye Priority Select] priradí požadovanému tlačidlu pomocou [Custom Key/Dial Set.] alebo [Custom Key/Dial Set.], budete môcť zapnúť alebo vypnúť funkciu [Face/Eye Prior. in AF] stlačením tohto tlačidla.

#### Poznámka

- Ak fotoaparát nerozpozná žiadne tváre ani oči vnútri či okolo určenej oblasti zaostrovania, zaostří na iný rozpoznateľný objekt.
- Keď je režim snímania nastavený na [Intelligent Auto], [Face/Eye Prior. in AF] sa uzamkne na [On].

### Súvisiaca téma

- [Zaostrenie na ľudské oči](#)
- [Face/Eye Subject \(statický záber/videozáznam\)](#)
- [Subject Sel. Setting \(statický záber/videozáznam\)](#)
- [Right/Left Eye Select \(statický záber/videozáznam\)](#)
- [Priradenie často používaných funkcií tlačidlám a ovládačom \(Custom Key/Dial Set.\)](#)



Digitálny fotoaparát s vymeniteľnými objektívmi  
ILME-FX30

## Face/Eye Subject (statický záber/videozáznam)



Zvolí sa cieľ, ktorý sa má rozpoznať pomocou funkcie automatického zaostrovania tváre/očí.

1 MENU → AF<sub>MF</sub> (Focus) → [Face/Eye AF] → [👤 Face/Eye Subject] → požadované nastavenie.

### Podrobnosti položky ponuky

#### Human:

Rozpoznanie ľudských tvári/očí.

#### Animal:

Rozpoznanie zvieracích očí.

#### Bird:

Rozpoznanie očí vtákov.

#### Rada

- Aby bolo možné rozpoznať zvieracie oči alebo oči vtákov, vytvorte kompozíciu záberu tak, aby sa celá hlava nachádzala v rámci zorného uhla. Po zaostrení na hlavu zvierat'a alebo vtáka bude možné ľahšie rozpoznať oči.

#### Poznámka

- Keď sa [👤 Face/Eye Subject] nastaví na [Animal] alebo [Bird], nasledujúce funkcie sa nebudú dať použiť.
  - 👤 Face Priority in Multi Metering
  - 👤 Regist. Faces Priority
- Aj keď sa [👤 Face/Eye Subject] nastaví na [Animal], oči niektorých druhov zvierat nebude možné rozpoznať.
- Aj keď sa [👤 Face/Eye Subject] nastaví na [Bird], oči niektorých druhov vtákov nebude možné rozpoznať.

### Súvisiaca téma

- [Zaostrenie na ľudské oči](#)
- [Face/Eye Prior. in AF \(statický záber/videozáznam\)](#)

Digitálny fotoaparát s vymeniteľnými objektívmi  
ILME-FX30

## Subject Sel. Setting (statický záber/videozáznam)



Nastavia sa typy cieľov rozpoznávania, ktoré sú dostupné pri použití používateľského tlačidla, ktorému sa priradila funkcia [Swt Face/Eye Sbjc Dtc].

- 1 MENU → AF<sub>MF</sub> (Focus) → [Face/Eye AF] → [ Subject Sel. Setting ] → Označte ciele rozpoznávania, ktoré chcete zvoliť, a potom zvolte [OK].

Typy cieľov označené pomocou (značka označenia) budú dostupné ako nastavenia.

### Rada

- [Swt Face/Eye Sbjc Dtc] priradíte požadovanému tlačidlu pomocou [ Custom Key/Dial Set.] alebo [ Custom Key/Dial Set.].
- Môžete zvoliť typy cieľov, ktoré ste neoznačili v [ Subject Sel. Setting ], a to voľbou MENU → AF<sub>MF</sub> (Focus) → [Face/Eye AF] → [ Face/Eye Subject ].

### Súvisiaca téma

- [Face/Eye Subject \(statický záber/videozáznam\)](#)
- [Priradenie často používaných funkcií tlačidlám a ovládačom \(Custom Key/Dial Set.\)](#)

Digitálny fotoaparát s vymeniteľnými objektívmi  
ILME-FX30

## Right/Left Eye Select (statický záber/videozáznam)



Nastavenie toho, či sa zaostrí na ľavé oko alebo pravé oko, keď sa [👁️ Face/Eye Subject] nastaví na [Human] alebo [Animal].

1 MENU → AF<sub>MF</sub> (Focus) → [Face/Eye AF] → [👁️ Right/Left Eye Select] → požadované nastavenie.

### Podrobnosti položky ponuky

#### Auto:

Fotoaparát automaticky rozpozná buď ľavé, alebo pravé oko.

#### Right Eye:

Rozpozná sa pravé oko objektu (oko na ľavej strane z perspektívy fotografa).

#### Left Eye:

Rozpozná sa ľavé oko objektu (oko na pravej strane z perspektívy fotografa).

### [Switch Right/Left Eye] pomocou používateľského tlačidla

Môžete tiež prepnúť oko, ktoré sa má rozpoznáť, stlačením používateľského tlačidla.

Keď sa [👁️ Right/Left Eye Select] nastaví na [Right Eye] alebo [Left Eye], budete môcť prepnúť oko, ktoré sa má rozpoznáť, stlačením používateľského tlačidla, ktorému ste priradili funkciu [Switch Right/Left Eye].

Keď sa [👁️ Right/Left Eye Select] nastaví na [Auto], budete môcť dočasne prepnúť oko, ktoré sa má rozpoznáť, stlačením používateľského tlačidla, ktorému ste priradili funkciu [Switch Right/Left Eye].

Dočasná ľavá/pravá voľba sa zruší, keď vykonáte nasledujúce úkony atď. Fotoaparát sa vráti k automatickej detekcii očí.

- Stlačenie stredu ovládacieho kolieska
- Stlačenie stredu multifunkčného voliča
- Prerušenie tlačenia tlačidla spúšte do polovice (len počas snímania statických záberov)
- Prerušenie tlačenia používateľského tlačidla, ktorému je priradená funkcia [AF On] alebo [Eye AF] (len počas snímania statických záberov)
- Stlačenie tlačidla MENU

#### Rada

- Keď sa [👁️ Face/Eye Frame Disp.] nastaví na [On], rámček rozpoznania sa objaví okolo oka, ktoré ste zvolili pomocou [👁️ Right/Left Eye Select] alebo [Switch Right/Left Eye] pomocou používateľského tlačidla.

### Súvisiaca téma

- [Zaostrenie na ľudské oči](#)
- [Face/Eye Prior. in AF \(statický záber/videozáznam\)](#)
- [Face/Eye Subject \(statický záber/videozáznam\)](#)
- [Face/Eye Frame Disp. \(statický záber/videozáznam\)](#)



Digitálny fotoaparát s vymeniteľnými objektívmi  
ILME-FX30

## Face/Eye Frame Disp. (statický záber/videozáznam)



Nastavenie možnosti zobrazenia rámčeka rozpoznania tvárí/očí, keď sa rozpoznajú tvár alebo oči.

① MENU → AF<sub>MF</sub> (Focus) → [Face/Eye AF] → [👤 Face/Eye Frame Disp.] → požadované nastavenie.

### Podrobnosti položky ponuky

#### On:

Zobrazí sa rámček rozpoznania, keď sa rozpoznajú tvár alebo oči.

#### Off:

Rámček rozpoznania sa nezobrazí, keď sa rozpoznajú tvár alebo oči.

### Rámček rozpoznania tvárí

Keď fotoaparát rozpozná tvár, zobrazí sa sivý rámček rozpoznania tvárí. Farba rámčeka bude červenkasto fialová, ak sa rozpoznaná tvár zaregistruje pomocou funkcie [Face Memory].

Farba rámček rozpoznania tvárí sa zmení na bielu, keď sa rozpozná tvár vnútri alebo okolo oblasti zaostrovania a fotoaparát určí, že sa aktivuje automatické zaostrovanie.

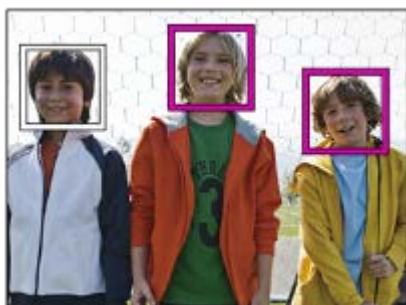

### Rámček rozpoznania očí

Biely rámček rozpoznania očí sa zobrazí, keď sa rozpozná oko a fotoaparát určí, že je možné automatické zaostrovanie.

Rámček rozpoznania očí sa zobrazí nasledovne, keď sa [👤 Face/Eye Subject] nastaví na [Animal] alebo [Bird].

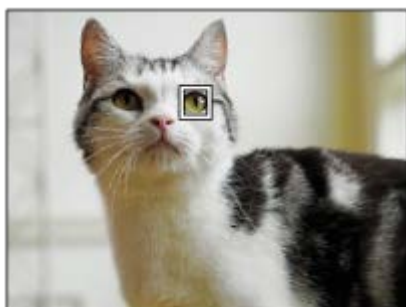

- Ak chcete, aby rámček rozpoznania tváří alebo očí zmizol v rámci určitého časového intervalu po tom, ako fotoaparát zaostrí na tvár alebo oko, nastavte [AF Area Auto Clear] na [On].

### Poznámka

- Ak sa snímaný objekt alebo fotoaparát príliš pohybuje, detekčný rámček sa nemusí na príslušnom objekte zobrazíť správne.
- Rámček rozpoznania očí sa nezobrazí, keď nie je funkcia Eye AF dostupná.
- Aj keď sa [Face/Eye Frame Disp.] nastaví na [Off], zelený zaoštrovací rámček sa objaví na tvárach alebo očiach, ktoré sú zaoštrované, keď stlačíte tlačidlo spúšte do polovice atď.

---

### Súvisiaca téma

- [Zaoštrovanie na ľudské oči](#)
- [Face/Eye Prior. in AF \(statický záber/videozáznam\)](#)
- [Face/Eye Subject \(statický záber/videozáznam\)](#)
- [Right/Left Eye Select \(statický záber/videozáznam\)](#)
- [Face Memory](#)

Digitálny fotoaparát s vymeniteľnými objektívmi  
ILME-FX30

## Face Memory



Nastavia sa osobné údaje tváre. Ak vopred zaregistrujete tváre, tento výrobok dokáže zaostriť na zaregistrovanú tvár ako prioritnú.

Zaregistrovať je možné maximálne osem tvárí.

**1** MENU → AF<sub>MF</sub> (Focus) → [Face/Eye AF] → [Face Memory] → požadovaná položka nastavenia.

### Podrobnosti položky ponuky

#### New Registration:

Nasnímajú a zaregistrujú sa tváre.

#### Order Exchanging:

Keď sa zaregistrujú viaceré tváre, je možné zmeniť poradie priority zaregistrovaných tvárí.

#### Delete:

Zaregistrované tváre sa postupne po jednej odstránia.

#### Delete All:

Zaregistrované tváre sa odstránia naraz.

#### Poznámka

- Pri vykonávaní [New Registration] nasnímajte tvár spredu na jasne osvetlenom mieste. Tvár sa nemusí zaregistrovať správne, ak je zakrytá klobúkom, maskou, slnečnými okuliarmi, atď.
- Aj keď vykonáte [Delete], údaje zaregistrovanej tváre zostanú v tomto výrobku. Ak chcete vymazať údaje zaregistrovaných tvárí z tohto výrobku, zvolte [Delete All].

### Súvisiaca téma

- [Regist. Faces Priority \(statický záber/videozáznam\)](#)

Digitálny fotoaparát s vymeniteľnými objektívmi  
ILME-FX30

## Regist. Faces Priority (statický záber/videozáznam)



Nastaví sa to, či sa bude zaoštrovať s vyššou prioritou na tváre zaregistrované pomocou [Face Memory].

① MENU → AF<sub>MF</sub> (Focus) → [Face/Eye AF] → [  Regist. Faces Priority ] → požadované nastavenie.

### Podrobnosti položky ponuky



#### On:

Fotoaparát zaoštruje s vyššou prioritou na tváre zaregistrované pomocou [Face Memory].

#### Off:

Fotoaparát zaoštruje bez udelenia vyššej priority zaregistrovaným tváram.

#### Rada

- Ak chcete použiť funkciu [  Regist. Faces Priority ], vykonajte nasledujúce nastavenie.
  - [  Face/Eye Prior. in AF ] v rámci [Face/Eye AF]: [On]
  - [  Face/Eye Subject ] v rámci [Face/Eye AF]: [Human]

### Súvisiaca téma

- [Face/Eye Prior. in AF \(statický záber/videozáznam\)](#)
- [Face Memory](#)



Digitálny fotoaparát s vymeniteľnými objektívmi  
ILME-FX30

## Focus Standard



Ak stlačíte tlačidlo, ktorému je priradený [Focus Standard], budete môcť vyvolať užitočné funkcie, ako je automatické zaostrenie na objekt v strede obrazovky podľa nastavení oblasti zaostrovania.

- 1 **MENU** → (Setup) → [Operation Customize] → [ Custom Key/Dial Set.] alebo [ Custom Key/Dial Set.] → požadované tlačidlo, potom priradíte funkciu [Focus Standard] danému tlačidlu.
- 2 **Stlačte tlačidlo, ktorému je priradená funkcia [Focus Standard].**
  - To, čo môžete vykonať stlačením daného tlačidla, sa bude meniť v závislosti od nastavenia pre [ Focus Area].

### Príklady funkcií tlačidla [Focus Standard]

- Keď sa [ Focus Area] nastaví na ktorýkoľvek z nasledujúcich parametrov, stlačením tohto tlačidla sa zaostrovací rámček posunie späť do stredu:
  - [Zone]
  - [Spot: S]/[Spot: M]/[Spot: L]
  - [Expand Spot]
  - [Tracking: Zone]
  - [Tracking: Spot S]/[Tracking: Spot M]/[Tracking: Spot L]
  - [Tracking: Expand Spot]
- Keď sa [ Focus Area] nastaví na [Wide], [Center Fix], [Tracking: Wide] alebo [Tracking: Center Fix], stlačením tlačidla v režime automatického zaostrovania fotoaparát zaostrí na stred obrazovky. Ak stlačíte tlačidlo počas snímania videozáznamu pomocou manuálneho zaostrovania, fotoaparát budete môcť dočasne prepnúť do automatického zaostrovania a zaostríť na stred obrazovky.

#### Poznámka

- Funkcia [Focus Standard] sa nedá nastaviť na [Left Button], [Right Button] ani [Down Button] ovládacieho kolieska.

### Súvisiaca téma

- [Priradenie často používaných funkcií tlačidlám a ovládačom \(Custom Key/Dial Set.\)](#)
- [Voľba oblasti zaostrovania \(Focus Area\)](#)

Digitálny fotoaparát s vymeniteľnými objektívmi  
ILME-FX30

## Prispôsobenie nastavení oblasti zaostrovania orientácii fotoaparátu (horizontálna/vertikálna) (Switch V/H AF Area)



Môžete nastaviť to, či sa prepnú [Focus Area] a poloha rámčeka zaostrovania podľa orientácie fotoaparátu (horizontálna/vertikálna). Táto funkcia je užitočná pri snímaní scén, pre ktoré je potrebné často meniť polohu fotoaparátu, ako sú portréty alebo športové scény.

1 MENU → AF<sub>MF</sub> (Focus) → [Focus Area] → [Switch V/H AF Area] → požadované nastavenie.

### Podrobnosti položky ponuky

Off:

[Focus Area] a poloha rámčeka zaostrovania sa podľa orientácie fotoaparátu (horizontálna/vertikálna) neprepnú.

**AF Point Only:**

Poloha rámčeka zaostrovania sa prepne podľa orientácie fotoaparátu (horizontálna/vertikálna). [Focus Area] je pevne nastavená.

**AF Point + AF Area:**

[Focus Area] aj poloha rámčeka zaostrovania sa prepnú podľa orientácie fotoaparátu (horizontálna/vertikálna).

### Príklad toho, keď sa zvolí [AF Point + AF Area]



(A) Vertikálna: [Spot] (Ľavý horný roh)

(B) Horizontálna: [Spot] (Pravý horný roh)

(C) Vertikálna: [Zone] (Ľavý spodný roh)

- Zisťujú sa tri orientácie fotoaparátu: horizontálna, vertikálna so stranou tlačidla spúšte smerujúcou nahor a vertikálna so stranou tlačidla spúšte smerujúcou nadol.

### Poznámka

- Ak sa nastavenie pre [Switch V/H AF Area] zmení, nastavenia zaostrovania sa pre jednotlivé orientácie fotoaparátu nezachovávajú.
- [Focus Area] a poloha rámčeka zaostrovania sa nezmenia ani vtedy, keď sa [Switch V/H AF Area] nastaví na [AF Point + AF Area] alebo [AF Point Only] v nasledujúcich situáciách:
  - Keď sa režim snímania nastaví na [Intelligent Auto]
  - Počas snímania videozáznamu
  - Počas používania funkcie digitálneho zoomu
  - Počas aktivácie automatického zaostrovania
  - Počas odpočítavania samospúšte
  - Keď je aktivovaná funkcia [Focus Magnifier]

- Keď začnete snímať zábery bezprostredne po zapnutí napájania a fotoaparát má vertikálnu orientáciu, prvý záber sa zhotoví s nastavením horizontálneho zaostrovania alebo s posledným nastavením zaostrovania.
- Orientácia fotoaparátu sa nedá zistiť, keď objektív smeruje nahor alebo nadol.

---

---

## Súvisiaca téma

- [Voľba oblasti zaostrovania \(Focus Area\)](#)

5-043-037-83(1) Copyright 2022 Sony Corporation

Digitálny fotoaparát s vymeniteľnými objektívmi  
ILME-FX30

## Registrácia aktuálnej oblasti zaostrovania (AF Area Registration)





Môžete dočasne posunúť rámček zaostrovania do vopred priradenej polohy pomocou používateľského tlačidla. Táto funkcia je užitočná pri snímaní scén, v ktorých sú pohyby objektu predvídateľné; napríklad športové scény. Pomocou tejto funkcie môžete rýchlo prepínať oblasť zaostrovania podľa danej situácie.

### Spôsob registrácie oblasti zaostrovania

1. MENU → AF<sub>MF</sub> (Focus) → [Focus Area] → [AF Area Registration] → [On].
2. Nastavte oblasť zaostrovania do požadovanej polohy a potom podržte stlačené tlačidlo Fn (Funkcia).

### Spôsob vyvolania zaregistrovanej oblasti zaostrovania

1. MENU →  (Setup) → [Operation Customize] → [ Custom Key/Dial Set.] → požadované tlačidlo, potom zvolte [Regist. AF Area hold].
2. Nastavte fotoaparát do režimu snímania, podržte stlačené tlačidlo, ktorému bola priradená funkcia [Regist. AF Area hold] a potom stlačením tlačidla spúšte snímajte zábery.

#### Rada

- Keď sa rámček zaostrovania zaregistroval pomocou [AF Area Registration], zaregistrovaný rámček zaostrovania bude blikať na monitore.
- Ak priradíte [Regist AF Area toggle] používateľskému tlačidlu, budete môcť použiť zaregistrovaný rámček zaostrovania bez podržania stlačeného tlačidla.
- Ak sa [Reg. AF Area+AF On] priradí používateľskému tlačidlu, automatické zaostrovanie sa vykoná pomocou zaregistrovaného rámčeka zaostrovania, keď sa stlačí toto tlačidlo.

#### Poznámka

- Oblasť zaostrovania sa nedá zaregistrovať v nasledujúcich situáciách:
  - Pokiaľ sa vykonáva [Touch Focus]
  - Počas používania funkcie digitálneho zoomu
  - Pokiaľ sa vykonáva [Touch Tracking]
  - Počas zaostrovania
  - Počas vykonávania uzamknutia zaostrenia
- Nie je možné priradiť [Regist. AF Area hold] tlačidlám, ako sú [Left Button], [Right Button] alebo [Down Button].
- Zaregistrovanú oblasť zaostrovania nie je možné vyvolať v nasledujúcich situáciách:
  - Režim snímania sa nastaví na [Intelligent Auto], [Movie] alebo [S&Q Motion].
- Keď sa [AF Area Registration] nastaví na [On], nastavenie [Lock Operation Parts] sa uzamkne na [Off].

#### Súvisiaca téma

- [Voľba oblasti zaostrovania \(Focus Area\)](#)
- [Vymazanie zaregistrovanej oblasti automatického zaostrovania AF \(Del. Regist. AF Area\)](#)
- [Priradenie často používaných funkcií tlačidlám a ovládačom \(Custom Key/Dial Set.\)](#)



Digitálny fotoaparát s vymeniteľnými objektívmi  
ILME-FX30

## Vymazanie zaregistrovanej oblasti automatického zaostrovania AF (Del. Regist. AF Area)

---



Vymaže sa poloha rámcika zaostrovania, ktorá bola zaregistrovaná pomocou [AF Area Registration].

① MENU → AF<sub>MF</sub> (Focus) → [Focus Area] → [Del. Regist. AF Area].

---

### Súvisiaca téma

- [Registrácia aktuálnej oblasti zaostrovania \(AF Area Registration\)](#)

Digitálny fotoaparát s vymeniteľnými objektívmi  
ILME-FX30

## Focus Area Limit (statický záber/videozáznam)



Obmedzením typov dostupných nastavení oblastí zaostrovania vopred budete môcť rýchlejšie voliť nastavenia pre [ Focus Area].

- 1 MENU → AF<sub>MF</sub> (Focus) → [Focus Area] → [ Focus Area Limit] → Označte oblasti zaostrovania, ktoré chcete používať, a potom zvolte [OK].

Typy oblastí zaostrovania označené pomocou (značka označenia) budú dostupné ako nastavenia.

### Rada

- Keď priradíte [Switch Focus Area] požadovanému tlačidlu pomocou [ Custom Key/Dial Set.] alebo [ Custom Key/Dial Set.], oblasť zaostrovania sa bude meniť po každom stlačení priradeného tlačidla. Obmedzením typov voliteľných zaostrovacích oblastí pomocou [ Focus Area Limit] vopred budete môcť rýchlejšie voliť nastavenie zaostrovacej oblasti, ktoré chcete.

### Poznámka

- Typy zaostrovacích oblastí, ktoré nie sú označené, sa nedajú zvoliť pomocou MENU ani ponuky Fn (funkcia). Ak chcete nejakú zvoliť, označte ju pomocou [ Focus Area Limit].
- Ak zrušíte označenie zaostrovacej oblasti zaregistrovanej pomocou [Switch V/H AF Area] alebo [AF Area Registration], zaregistrované nastavenia sa zmenia.

### Súvisiaca téma

- [Voľba oblastí zaostrovania \(Focus Area\)](#)
- [Priradenie často používaných funkcií tlačidlám a ovládačom \(Custom Key/Dial Set.\)](#)

Digitálny fotoaparát s vymeniteľnými objektívmi  
ILME-FX30

## Circ. of Focus Point (statický záber/videozáznam)



Nastavenie toho, či sa umožní preskočenie zaostrovacieho rámčeka z jedného konca na druhý, keď posuniete zaostrovací rámček. Táto funkcia je užitočná, keď chcete rýchlo posunúť zaostrovací rámček z jedného konca na druhý. Táto funkcia sa dá použiť, keď sa zvolia nasledujúce nastavenia pre [ Focus Area ].

- [Zone]
- [Spot: S]/[Spot: M]/[Spot: L]
- [Expand Spot]
- [Tracking: Zone]
- [Tracking: Spot S]/[Tracking: Spot M]/[Tracking: Spot L]
- [Tracking: Expand Spot]

1 MENU → AF<sub>MF</sub> (Focus) → [Focus Area] → [ Circ. of Focus Point ] → požadované nastavenie.

Keď je zvolené [Circulate]:

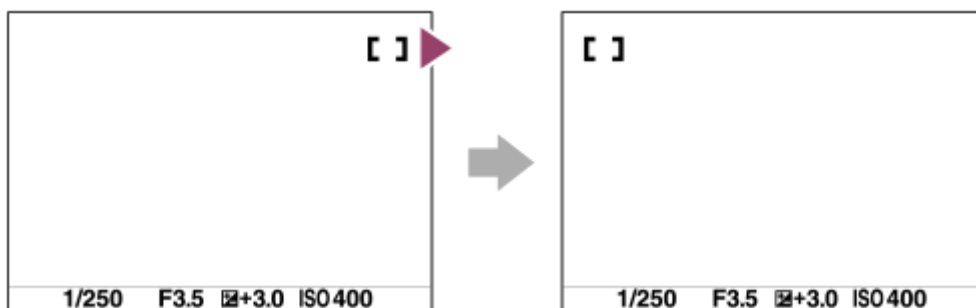

### Podrobnosti položky ponuky

#### Does Not Circulate:

Kurzor sa nehýbe, keď sa pokúsíte posunúť zaostrovací rámček pozdĺž konca.

#### Circulate:

Kurzor preskočí na protiahlý koniec, keď sa pokúsíte posunúť zaostrovací rámček pozdĺž konca.

#### Poznámka

- Aj keď nastavíte [ Circ. of Focus Point ] na [Circulate], zaostrovací rámček sa nebude pohybovať uhlopriečne.

### Súvisiaca téma

- [Voľba oblastí zaostrovania \(Focus Area\)](#)



Digitálny fotoaparát s vymeniteľnými objektívmi  
ILME-FX30

## AF Frame Move Amt (statický záber/videozáznam)



Nastaví sa vzdialenosť, o ktorú sa zaostrovací rámček posunie, keď sa [Focus Area] nastaví na [Spot] atď. Zaostrovací rámček môžete rýchlo posunúť zväčšením tejto vzdialenosti, ako napríklad v situáciách, keď sa objekt veľa pohybuje.

1 MENU → AF<sub>MF</sub> (Focus) → [Focus Area] → [AF Frame Move Amt] → požadované nastavenie.

### Podrobnosti položky ponuky

#### Standard:

Zaostrovací rámček sa posunie o štandardnú vzdialenosť.

#### Large:

Zaostrovací rámček sa naraz posunie o väčšiu vzdialenosť než pri možnosti [Standard].

#### Rada

- Keď sa [Swf. AF Frame Move hold] priradí požadovanému tlačidlu pomocou [Custom Key/Dial Set.] alebo [Custom Key/Dial Set.], nastavenie [AF Frame Move Amt] sa dočasne prepne, pokiaľ sa podrží stlačené dané tlačidlo.
- Ak sa ktorákoľvek z nasledujúcich funkcií priradí ovládačom alebo ovládaciemu koliesku pomocou [Custom Key/Dial Set.] alebo [Custom Key/Dial Set.], budete môcť posunúť zaostrovací rámček o vzdialenosť určenú pre každú funkciu, a to bez ohľadu na nastavenie pre [AF Frame Move Amt].
  - [Move AF Frame ↔ : L]
  - [Move AF Frame ↑ : L]
  - [Move AF Frame ↔ : Std]
  - [Move AF Frame ↑ : Std]
- Ak sa nasledujúce funkcie priradia ovládačom alebo ovládaciemu koliesku pomocou [My Dial Settings], zaostrovací rámček bude možné posunúť o vzdialenosť určenú pre každú funkciu bez ohľadu na nastavenie pre [AF Frame Move Amt].
  - [Move AF Frame ↔ : L]
  - [Move AF Frame ↑ : L]
  - [Move AF Frame ↔ : Std]
  - [Move AF Frame ↑ : Std]

### Súvisiaca téma

- [Voľba oblasti zaostrovania \(Focus Area\)](#)
- [Priradenie často používaných funkcií tlačidlám a ovládačom \(Custom Key/Dial Set.\)](#)

Digitálny fotoaparát s vymeniteľnými objektívmi  
ILME-FX30

## Focus Area Color (statický záber/videozáznam)

---



Môžete určiť farbu rámčeka, ktorý uvádza oblasť zaostrovania. Ak je rámček ťažko viditeľný kvôli snímanému objektu, zlepšite jeho viditeľnosť zmenou jeho farby.

1 MENU → AF<sub>MF</sub> (Focus) → [Focus Area] → [Focus Area Color] → požadovaná farba.

### Podrobnosti položky ponuky

#### White:

Zobrazí sa rámček, ktorý uvádza oblasť zaostrovania v bielej farbe.

#### Red:

Zobrazí sa rámček, ktorý uvádza oblasť zaostrovania v červenej farbe.

---

### Súvisiaca téma

- [Voľba oblasti zaostrovania \(Focus Area\)](#)

Digitálny fotoaparát s vymeniteľnými objektívmi  
ILME-FX30

## AF Area Auto Clear

---



Nastavenie toho, či sa bude oblasť zaostrovania zobrazovať nepretržite, alebo automaticky zmizne krátko po dosiahnutí zaostrenia.

1 MENU → AF<sub>MF</sub> (Focus) → [Focus Area] → [AF Area Auto Clear] → požadované nastavenie.

### Podrobnosti položky ponuky

**On:**

Oblasť zaostrovania zmizne automaticky krátko po dosiahnutí zaostrenia.

**Off:**

Oblasť zaostrovania sa bude zobrazovať nepretržite.

---

### Súvisiaca téma

- [Voľba oblasti zaostrovania \(Focus Area\)](#)

Digitálny fotoaparát s vymeniteľnými objektívmi  
ILME-FX30

## Area Disp. dur Tracking

---



Nastaví sa to, či sa zobrazí alebo nezobrazí rámček oblasti zaostrovania, keď sa [ Focus Mode] nastaví na [Continuous AF] a [ Focus Area] sa nastaví na [Tracking].

1 MENU → AF<sub>MF</sub> (Focus) → [Focus Area] → [Area Disp. dur Tracking] → požadované nastavenie.

### Podrobnosti položky ponuky

#### On:

Zobrazí sa rámček oblasti zaostrovania počas sledovania. Keďže sa počas sledovania objektu zobrazuje oblasť začatia sledovania, je to užitočné pri začatí nasledujúcej relácie snímania.

#### Off:

Rámček oblasti zaostrovania počas sledovania sa nezobrazí.

---

### Súvisiaca téma

- [Voľba oblasti zaostrovania \(Focus Area\)](#)

Digitálny fotoaparát s vymeniteľnými objektívmi  
ILME-FX30

## AF-C Area Display



Môžete nastaviť možnosť zobrazenia oblasti, ktorá je zaostrená, keď sa [ Focus Mode] nastaví na [Continuous AF] a [ Focus Area] sa nastaví na [Wide] alebo [Zone].

1 MENU → AF<sub>MF</sub> (Focus) → [Focus Area] → [AF-C Area Display] → požadované nastavenie.

### Podrobnosti položky ponuky

#### On:

Zobrazí sa oblasť zaostrovania, ktorá je zaostrená.

#### Off:

Oblasť zaostrovania, ktorá je zaostrená, sa nezobrazí.

#### Poznámka

- Keď sa [ Focus Area] nastaví na niektorú z nasledujúcich možností, farba rámečkov zaostrovania v zaostrenej oblasti sa zmení na zelenú:
  - [Center Fix]
  - [Spot]
  - [Expand Spot]

### Súvisiaca téma

- [Voľba oblasti zaostrovania \(Focus Area\)](#)

Digitálny fotoaparát s vymeniteľnými objektívmi  
ILME-FX30

## Phase Detect. Area



Nastavenie možnosti zobrazenia oblasti automatického zaostrovania s fázovou detekciou.

1 MENU → AF<sub>MF</sub> (Focus) → [Focus Area] → [Phase Detect. Area] → požadované nastavenie.

### Podrobnosti položky ponuky

#### On:

Zobrazenie oblasti automatického zaostrovania s fázovou detekciou.

#### Off:

Oblasť automatického zaostrovania s fázovou detekciou sa nezobrazí.

#### Poznámka

- Automatické zaostrovanie s fázovou detekciou je dostupné len pri kompatibilných objektívoch. Ak je pripojený nekompatibilný objektív, nebude možné použiť automatické zaostrovanie s fázovou detekciou. Automatické zaostrovanie s fázovou detekciou nemusí fungovať ani s niektorými kompatibilnými objektívmi, ako sú napríklad objektívy zakúpené v minulosti, ktoré neboli aktualizované.
- Pri snímaní videozáznamov sa oblasť automatického zaostrovania s fázovou detekciou nezobrazí.

Digitálny fotoaparát s vymeniteľnými objektívmi  
ILME-FX30

## AF Tracking Sensitivity

---



Môžete zvoliť citlivosť automatického zaostrovania sledovaného objektu, keď dôjde k strate zaostrenia objektu v režime statických záberov.

**1** MENU → AF<sub>MF</sub> (Focus) → [AF/MF] → [AF Tracking Sensitivity] → požadované nastavenie.

### Podrobnosti položky ponuky

**5(Responsive)/4/3(Standard)/2/1(Locked on):**

Zvoľte [5(Responsive)], aby sa dosiahlo zodpovedajúce zaostrenie na objekty v rôznych vzdialenostiach.

Zvoľte [1(Locked on)], aby sa zachovalo zaostrenie na konkrétny objekt, keď iné objekty prechádzajú pred daným objektom.

Digitálny fotoaparát s vymeniteľnými objektívmi  
ILME-FX30

## AF Transition Speed



Nastaví sa rýchlosť zaostrovania, keď sa počas snímania videozáznamu prepne cieľ automatického zaostrovania.

① MENU → AF<sub>MF</sub> (Focus) → [AF/MF] → [AF Transition Speed] → požadované nastavenie.

### Podrobnosti položky ponuky

**7 (Fast)/6/5/4/3/2/1 (Slow):**

Zvoľte hodnotu vyššej rýchlosti na rýchlejšie zaostrenie na požadovaný objekt.

Zvoľte hodnotu nižšej rýchlosti na plynulejšie zaostrenie na požadovaný objekt.

#### Rada

- Na zámernú zmenu polohy automatického zaostrovania (AF) môžete použiť funkciu dotykového zaostrovania.



Digitálny fotoaparát s vymeniteľnými objektívmi  
ILME-FX30

## AF Subj. Shift Sensitivity

---



Nastaví sa citlivosť, s ktorou sa zaoštrovanie prepne na iný objekt, keď pôvodný objekt opustí oblasť zaoštrovania alebo sa nezaostrený objekt v popredí priblíži k oblasti zaoštrovania počas snímania videozáznamu.

1 MENU → AF<sub>MF</sub> (Focus) → [AF/MF] → [AF Subj. Shift Sensitivity] → požadované nastavenie.

### Podrobnosti položky ponuky

#### 5(Responsive)/4/3/2/1(Locked on):

Zvoľte vyššiu hodnotu, keď chcete snímať rýchlo sa pohybujúci objekt alebo viaceré objekty počas nepretržitého prepínania zaoštrovania.

Zvoľte nižšiu hodnotu, keď chcete zachovať stabilné zaoštrovanie, alebo chcete zachovať zaoštrovanie na konkrétnom ciele bez ovplyvnenia ostatnými objektmi.

Digitálny fotoaparát s vymeniteľnými objektívmi  
ILME-FX30

## AF Assist



Počas snímania videozáznamu pomocou automatického zaostrovania môžete zmeniť zaostrený objekt pomocou zaostrovacieho krúžka objektívu.

1 MENU → AF<sub>MF</sub> (Focus) → [AF/MF] → [AF Assist] → [On].

2 Počas snímania videozáznamu pomocou automatického zaostrovania otočením zaostrovacieho krúžka objektívu zaostrite na požadovaný objekt.

Keď prestanete používať zaostrovací krúžok, objekt zaostrený pomocou zaostrovacieho krúžka sa stane cieľom automatického zaostrovania.

### Podrobnosti položky ponuky

#### On:

Použije sa funkcia asistenta automatického zaostrovania.

#### Off:

Funkcia asistenta automatického zaostrovania sa nepoužije.

#### Rada

- Zaostrená oblasť bude ľahšie viditeľná, ak použijete funkciu [  Peaking Display] alebo [Focus Map] spolu s [AF Assist], čo vám uľahčí zaostrenie na požadovaný objekt.

#### Poznámka

- Automatické zaostrovanie sa zacieli len na objekty v rámci oblasti zaostrovania.
- Nasledujúce objektívy nie sú kompatibilné s [AF Assist].
  - SELP1650 (predáva sa osobitne)
  - SEL18200LE (predáva sa osobitne)

### Súvisiaca téma

- [Peaking Display](#)
- [Focus Map](#)

Digitálny fotoaparát s vymeniteľnými objektívmi  
ILME-FX30

## Volič AF/MF



Môžete ľahko prepnúť režim zaostrovania z automatického na manuálne a naopak počas snímania bez zmeny polohy držania fotoaparátu.

- 1 MENU →  (Setup) → [Operation Customize] → [ Custom Key/Dial Set.] alebo [ Custom Key/Dial Set.] → požadované tlačidlo → [AF/MF Selector Hold] alebo [AF/MF Selector Toggle].

### Podrobnosti položky ponuky

#### AF/MF Selector Hold:

Režim zaostrovania sa prepne, pokiaľ je stlačené toto tlačidlo.

#### AF/MF Selector Toggle:

Režim zaostrovania zostane prepnutý, pokiaľ sa znova nestlačí toto tlačidlo.

#### Poznámka

- Funkcia [AF/MF Selector Hold] sa nedá nastaviť na [Left Button], [Right Button] ani [Down Button] ovládacieho kolieska.
- Ak je objektív vybavený voliacim prepínačom AF/MF, prednosť bude mať stav tohto prepínača na objektíve.

### Súvisiaca téma

- [Priradenie často používaných funkcií tlačidlám a ovládačom \(Custom Key/Dial Set.\)](#)

Digitálny fotoaparát s vymeniteľnými objektívmi  
ILME-FX30

## AF w/ Shutter

---



Voľba toho, či sa po stlačení tlačidla spúšte do polovice spustí automatické zaostrovanie. Voľbou [Off] nastavte zaostrenie a expozíciu osobitne.

1 MENU → AF<sub>MF</sub> (Focus) → [AF/MF] → [AF w/ Shutter] → požadované nastavenie.

### Podrobnosti položky ponuky

**On:**

Automatické zaostrovanie sa spustí po stlačení tlačidla spúšte do polovice.

**Off:**

Automatické zaostrovanie sa nespustí, aj keď stlačíte tlačidlo spúšte do polovice.

---

### Súvisiaca téma



- [AF On](#)

Digitálny fotoaparát s vymeniteľnými objektívmi  
ILME-FX30

## AF On



Môžete zaostriť bez stlačenia tlačidla spúšte do polovice. Použijú sa nastavenia pre [  Focus Mode].

- 1 MENU →  (Setup) → [Operation Customize] → [  Custom Key/Dial Set.] alebo [  Custom Key/Dial Set.] → požadované tlačidlo, potom priradíte funkciu [AF On] danému tlačidlu.
- 2 Stlačte tlačidlo, ktorému ste priradili funkciu [AF On].
  - Pri snímaní videozáznamu môžete vykonávať automatické zaostrovanie podržaním stlačeného používateľského tlačidla, ktorému sa priradila funkcia [AF On], dokonca aj v režime manuálneho zaostrovania.

### Rada

- Nastavte [AF w/ Shutter] na [Off], keď nechcete vykonávať automatické zaostrovanie pomocou tlačidla spúšte.
- Nastavte [AF w/ Shutter] a [Pre-AF] na [Off], aby sa vykonalo zaostrenie na konkrétnu vzdialenosť snímania s predpokladanou polohou snímaného objektu.

### Súvisiaca téma

- [AF w/ Shutter](#)
- [Pre-AF](#)



Digitálny fotoaparát s vymeniteľnými objektívmi  
ILME-FX30

## Focus Hold

---



Uzamkne sa zaostrenie počas stlačenia tlačidla, ktorému bola priradená funkcia podržania zaostrenia.

- 1 MENU →  (Setup) → [Operation Customize] → [ Custom Key/Dial Set.] alebo [ Custom Key/Dial Set.] → priradíte funkciu [Focus Hold] požadovanému tlačidlu.
  - 2 Zaostríte a stlačíte tlačidlo, ktorému bola priradená funkcia [Focus Hold].
- 

### Súvisiaca téma

- [Priradenie často používaných funkcií tlačidlám a ovládačom \(Custom Key/Dial Set.\)](#)

Digitálny fotoaparát s vymeniteľnými objektívmi  
ILME-FX30

## Pre-AF

---



Výrobok automaticky nastaví zaostrenie ešte pred stlačením tlačidla spúšte do polovice.

① MENU → AF<sub>MF</sub> (Focus) → [AF/MF] → [Pre-AF] → požadované nastavenie.

### Podrobnosti položky ponuky

#### On:

Zaostrenie sa nastaví pred stlačením tlačidla spúšte do polovice.

#### Off:

Pred stlačením tlačidla spúšte do polovice sa zaostrenie nenastaví.

#### Poznámka

- Funkcia [Pre-AF] je dostupná len vtedy, keď je pripojený objektív E-mount.
- Počas úkonov zaostrovania sa môže displej chvieť.

Digitálny fotoaparát s vymeniteľnými objektívmi  
ILME-FX30

## Priority Set in AF-S

---



Nastavenie možnosti spustenia uzávierky, aj keď objekt nie je zaostrený, keď je [  Focus Mode] nastavené na [Single-shot AF], [DMF] alebo [Automatic AF] a objekt zostáva nehybný.

1 MENU → AF<sub>MF</sub> (Focus) → [AF/MF] → [Priority Set in AF-S] → požadované nastavenie.

### Podrobnosti položky ponuky

#### AF:

Uprednostní sa zaostrenie. Uzávierka sa nespustí, pokiaľ objekt nebude zaostrený.

#### Release:

Uprednostní sa spustenie uzávierky. Uzávierka sa spustí, aj keď objekt nie je zaostrený.

#### Balanced Emphasis:

Snímanie s vyváženým dôrazom na zaostrenie aj spustenie uzávierky.

---

### Súvisiaca téma

- [Voľba spôsobu zaostrovania \(Focus Mode\)](#)
- [Priority Set in AF-C](#)



Digitálny fotoaparát s vymeniteľnými objektívmi  
ILME-FX30

## Priority Set in AF-C

---



Nastavenie možnosti spustenia uzávierky, aj keď objekt nie je zaostrený, keď je aktivované nepretržité automatické zaostrovanie a objekt sa pohybuje.

1 MENU → AF<sub>MF</sub> (Focus) → [AF/MF] → [Priority Set in AF-C] → požadované nastavenie.

### Podrobnosti položky ponuky

**AF:**

Uprednostní sa zaostrenie.

**Release:**

Uprednostní sa spustenie uzávierky. Uzávierka sa spustí, aj keď objekt nie je zaostrený.

**Balanced Emphasis:**

Snímanie s vyváženým dôrazom na zaostrenie aj spustenie uzávierky.

---

### Súvisiaca téma

- [Voľba spôsobu zaostrovania \(Focus Mode\)](#)
- [Priority Set in AF-S](#)

Digitálny fotoaparát s vymeniteľnými objektívmi  
ILME-FX30

## AF in Focus Mag.



Na snímajúci objekt môžete zaostriť presnejšie pomocou automatického zaoštrovania zväčšením oblasti, kde chcete zaostriť. Pokiaľ sa zobrazuje zväčšený záber, môžete zaostriť na menšiu oblasť, než je [Spot] v rámci [Focus Area].

- 1 MENU → AF<sub>MF</sub> (Focus) → [Focus Assistant] → [AF in Focus Mag.] → [On].
- 2 MENU → AF<sub>MF</sub> (Focus) → [Focus Assistant] → [Focus Magnifier].
- 3 Zväčšite záber stlačením stredu multifunkčného voliča a potom upravte polohu stlačením hornej/spodnej/ľavej/pravej časti multifunkčného voliča.
  - Miera zväčšenia sa zmení po každom stlačení stredu.
- 4 Zaostríte stlačením tlačidla spúšte do polovice.
  - Zaoštrovanie sa dosiahne v bode + (značka plus) v strede obrazovky.
- 5 Snímajte stlačením tlačidla spúšte úplne nadol.
  - Po snímaní fotoaparát ukončí zväčšené zobrazenie.

### Rada

- Odporúča sa použitie statívu, aby ste mohli presne určiť miesto, ktoré chcete zväčšiť.
- Môžete skontrolovať výsledok automatického zaoštrovania zväčšením zobrazeného záberu. Ak chcete znova nastaviť polohu zaoštrovania, nastavte oblasť zaoštrovania na zväčšenej obrazovke a potom stlačte tlačidlo spúšte do polovice.

### Poznámka

- Ak zväčšíte oblasť na okraji displeja, fotoaparát nemusí byť schopný zaostriť.
- Expozícia a vyváženie bielej farby sa nedajú nastaviť, pokiaľ je zobrazený záber zväčšený.
- [AF in Focus Mag.] je nedostupná v nasledujúcich situáciách:
  - Počas snímania videozáznamu
  - Keď je [Focus Mode] nastavené na [Continuous AF].
  - Keď sa [Focus Mode] nastaví na [Automatic AF] a režim snímania sa nastaví na inú možnosť ako P/A/S/M.
  - Keď sa používa montážny adaptér (predáva sa osobitne).
- Pokiaľ je zobrazený záber zväčšený, nasledujúce funkcie budú nedostupné:
  - [Eye AF]
  - [Pre-AF]
  - [Face/Eye Prior. in AF]

---

---

## Súvisiaca téma

- [Focus Magnifier](#)

5-043-037-83(1) Copyright 2022 Sony Corporation

Digitálny fotoaparát s vymeniteľnými objektívmi  
ILME-FX30

## Auto Magnifier in MF



Automaticky sa zväčší záber na displeji, aby sa uľahčilo manuálne zaostrenie. Táto funkcia pracuje pri snímaní v režime manuálneho zaostrovania alebo priameho manuálneho zaostrovania.

1 MENU → AF<sub>MF</sub> (Focus) → [Focus Assistant] → [Auto Magnifier in MF] → [On].

2 Otočením zaostrovacieho krúžku nastavte zaostrenie.

- Záber je zväčšený. Zábery je možné ešte viac zväčšiť stlačením stredu ovládacieho kolieska.

### Rada

- Môžete nastaviť dĺžku intervalu zobrazenia zväčšeného záberu voľbou MENU → AF<sub>MF</sub> (Focus) → [Focus Assistant] → [Focus Magnif. Time].

### Poznámka

- Pri snímaní videozáznamov sa [Auto Magnifier in MF] nedá použiť. Namiesto toho použite funkciu [Focus Magnifier].
- [Auto Magnifier in MF] nie je dostupné, keď je pripojený montážny adaptér. Namiesto toho použite funkciu [Focus Magnifier].

### Súvisiaca téma

- [Manual Focus](#)
- [Priame manuálne zaostrovanie \(DMF\)](#)
- [Focus Magnif. Time \(statický záber/videozáznam\)](#)

Digitálny fotoaparát s vymeniteľnými objektívmi  
ILME-FX30

## Focus Magnifier



Zaostrenie môžete skontrolovať pomocou zväčšenia záberu pred nasnímaním. Na rozdiel od použitia [Auto Magnifier in MF], môžete záber zväčšiť bez použitia zaostrovacieho krúžku.

- 1 MENU → AF<sub>MF</sub> (Focus) → [Focus Assistant] → [Focus Magnifier].
- 2 Stlačením stredu multifunkčného voliča zväčšíte záber a zvolíte oblasť, ktorú chcete zväčšiť, stlačením hornej/spodnej/lavej/pravej časti multifunkčného voliča.
  - Po každom stlačení stredu sa zmení miera zväčšenia.
  - Počiatočné zväčšenie môžete nastaviť voľbou MENU → AF<sub>MF</sub> (Focus) → [Focus Assistant] → [ Initial Focus Mag.] alebo [ Initial Focus Mag.].
- 3 Skontrolujte zaostrenie.
  - Stlačením tlačidla (Vymazať) prenesiete zväčšenú polohu do stredu záberu.
  - Keď je režim zaostrovania [Manual Focus], zaostrenie môžete nastaviť počas zväčšenia záberu. Ak sa [AF in Focus Mag.] nastaví na [Off], funkcia [Focus Magnifier] sa zruší, keď sa tlačidlo spúšte stlačí do polovice.
  - Keď sa tlačidlo spúšte stlačí do polovice, pokiaľ je záber zväčšený počas automatického zaostrovania, vykonajú sa rôzne funkcie v závislosti od nastavenia [AF in Focus Mag.].
    - Keď sa [AF in Focus Mag.] nastaví na [On]: Automatické zaostrenie sa vykoná znova.
    - Keď sa [AF in Focus Mag.] nastaví na [Off]: Funkcia [Focus Magnifier] sa zruší.
  - Môžete nastaviť dĺžku intervalu zobrazenia zväčšeného záberu voľbou MENU → AF<sub>MF</sub> (Focus) → [Focus Assistant] → [ Focus Magnif. Time].

### Použitie funkcie lupy zaostrenia pomocou dotykového úkonu

Môžete zväčšiť záber a upraviť zaostrenie dotykompomonitora. Vopred nastavte [Touch Operation] na [On]. Keď je režim zaostrovania [Manual Focus], môžete vykonať [Focus Magnifier] dvojnásobným klepnutím na oblasť, ktorá sa má zaostriť.

#### Rada

- [Focus Magnifier] je v predvolených nastaveniach priradené tlačidlu 5 (Používateľské tlačidlo 5).
- Počas používania funkcie lupy zaostrenia môžete premiestniť zväčšenú oblasť jej posunutím na dotykovom paneli.
- Ak chcete ukončiť funkciu lupy zaostrenia, znova dvakrát klepnite na monitor. Keď sa [AF in Focus Mag.] nastaví na [Off], funkcia lupy zaostrenia sa ukončí stlačením tlačidla spúšte do polovice.

#### Súvisiaca téma

- [Auto Magnifier in MF](#)
- [Focus Magnif. Time \(statický záber/videozáznam\)](#)

- Initial Focus Mag. (statický záber)
- Initial Focus Mag. (videozáznam)
- AF in Focus Mag.
- Touch Operation

5-043-037-83(1) Copyright 2022 Sony Corporation

Digitálny fotoaparát s vymeniteľnými objektívmi  
ILME-FX30

## Focus Magnif. Time (statický záber/videozáznam)

---



Nastavte trvanie zväčšenia záberu pomocou [Auto Magnifier in MF] alebo pomocou funkcie [Focus Magnifier].

① MENU → AF<sub>MF</sub> (Focus) → [Focus Assistant] → [Focus Magnif. Time] → požadované nastavenie.

### Podrobnosti položky ponuky

#### 2 Sec:

Zábery sa zväčšia na 2 sekundy.

#### 5 Sec:

Zábery sa zväčšia na 5 sekundy.

#### No Limit:

Zábery sa budú zväčšovať dovtedy, kým nestlačíte tlačidlo spúšte.

---

### Súvisiaca téma

- [Auto Magnifier in MF](#)
- [Focus Magnifier](#)

Digitálny fotoaparát s vymeniteľnými objektívmi  
ILME-FX30

## Initial Focus Mag. (videozáznam)

---



Nastaví sa počítačová miera zväčšenia pre [Focus Magnifier] v režime snímania videozáznamov.

① MENU → AF<sub>MF</sub> (Focus) → [Focus Assistant] → [▶■ Initial Focus Mag.] → požadované nastavenie.

### Podrobnosti položky ponuky

#### x1.0:

Záber sa zobrazí s rovnakým zväčšením, ako je prostredie snímania.

#### x4.0:

Zobrazí sa 4,0-násobne zväčšený záber.

---

### Súvisiaca téma

- [Focus Magnifier](#)



Digitálny fotoaparát s vymeniteľnými objektívmi  
ILME-FX30

## Initial Focus Mag. (statický záber)

---



Nastaví sa počítačová miera zväčšenia pri použití [Focus Magnifier]. Zvoľte nastavenie, ktoré vám pomôže vytvoriť kompozíciu záberu.

1 MENU → AF<sub>MF</sub> (Focus) → [Focus Assistant] → [📷 Initial Focus Mag.] → požadované nastavenie.

### Podrobnosti položky ponuky

#### x1.0:

Záber sa zobrazí s rovnakým zväčšením, ako je prostredie snímania.

#### x6.1:

Zobrazí sa 6,1-násobne zväčšený záber.

---

### Súvisiaca téma

- [Focus Magnifier](#)

Digitálny fotoaparát s vymeniteľnými objektívmi  
ILME-FX30

## Focus Map



Pri snímaní videozáznamu sa zobrazia zaostrené a nezaostrené oblasti, aby ste ich dokázali vizuálne rozlíšiť. Oblasti za oblasťou zaostrenia budú vyznačené bodkami studenej farby **(A)** a oblasti pred oblasťou zaostrenia budú vyznačené bodkami teplej farby **(B)**. Bodky sa v oblasti zaostrenia nevyznačia. Bodky sa do skutočného videozáznamu nezaznamenajú.

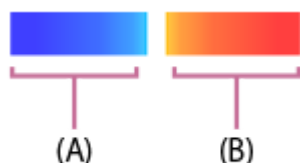

1 MENU → AF<sub>MF</sub> (Focus) → [Focus Assistant] → [Focus Map] → požadované nastavenie.

### Podrobnosti položky ponuky

#### On:

Zobrazí sa mapa zaostrenia.

#### Off:

Mapa zaostrenia sa nezobrazí.

#### Rada

- Mapa zaostrenia sa dá vyslať aj na externý monitor. Ak chcete vyslať mapu zaostrenia na externý monitor, nastavte [HDMI Info. Display] na [On].

#### Poznámka

- [Focus Map] je nedostupná v nasledujúcich situáciách:
  - Keď je aktivovaná funkcia [Focus Magnifier]
  - Počas používania funkcie digitálneho zoomu
  - Počas prenosu
  - Keď sa používa objektív, ktorý nepodporuje fázovú detekciu automatického zaostrovania
  - Keď je pripojený montážny adaptér
  - Keď objektív nie je pripojený k fotoaparátu

### Súvisiaca téma

- [HDMI Info. Display](#)

Digitálny fotoaparát s vymeniteľnými objektívmi  
ILME-FX30

## Peaking Display



Nastaví sa funkcia zvýraznenia obrysov, ktorá zvýrazní obrys zaostrených oblastí počas snímania pomocou manuálneho zaostrovania alebo priameho manuálneho zaostrovania. Pri snímaní videozáznamu môžete použiť aj funkciu zvýraznenia obrysov pomocou automatického zaostrovania.

- 1 MENU → AF<sub>MF</sub> (Focus) → [Peaking Display] → Zvoľte položku ponuky a nastavte požadovaný parameter.

### Podrobnosti položky ponuky

#### Peaking Display:

Nastaví sa možnosť zobrazenia zvýraznenia obrysov. ([On] / [Off])

#### Peaking Level:

Nastaví sa úroveň zvýraznenia zaostrených oblastí. ([High] / [Mid] / [Low])

#### Peaking Color:

Nastaví sa farba, ktorá sa použije na zvýraznenie zaostrených oblastí. ([Red] / [Yellow] / [Blue] / [White])

#### Rada

- [Peaking Display Select] sa v rámci predvolených nastavení priradí pravej strane ovládacieho kolieska.

#### Poznámka

- Keďže výrobok rozpozná ostré oblasti ako zaostrené, účinok zvýraznenia obrysov sa bude líšiť v závislosti od daného objektu a objektívu.
- Obrys zaostrených rozsahov sa nezvýrazní pri zariadeniach pripojených prostredníctvom HDMI.

### Súvisiaca téma

- [Manual Focus](#)
- [Priame manuálne zaostrovanie \(DMF\)](#)

Digitálny fotoaparát s vymeniteľnými objektívmi  
ILME-FX30

## Exposure Comp. (statický záber/videozáznam)



Za normálnych okolností sa expozícia nastaví automaticky (automatická expozícia). Na základe hodnoty expozície nastavenej automatickou expozíciou, môžete celý záber zosvetliť alebo stmaviť, ak nastavíte [ Exposure Comp.] do polohy plus alebo mínus v uvedenom poradí (korekcia expozície).

1 MENU → (Exposure/Color) → [Exposure Comp.] → [ Exposure Comp.] → požadované nastavenie.

### poloha + (nad):

Zábery sa zosvetlia.

### poloha - (pod):

Zábery sa stmavia.

- Hodnotu korekcie expozície je možné upraviť v rozsahu -5,0 EV až +5,0 EV.
- Môžete overiť hodnotu korekcie expozície, ktorú ste nastavili v prostredí snímania.

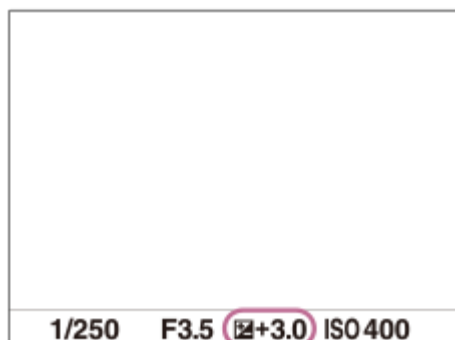

### Rada

- Pri snímaní sa na displeji zobrazí len hodnota od -3,0 EV do +3,0 EV s ekvivalentným jasom záberu. Ak nastavíte hodnotu korekcie expozície mimo tohto rozsahu, jas záberu na displeji nepreukáže daný účinok, daná hodnota sa však odrazí na nasnímanom zábere.
- Hodnotu korekcie expozície je možné upraviť v rozsahu -2,0 EV až +2,0 EV pre videozáznamy.

### Poznámka

- Korekcia expozície sa nedá vykonať v nasledujúcich režimoch snímania:  
– [Intelligent Auto]
- Keď používate [Manual Exposure], korekciu expozície je možné vykonať len vtedy, keď je [ ISO] nastavená na [ISO AUTO].

### Súvisiaca téma

- [Exposure step \(statický záber/videozáznam\)](#)
- [Single Bracket](#)



Digitálny fotoaparát s vymeniteľnými objektívmi  
ILME-FX30

## Zobrazenie histogramu

Histogram zobrazuje rozloženie jasů, pričom zobrazuje, koľko je k dispozícii pixelov podľa jasů.

Ak chcete zobraziť histogram na obrazovke snímania alebo obrazovke prehrávania, opakovane stlačte tlačidlo DISP (Nastavenie zobrazenia).

### Spôsob čítania histogramu

Histogram uvádza tmavšie hodnoty smerom doľava a jasnejšie hodnoty smerom doprava.

Histogram sa mení v závislosti od korekcie expozície.

Špičková hodnota na pravom alebo ľavom konci histogramu znamená, že záber obsahuje preexponovanú alebo podexponovanú oblasť, a to v uvedenom poradí. Takéto nedostatky sa nedajú opraviť pomocou počítača po nasnímaní. Korekciu expozície vykonajte podľa potreby ešte pred snímaním.



(A): Počet pixelov

(B): Jas

### Poznámka

- Informácie v zobrazení histogramu neuvádzajú finálnu fotografiu. Sú to informácie o zábere zobrazenom na displeji. Finálny výsledok bude závisieť od hodnoty clony atď.
- Zobrazenie histogramu sa bude výrazne líšiť medzi snímaním a prehliadaním v nasledujúcich prípadoch:
  - Pri snímaní slabo osvetleného objektu, ako je napríklad nočná scéna

### Súvisiaca téma

- [Použitie tlačidla DISP \(Nastavenie zobrazenia\)](#)
- [Exposure Comp. \(statický záber/videozáznam\)](#)

Digitálny fotoaparát s vymeniteľnými objektívmi  
ILME-FX30

## Exposure step (statický záber/videozáznam)

---



Môžete upraviť prírastok nastavenia hodnôt rýchlosti uzávierky, clony a korekcie expozície.

1 MENU →  (Exposure/Color) → [Exposure Comp.] →  Exposure step → požadované nastavenie.

### Podrobnosti položky ponuky

0.5EV / 0.3EV

---

### Súvisiaca téma

- [Exposure Comp. \(statický záber/videozáznam\)](#)

Digitálny fotoaparát s vymeniteľnými objektívmi  
ILME-FX30

## Exposure Std. Adjust (statický záber/videozáznam)



Nastaví sa štandard tohto fotoaparátu na získanie správnej hodnoty expozície pre každý režim merania.

- 1 MENU → (Exposure/Color) → [Exposure Comp.] → [ Exposure Std. Adjust] → požadovaný režim merania.
- 2 Požadovanú hodnotu zvolíte ako štandard merania.
  - Môžete nastaviť hodnotu od -1 EV do +1 EV v prírastkoch po 1/6 EV.

### Režim merania

Nastavená štandardná hodnota sa použije, keď zvolíte zodpovedajúci režim merania v MENU → (Exposure/Color) → [Metering] → [ Metering Mode].

Multi/ Center/ Spot/ Entire Screen Average/ Highlight

#### Poznámka

- Korekcia expozície nebude ovplyvnená, keď sa zmení [ Exposure Std. Adjust].
- Hodnota expozície sa uzamkne podľa hodnoty nastavenej pre [ Spot] počas používania bodového uzamknutia automatickej expozície AEL.
- Štandardná hodnota pre M.M (Manuálne meranie) sa bude meniť podľa hodnoty nastavenej v [ Exposure Std. Adjust].
- Hodnota nastavená v [ Exposure Std. Adjust] sa zaznamená do údajov Exif oddelene od hodnoty korekcie expozície. Veľkosť hodnoty štandardu expozície sa nepridá k hodnote korekcie expozície.
- Ak nastavíte [ Exposure Std. Adjust] počas snímania so stupňovaním, počet záberov pre stupňovanie sa resetuje.

### Súvisiaca téma

- [Metering Mode \(statický záber/videozáznam\)](#)



Digitálny fotoaparát s vymeniteľnými objektívmi  
ILME-FX30

## D-Range Optimizer (statický záber/videozáznam)



Rozdelením záberu na malé oblasti výrobok analyzuje kontrast svetla a tieňa medzi snímaným objektom a pozadím a vytvorí záber s optimálnym nastavením jas a gradácie.

1 MENU → (Exposure/Color) → [Color/Tone] → [ D-Range Optimizer] → požadované nastavenie.

### Podrobnosti položky ponuky

#### Off:

Jas a gradácia sa neupravia.

#### D-Range Optimizer:

Ak zvolíte [D-Range Optimizer: Auto], fotoaparát automaticky upraví jas a gradáciu. Ak chcete optimalizovať gradáciu zaznamenaného záberu podľa jednotlivých oblastí, zvolte úroveň optimalizácie z rozsahu [D-Range Optimizer: Lv1] (slabá) až [D-Range Optimizer: Lv5] (silná).

#### Poznámka

- V nasledujúcich situáciách sa [ D-Range Optimizer] pevne nastaví na [Off]:
  - Keď je [ Picture Profile] nastavené na inú možnosť ako [Off]
  - [Log Shooting] je nastavené na inú možnosť ako [Off].
- Pri snímaní s funkciou [D-Range Optimizer] môže byť záber zašumený. Zvoľte vhodnú úroveň po kontrole nasnímaného záberu, hlavne keď zvýrazníte daný efekt.

Digitálny fotoaparát s vymeniteľnými objektívmi  
ILME-FX30

## Metering Mode (statický záber/videozáznam)



Výrobok zvolí režim merania, ktorým sa nastaví časť displeja na meranie s cieľom určenia požadovanej expozície.

1 MENU → (Exposure/Color) → [Metering] → [ Metering Mode] → požadované nastavenie.

### Podrobnosti položky ponuky

#### Multi:

Odmeria sa svetlo v každej oblasti po rozdelení celkovej oblasti na viacero oblastí a určí sa správna expozícia celého obrazového poľa (Viacvzorové meranie).

#### Center:

Odmeria sa priemerný jas celého obrazového poľa so zdôraznením jeho strednej oblasti (Meranie so zdôrazneným stredom).

#### Spot:

Meria len vnútri meracieho kruhu. Tento režim je vhodný na meranie svetla v určenej časti celého displeja. Veľkosť meracieho kruhu sa dá zvoliť z [Spot: Standard] a [Spot: Large]. Poloha meracieho kruhu závisí od nastavenia pre [ Spot Metering Point].

#### Entire Screen Avg.:

Odmeria sa priemerný jas celého displeja. Expozícia bude stabilná, aj keď sa kompozícia záberu alebo poloha snímaného objektu zmení.

#### Highlight:

Odmeria sa jas s dôrazom na zvýraznenú oblasť na displeji. Tento režim je vhodný na snímání objektu pri súčasnom vyhnutí sa preexponovaniu záberu.

### Rada

- Bod bodového merania je možné koordinovať s oblasťou zaostrovania pomocou [Focus Point Link].
- Keď je zvolené [Multi] a [ Face Priority in Multi Metering] sa nastaví na [On], fotoaparát odmeria jas na základe rozpoznaných tvárí.
- Keď je [ Metering Mode] nastavený na [Highlight] a funkcia [D-Range Optimizer] je aktivovaná, vykoná sa automatická korekcia jasu a kontrastu rozdelením záberu do malých oblastí a analýzou kontrastu svetla a tieňa. Vykonajte nastavenia na základe okolností snímání.

### Poznámka

- [ Metering Mode] sa uzamkne na [Multi] v nasledujúcich situáciách snímání:
  - [Intelligent Auto]
  - Pri použití inej funkcie zoomu, ako je optický zoom
- V režime [Highlight] môže byť snímaný objekt tmavý, ak sa na displeji vyskytuje svetlejšia časť.

### Súvisiaca téma

- [Uzamknutie automatickej expozície](#)
- [Spot Metering Point \(statický záber/videozáznam\)](#)

- [Face Priority in Multi Metering \(statický záber/videozáznam\)](#)
- [D-Range Optimizer \(statický záber/videozáznam\)](#)

5-043-037-83(1) Copyright 2022 Sony Corporation

Digitálny fotoaparát s vymeniteľnými objektívmi  
ILME-FX30

## Face Priority in Multi Metering (statický záber/videozáznam)



Nastaví sa to, či fotoaparát bude merať jas na základe rozpoznaných tvárí, keď sa [ Metering Mode] nastaví na [Multi].

1 MENU → [ (Exposure/Color)] → [Metering] → [ Face Priority in Multi Metering] → požadované nastavenie.

### Podrobnosti položky ponuky

#### On:

Fotoaparát meria jas na základe rozpoznaných tvárí.

#### Off:

Fotoaparát meria jas pomocou nastavenia [Multi] bez rozpoznania tvárí.

#### Poznámka

- Keď je režim snímania nastavený na [Intelligent Auto], [ Face Priority in Multi Metering] sa uzamkne na [On].
- Keď sa [ Face/Eye Prior. in AF] nastaví na [On] a [ Face/Eye Subject] sa nastaví na inú položku ako [Human] v rámci [Face/Eye AF], [ Face Priority in Multi Metering] nebude fungovať.

### Súvisiaca téma

- [Metering Mode \(statický záber/videozáznam\)](#)

Digitálny fotoaparát s vymeniteľnými objektívmi  
ILME-FX30

## Spot Metering Point (statický záber/videozáznam)



Nastavenie možnosti koordinácie polohy bodového merania s oblasťou zaostrovania, keď sa [ Focus Area] nastaví na nasledujúce parametre:

- [Spot: S]/[Spot: M]/[Spot: L]
- [Expand Spot]
- [Tracking: Spot S]/[Tracking: Spot M]/[Tracking: Spot L]
- [Tracking: Expand Spot]

1 MENU → (Exposure/Color) → [Metering] → [ Spot Metering Point] → požadované nastavenie.

### Podrobnosti položky ponuky

#### Center:

Poloha bodového merania sa nebude koordinovať s oblasťou zaostrovania, ale sa bude vždy merať jas v strede.

#### Focus Point Link:

Poloha bodového merania sa bude koordinovať s oblasťou zaostrovania.

#### Poznámka

- Aj keď sa poloha bodového merania koordinuje s polohou spustenia [Tracking], nebude sa koordinovať so sledovaním objektu.
- Keď sa [ Focus Area] nastaví na nasledujúce parametre, poloha bodového merania sa uzamkne do stredu.
  - [Wide]
  - [Zone]
  - [Center Fix]
  - [Tracking: Wide]/[Tracking: Zone]/[Tracking: Center Fix]

### Súvisiaca téma





- [Voľba oblasti zaostrovania \(Focus Area\)](#)
- [Metering Mode \(statický záber/videozáznam\)](#)

Digitálny fotoaparát s vymeniteľnými objektívmi  
ILME-FX30



## Uzamknutie automatickej expozície





Keď je kontrast medzi snímaným objektom a pozadím vysoký, ako napríklad v prípade snímania objektu v protisvetle alebo objektu blízko okna, odmerajte svetlo v bode, v ktorom má snímaný objekt vhodný jas a pred nasnímaním záberu uzamknite expozíciu. Ak chcete znížiť jas objektu, odmerajte svetlo v bode, ktorý je jasnejší ako snímaný objekt a uzamknite expozíciu celého obrazového poľa. Ak chcete zvýšiť jas objektu, odmerajte svetlo v bode, ktorý je tmavší ako snímaný objekt a uzamknite expozíciu celého obrazového poľa.

- 1 MENU** →  (Setup) → [Operation Customize] → [ Custom Key/Dial Set.] alebo [ Custom Key/Dial Set.] → požadované tlačidlo, potom priradíte [AEL toggle] danému tlačidlu.
- 2** Nastavte zaostrenie v bode, v ktorom sa nastavila expozícia.
- 3** Stlačte tlačidlo, ktorému je priradené [AEL toggle].  
Expozícia sa uzamkne a zobrazí sa  (Uzamknutie automatickej expozície).
- 4** Znova zaostríte na požadovaný objekt a stlačte tlačidlo spúšte.
  - Ak chcete zrušiť uzamknutie expozície, stlačte tlačidlo, ktorému je priradená funkcia [AEL toggle].

### Rada

- Ak zvolíte funkciu [AEL hold] v [ Custom Key/Dial Set.] alebo [ Custom Key/Dial Set.], môžete zachovať uzamknutie expozície, pokiaľ podržíte stlačené tlačidlo. Funkcia [AEL hold] sa nedá nastaviť na [Left Button], [Right Button] ani [Down Button].

### Poznámka

- [ AEL hold] a [ AEL toggle] nie sú dostupné pri použití funkcií iného ako optického zoomu.

### Súvisiaca téma

- [Priradenie často používaných funkcií tlačidlám a ovládačom \(Custom Key/Dial Set.\)](#)

Digitálny fotoaparát s vymeniteľnými objektívmi  
ILME-FX30

## AEL w/ Shutter



Nastaví sa možnosť pevného nastavenia expozície po stlačení tlačidla spúšte do polovice.  
Voľbou [Off] nastavte zaostrenie a expozíciu osobitne.

1 MENU → (Exposure/Color) → [Metering] → [AEL w/ Shutter] → požadované nastavenie.

### Podrobnosti položky ponuky

#### Auto:

Pevne sa nastaví expozícia po automatickom nastavení zaostrenia, keď stlačíte tlačidlo spúšte do polovice pri nastavení [ Focus Mode] na [Single-shot AF]. Keď je [ Focus Mode] nastavený na [Automatic AF] a výrobok určí, že sa snímaný objekt pohybuje, uzamknutá expozícia sa zruší.

#### On:

Po stlačení tlačidla spúšte do polovice sa pevne nastaví expozícia.

#### Off:

Expozícia sa po stlačení tlačidla spúšte do polovice nenastaví pevne. Použite tento režim, keď chcete zaostrenie a expozíciu nastaviť osobitne.

#### Poznámka

- Keď je [AEL toggle] priradené ktorémukoľvek tlačidlu pomocou [ Custom Key/Dial Set.] alebo [ Custom Key/Dial Set.], obsluha pomocou daného tlačidla bude mať prednosť pred nastaveniami [AEL toggle].

Digitálny fotoaparát s vymeniteľnými objektívmi  
ILME-FX30

## Zebra Display



Nastaví sa zebří vzor, ktorý sa zobrazí na časti záberu, ak úroveň jasu tejto časti dosiahne úroveň IRE, ktorú ste nastavili. Použite zebří vzor ako návod na nastavenie jasu.

- 1 MENU → (Exposure/Color) → [Zebra Display] → Zvoľte položku ponuky a nastavte požadovaný parameter.

### Podrobnosti položky ponuky

#### Zebra Display:

Nastavenie možnosti zobrazenia zebrieho vzoru. ([Off] / [On])

#### Zebra Level:

Upraví sa úroveň jasu zebrieho vzoru. ([70] / [75] / [80] / [85] / [90] / [95] / [100] / [100+])

#### Rada

- [Zebra Display Select] sa v rámci predvolených nastavení priradí ľavej strane ovládacieho kolieska.
- Môžete zaregistrovať hodnoty na kontrolu správnej expozície alebo preexpozície, ako aj úroveň jasu pre [ Zebra Level]. Nastavenia potvrdenia správnej expozície a preexpozície sa pri východiskových nastaveniach zaregistrujú do [Custom 1] a [Custom 2] v uvedenom poradí.
- Ak chcete skontrolovať správnu expozíciu, nastavte štandardnú hodnotu a rozsah pre úroveň jasu. Zebří vzor sa objaví v oblastiach, ktoré spadajú do nastaveného rozsahu.
- Ak chcete skontrolovať preexponovanie, nastavte minimálnu hodnotu pre úroveň jasu. Zebří vzor sa objaví v oblastiach s úroveňou jasu rovnou hodnote alebo vyššou ako hodnota, ktorú ste nastavili.

#### Poznámka

- Zebrový vzor sa nezobrazí na zariadeniach pripojených prostredníctvom HDMI.



Digitálny fotoaparát s vymeniteľnými objektívmi  
ILME-FX30

## ISO (statický záber/videozáznam)



Citlivosť na svetlo je vyjadrená pomocou hodnoty citlivosti ISO (odporúčaný expozičný index). Čím je táto hodnota vyššia, tým vyššia je citlivosť.

### 1 Tlačidlo ISO (Citlivosť ISO) → požadované nastavenie.

- Môžete tiež zvoliť MENU → (Exposure/Color) → [Exposure] → [ ISO].
- Príslušnú hodnotu môžete zmeniť v krokoch po 1/3 EV otočením predného ovládača, ako aj otočením ovládacieho kolieska. Príslušnú hodnotu môžete zmeniť v krokoch po 1 EV otočením zadného ovládača.

## Podrobnosti položky ponuky

### ISO AUTO:

Citlivosť ISO sa nastaví automaticky.

### ISO 50 – ISO 102400:

Citlivosť ISO sa nastaví manuálne. Voľbou väčšej hodnoty sa zvyšuje citlivosť ISO.

#### Rada

- Môžete zmeniť rozsah citlivosti ISO, ktorý sa automaticky nastavil v režime [ISO AUTO]. Zvoľte [ISO AUTO] a stlačte pravú stranu ovládacieho kolieska a potom nastavte požadované hodnoty pre [ISO AUTO Maximum] a [ISO AUTO Minimum].
- Čím je hodnota citlivosti ISO vyššia, tým viac šumu sa na záberoch objaví.
- Dostupné nastavenia citlivosti ISO sa budú líšiť v závislosti od toho, či snímate statické zábery, videozáznamy alebo spomalené/zrýchlené videozáznamy.
- Pri snímaní videozáznamov sú dostupné hodnoty citlivosti ISO od 100 do 32000. Ak sa hodnota citlivosti ISO nastaví na hodnotu vyššiu ako 32000, dané nastavenie sa automaticky prepne na 32000. Po ukončení snímania videozáznamu sa hodnota ISO vráti na pôvodné nastavenie.
- Pri snímaní videozáznamov sú dostupné hodnoty citlivosti ISO od 100 do 32000. Ak sa hodnota citlivosti ISO nastaví na hodnotu nižšiu ako 100, dané nastavenie sa automaticky prepne na 100. Po ukončení snímania videozáznamu sa hodnota ISO vráti na pôvodné nastavenie.
- Dostupný rozsah citlivosti ISO sa mení v závislosti od nastavenia pre [Gamma] v rámci [ Picture Profile].
- Dostupný rozsah citlivosti ISO sa zmení pri prenose videozáznamov vo formáte RAW do iného zariadenia pripojeného prostredníctvom HDMI.

#### Poznámka

- [ ISO] sa nastaví na [ISO AUTO] v nasledujúcich režimoch snímania:  
– [Intelligent Auto]
- Keď sa citlivosť ISO nastaví na hodnotu nižšiu ako ISO 100, rozsah jasu objektu (dynamický rozsah), ktorý je možné nasnímať, môže klesnúť.
- Keď zvolíte [ISO AUTO] s režimom snímania nastaveným na [P], [A], [S] alebo [M], citlivosť ISO sa automaticky upraví v rámci nastaveného rozsahu.

- Ak namierite fotoaparát na mimoriadne silný zdroj svetla počas snímania záberov pri nízkej citlivosti ISO, zvýraznené oblasti na záberoch sa môžu zaznamenať ako čierne oblasti.

5-043-037-83(1) Copyright 2022 Sony Corporation

Digitálny fotoaparát s vymeniteľnými objektívmi  
ILME-FX30

## ISO Range Limit (statický záber/videozáznam)



Môžete obmedziť rozsah citlivosti ISO, keď sa citlivosť ISO nastavuje manuálne.

- 1 MENU → (Exposure/Color) → [Exposure] → ISO Range Limit → [Minimum] alebo [Maximum] a zvolíte požadované hodnoty.

### Spôsob nastavenia rozsahu pre [ISO AUTO]

Ak chcete nastaviť rozsah citlivosti ISO, ktorá sa nastavuje automaticky v režime [ISO AUTO], zvolíte MENU → (Exposure/Color) → [Exposure] → ISO → [ISO AUTO] a potom stlačením pravej strany ovládacieho kolieska zvolíte [ISO AUTO Maximum]/[ISO AUTO Minimum].

#### Poznámka

- Hodnoty citlivosti ISO mimo určený rozsah sa stanú nedostupnými. Ak chcete zvoliť hodnoty citlivosti ISO mimo určený rozsah, resetujte ISO Range Limit].

### Súvisiaca téma

- [ISO \(statický záber/videozáznam\)](#)

Digitálny fotoaparát s vymeniteľnými objektívmi  
ILME-FX30

## ISO AUTO Min. SS



Ak zvolíte [ISO AUTO], keď je režim snímania P (Program Auto) alebo A (Aperture Priority), môžete nastaviť rýchlosť uzávierky, pri ktorej sa citlivosť ISO začne meniť.

Táto funkcia je účinná pri snímaní pohybujúcich sa objektov. Môžete minimalizovať rozmazanie objektu a súčasne zabrániť chveniu fotoaparátu.

1 MENU → (Exposure/Color) → [Exposure] → [ISO AUTO Min. SS] → požadované nastavenie.

### Podrobnosti položky ponuky

#### SLOWER (Slower)/SLOW (Slow):

Citlivosť ISO sa začne meniť pri rýchlostiach uzávierky nižších ako [Standard], takže môžete snímať zábery s menším šumom.

#### STD (Standard):

Fotoaparát automaticky nastaví rýchlosť uzávierky na základe ohniskovej vzdialenosti objektívu.

#### FAST (Fast)/FASTER (Faster):

Citlivosť ISO sa začne meniť pri rýchlostiach uzávierky vyšších ako [Standard], takže môžete zabrániť chveniu fotoaparátu a rozmazaniu objektu.

#### 1/8000 — 30":

Citlivosť ISO sa začne meniť pri rýchlosti uzávierky, ktorú ste nastavili.

#### Rada

- Rozdiel v rýchlosti uzávierky, pri ktorej sa citlivosť ISO začne meniť medzi [Slower], [Slow], [Standard], [Fast] a [Faster] je 1 EV.

#### Poznámka

- Ak je expozícia nedostatočná, aj keď je citlivosť ISO nastavená na [ISO AUTO Maximum] v [ISO AUTO], aby sa snímalo so správnou expozíciou, rýchlosť uzávierky bude nižšia než rýchlosť nastavená v [ISO AUTO Min. SS].

### Súvisiaca téma

- [Program Auto](#)
- [Aperture Priority](#)
- [ISO \(statický záber/videozáznam\)](#)

Digitálny fotoaparát s vymeniteľnými objektívmi  
ILME-FX30

## White Balance (statický záber/videozáznam)



Vykoná sa korekcia účinku tónov prostredia okolitého osvetlenia na nasnímanie neutrálneho bieleho objektu v bielej farbe. Túto funkciu použijete vtedy, keď farebné tóny záberu nevyšli tak, ako ste očakávali, alebo keď chcete schválne zmeniť farebné tóny kvôli fotografickému vyjadreniu.

1 MENU → (Exposure/Color) → [White Balance] → [ White Balance] → požadované nastavenie.

### Podrobnosti položky ponuky

AWB Auto / AWB Auto: Ambience / AWB Auto: White / Daylight / Shade / Cloudy / Incandescent / -1 Fluor.: Warm White / 0 Fluor.: Cool White / +1 Fluor.: Day White / +2 Fluor.: Daylight / Underwater Auto :

Keď zvolíte zdroj svetla, ktorý osvetľuje príslušný objekt, výrobok nastaví farebné tóny tak, aby sa hodili pre zvolený zdroj svetla (predvolené vyváženie bielej farby). Keď zvolíte [Auto], výrobok automaticky zistí zdroj svetla a nastaví farebné tóny.

#### C.Temp./Filter:

Farebné tóny sa nastavujú v závislosti od zdroja svetla. Dosiahne sa efekt filtrov farebnej korekcie CC (Color Compensation) pri fotografovaní.

#### Custom 1/Custom 2/Custom 3:

Uloží sa do pamäte základná biela farba za podmienok osvetlenia pre prostredie snímania.

### Rada

- [ White Balance] je v predvolených nastaveniach priradené tlačidlu 2 (Používateľské tlačidlo 2).
- Môžete zobraziť prostredie jemného nastavenia a vykonať jemné nastavenia farebných tónov podľa potreby stlačením pravej strany ovládacieho kolieska. Keď sa zvolí [C.Temp./Filter], teplotu farieb budete môcť zmeniť otočením zadného ovládača namiesto stlačenia pravej strany ovládacieho kolieska.
- Ak výsledné farebné tóny nie sú podľa očakávania v rámci zvolených nastavení, vykonajte snímanie [WB bracket].
- AWB (Auto: Ambience), AWB (Auto: White) sa zobrazí len vtedy, keď sa [ Priority Set in AWB] nastaví na [Ambience] alebo [White].
- Ak chcete zmierniť náhle prepínanie vyváženého bielej farby, ako napríklad vtedy, keď sa prostredie snímania prepne počas snímania videozáznamu, rýchlosť prepínania vyváženého bielej farby môžete zmeniť pomocou funkcie [Shockless WB].

### Poznámka

- [ White Balance] sa pevne nastaví na [Auto] v nasledujúcich režimoch snímania:
  - [Intelligent Auto]
- Nie je možné zvoliť [Auto] ani [Underwater Auto] v rámci [ White Balance] v nasledujúcej situácii:
  - Keď je [Log Shooting] nastavený na [Cine EI Quick] alebo [Cine EI]
- Ak sa používa ortuťová výbojka alebo sodíková výbojka ako zdroj svetla, presné vyváženie bielej farby sa nezíska kvôli vlastnostiam daného svetla. Odporúča sa snímať zábery s nastavením z [Custom 1] až [Custom 3].
- Nezakrývajte viditeľné svetlo a infračervený snímač, keď je [ White Balance] nastavené na [Auto]. V opačnom prípade sa môže zdroj svetla vyhodnotiť chybné a vyváženie bielej farby sa môže nastaviť na nesprávnu farbu.

---

---

## Súvisiaca téma

- [Zachytenie štandardnej bielej farby na nastavenie vyváženia bielej farby \(vlastné vyváženie bielej farby\)](#)
- [Priority Set in AWB \(statický záber/videozáznam\)](#)
- [WB bracket](#)
- [Shockless WB](#)

5-043-037-83(1) Copyright 2022 Sony Corporation

Digitálny fotoaparát s vymeniteľnými objektívmi  
ILME-FX30

## Zachytenie štandardnej bielej farby na nastavenie vyváženia bielej farby (vlastné vyváženie bielej farby)



V scéne, v ktorej sa okolité osvetlenie skladá z viacerých typov zdrojov svetla, sa odporúča použiť používateľské vyváženie bielej farby, aby sa presne reprodukovala biela farba. Zaregistrovať môžete 3 nastavenia.

- 1 MENU → (Exposure/Color) → [White Balance] → [ White Balance] → Zvoľte niektorú z možností [Custom 1] až [Custom 3] a potom stlačte pravú stranu ovládacieho kolieska.
- 2 Zvoľte SET (nastavenie vlastného vyváženia bielej farby) a potom stlačte stred ovládacieho kolieska.
- 3 Výrobok podržte tak, aby biela oblasť úplne zakrývala rámček zachytenia vyváženia bielej farby a potom stlačte stred ovládacieho kolieska.

Po tom, ako sa ozve zvuková signalizácia uzávierky a zobrazí sa hlásenie [Captured the custom WB data.], zobrazia sa kalibrované hodnoty (teplota farieb a farebný filter).

- Polohu rámčeka zachytenia vyváženia bielej farby môžete nastaviť stlačením hornej/spodnej/ľavej/pravej strany ovládacieho kolieska.
- Po zachytení štandardnej bielej farby môžete zobrazit' obrazovku jemného nastavenia stlačením pravej strany ovládacieho kolieska. Podľa potreby môžete jemne nastaviť farebné tóny.
- V nasledujúcich prípadoch sa nebude ozývať žiadny zvuk uzávierky.
  - V režime snímania videozáznamov
  - Keď sa [ Silent Mode] nastaví na [On]

- 4 Stlačte stred ovládacieho kolieska.

Zaregistrujú sa kalibrované hodnoty. Monitor sa vráti do zobrazenia MENU, pričom sa v pamäti uchová zapamätané používateľské nastavenie vyváženia bielej farby.

- Zaregistrované nastavenie vlastného vyváženia bielej farby zostane uložené v pamäti až do prepísania iným nastavením.

### Poznámka

- Hlásenie [Capturing of the custom WB failed.] znamená, že sa daná hodnota nachádza v nečakanom rozsahu, napríklad vtedy, keď sú farby objektu príliš živé. Môžete zaregistrovať nastavenie v tomto bode, ale odporúča sa, aby ste vyváženie bielej farby nastavili znova. Keď sa nastaví chybná hodnota, farba indikátora (nastavenie vlastného vyváženia bielej farby) sa v zobrazení informácií o snímaní zmení na oranžovú. Tento indikátor sa zobrazí bielou farbou, keď sa nastavená hodnota nachádza v očakávanom rozsahu.



Digitálny fotoaparát s vymeniteľnými objektívmi  
ILME-FX30

## Priority Set in AWB (statický záber/videozáznam)

---



Zvolí sa to, ktorý tón sa uprednostní pri snímaní za podmienok osvetlenia, ako je žiarovkové osvetlenie, keď je [  White Balance] nastavené na [Auto].

1 MENU →  (Exposure/Color) → [White Balance] → [  Priority Set in AWB] → požadované nastavenie.

### Podrobnosti položky ponuky

AWB  
STD **Standard:**

Snímanie so štandardným automatickým vyvážením bielej farby. Fotoaparát bude automaticky nastavovať farebné tóny.

AWB  
Ambi **Ambience:**

Uprednostnia sa farebné tóny zdroja svetla. Je to vhodné vtedy, keď chcete vytvoriť teplú atmosféru.

AWB  
White **White:**

Uprednostní sa reprodukcia bielej farby, keď je teplota farieb zdroja svetla nízka.

---

### Súvisiaca téma

- [White Balance \(statický záber/videozáznam\)](#)



Digitálny fotoaparát s vymeniteľnými objektívmi  
ILME-FX30

## Shutter AWB Lock



Môžete nastaviť možnosť uzamknutia vyváženia bielej farby počas stlačenia tlačidla spúšte, keď je [ White Balance] nastavené na [Auto] alebo [Underwater Auto].

Táto funkcia zabraňuje neúmyselným zmenám vyváženia bielej farby pri snímaní s tlačidlom spúšte stlačeným do polovice.

1 MENU →  (Exposure/Color) → [White Balance] → [Shutter AWB Lock] → požadované nastavenie.

### Podrobnosti položky ponuky

#### Shutter Half Press:

Vyváženie bielej farby sa uzamkne počas stlačenia tlačidla spúšte do polovice, a to aj v režime automatického vyváženia bielej farby.

#### Off:

Fotoaparát pracuje s normálnym automatickým vyvážením bielej farby.

### Informácie o [AWB Lock Hold] a [AWB Lock Toggle]

Vyváženie bielej farby je možné uzamknúť aj v režime automatického vyváženia bielej farby priradením [AWB Lock Hold] alebo [AWB Lock Toggle] používateľskému tlačidlu. Ak stlačíte priradené tlačidlo počas snímania, vyváženie bielej farby sa uzamkne.

Funkcia [AWB Lock Hold] uzamkne vyváženie bielej farby deaktiváciou automatickej úpravy vyváženia bielej farby počas stlačenia príslušného tlačidla.

Funkcia [AWB Lock Toggle] uzamkne vyváženie bielej farby deaktiváciou automatickej úpravy vyváženia bielej farby po jednom stlačení príslušného tlačidla. Keď znova stlačíte toto tlačidlo, uzamknutie vyváženia bielej farby AWB sa zruší.

- Ak chcete uzamknúť vyváženie bielej farby počas snímania videozáznamu v režime automatického vyváženia bielej farby, priradte aj [AWB Lock Hold] alebo [AWB Lock Toggle] používateľskému tlačidlu.

### Súvisiaca téma

- [White Balance \(statický záber/videozáznam\)](#)
- [Priradenie často používaných funkcií tlačidlám a ovládačom \(Custom Key/Dial Set.\)](#)

Digitálny fotoaparát s vymeniteľnými objektívmi  
ILME-FX30

## Shockless WB



Nastaví sa rýchlosť, akou sa vyváženie bielej farby prepne počas snímania videozáznamu, ako napríklad pri zmene nastavenia [ White Balance] alebo [ Priority Set in AWB].

1 MENU → (Exposure/Color) → [White Balance] → [Shockless WB] → požadované nastavenie.

### Podrobnosti položky ponuky

#### Off:

Vyváženie bielej farby sa prepne okamžite, ak zmeníte nastavenie vyváženia bielej farby počas snímania videozáznamu.

#### 1 (Fast)/2/3 (Slow):

Môžete zvoliť rýchlosť, akou sa vyváženie bielej farby prepne počas snímania videozáznamu s cieľom zlepšiť plynulosť zmeny vyváženia bielej farby videozáznamu.

Nastavenie rýchlosti v poradí od najvyššej po najnižšiu je [1 (Fast)], [2] a [3 (Slow)].

#### Poznámka

- Táto funkcia neovplyvňuje rýchlosť, akou sa vyváženie bielej farby zmení, keď sa [ White Balance] nastaví na [Auto] alebo [Underwater Auto].
- Aj keď sa zvolí iné nastavenie ako [Off], na videozáznam sa použije nasledovné, a to bez ohľadu na nastavenie rýchlosti.
  - Jemné nastavenia farebných tónov
  - Zmeny teploty farieb pomocou [C.Temp./Filter]

### Súvisiaca téma

- [White Balance \(statický záber/videozáznam\)](#)

Digitálny fotoaparát s vymeniteľnými objektívmi  
ILME-FX30

## Snímanie s profilom Log

Snímanie s profilom Log je možné rozdeliť do troch metód: „Flexible ISO“, „Cine EI“ a „Cine EI Quick“. Rozdiely medzi normálnym snímaním videozáznamu a každým režimom snímania s profilom Log sú nasledovné.

| Položka                                            | Normálne snímanie videozáznamov | Snímanie s profilom Log: Flexible ISO | Snímanie s profilom Log: Cine EI                                    | Snímanie s profilom Log: Cine EI Quick                              |
|----------------------------------------------------|---------------------------------|---------------------------------------|---------------------------------------------------------------------|---------------------------------------------------------------------|
| Typ snímania                                       | ITU709/BT.2020                  | Log                                   | Log                                                                 | Log                                                                 |
| Citlivosť ISO/EI (Expozičný index)                 | Citlivosť ISO sa dá upraviť     | Citlivosť ISO sa dá upraviť           | Snímanie s EI (Citlivosť ISO pre snímanie je uzamknutá na Base ISO) | Snímanie s EI (Citlivosť ISO pre snímanie je uzamknutá na Base ISO) |
| Base ISO                                           | —                               | —                                     | Vyžaduje sa nastavenie                                              | Nastavenie automaticky podľa EI                                     |
| Miera slobody v stupňovaní farieb v post produkcii | Nízka                           | Stredná                               | Vysoká                                                              | Vysoká                                                              |

Podrobnosti o snímaní s profilom Log nájdete na nasledujúcej webovej stránke.

<https://helpguide.sony.net/di/pp/v1/en/index.html>

Digitálny fotoaparát s vymeniteľnými objektívmi  
ILME-FX30

## Log Shooting Setting



Konfigurujú sa nastavenia pre snímánie s profilom Log.

1 MENU → (Shooting) → [Image Quality/Rec] → [Log Shooting Setting] → požadované nastavenie.

### Podrobnosti položky ponuky

#### Log Shooting:

Počas snímáania s profilom Log sa prepne režim snímáania. (Off / Flexible ISO / Cine EI Quick / Cine EI)

#### Color Gamut:

Nastaví sa škála farieb. ( S-Gamut3.Cine/S-Log3 / S-Gamut3/S-Log3 )

#### Embed LUT File:

Nastaví sa možnosť vkladania súborov LUT do zaznamenaných údajov. (On / Off)

### Podrobnosti režimu [Log Shooting]

Podrobnosti každého režimu snímáania s profilom Log sú nasledovné.

#### Flexible ISO:

Režim snímáania, ktorý umožňuje záznam materiálu S-Log úpravou nastavení expozície vrátane citlivosti ISO podľa scény snímáania.

#### Cine EI Quick:

Režim snímáania, v ktorom sa videozáznamy zaznamenajú pomocou Base ISO, ako v prípade režimu Cine EI, ale Base ISO sa bude automaticky prepínať podľa upravenej hodnoty EI.

#### Cine EI:

Režim snímáania, ktorý umožňuje snímať s dvomi nastaveniami Base ISO, čím sa dokážu vyjadriť jasné zábery s maximálnym dynamickým rozsahom a potlačeným šumom.

### Potvrdenie nastavení snímáania s profilom Log zobrazených na obrazovke

V závislosti od nastavení [Log Shooting] sa časť označená s (A), čo znamená citlivosť ISO, na obrazovke snímáania videozáznamu zmení.

- Zobrazený obsah sa môže od skutočného zobrazenia líšiť.

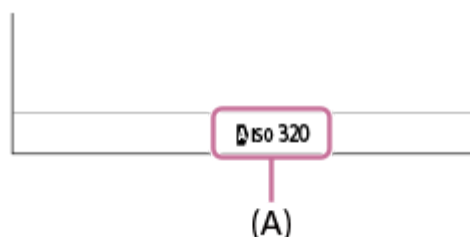

#### Keď je [Log Shooting] nastavená na [Off] alebo [Flexible ISO]:

Zobrazuje sa citlivosť ISO.

Príklad: ISO 400, ISO 400

## Keď je [Log Shooting] nastavená na [Cine EI Quick] alebo [Cine EI]:

Zobrazia sa hodnota EI, rozsah, Base ISO ([L] pre nízku citlivosť a [H] pre vysokú citlivosť).

Príklad: **800EI/6.0E/L**

Druhá číselná hodnota nastavenia uvádza počet krokov informácií o jase priradených pre svetlé oblasti (jas vyšší ako 18 % sivej). Oblasti svetlejšie ako tieto sú preexponované.

Príklad: V „800EI/6.0E“ je priradených 6,0 kroku na svetlej strane.

### Rada

- Ak chcete vysielat' videozáznamy vo formáte RAW do iného zariadenia pripojeného prostredníctvom HDMI, nastavte [Log Shooting] na inú položku ako [Off]. Nastavenie [Color Gamut] sa použije aj na videozáznamy vo formáte RAW vysielané prostredníctvom HDMI.

### Poznámka

- [Embed LUT File] sa uzamkne na možnosť [Off] pri použití kariet SD alebo kariet SDHC.
- Keď sa [Log Shooting] nastaví na inú položku ako [Off], môže to spôsobiť chybu v používateľskom nastavení vyváženia bielej farby. V takomto prípade dočasne nastavte [Log Shooting] na [Off], vykonajte používateľské nastavenie a potom resetujte [Log Shooting] na požadované nastavenie.

---

### Súvisiaca téma

- [Select LUT](#)
- [Base ISO](#)
- [Exposure Index](#)
- [Picture Profile \(statický záber/videozáznam\)](#)
- [HDMI Output Settings \(videozáznam\)](#)

Digitálny fotoaparát s vymeniteľnými objektívmi  
ILME-FX30

## Select LUT

---



Zvolí sa LUT, ktoré sa použije pre videozáznamy. LUT môžete vybrať z troch predvolieb a 16 LUT, ktoré môžete zaregistrovať.

1 MENU →  (Exposure/Color) → [Color/Tone] → [Select LUT] → požadované nastavenie.

### Podrobnosti položky ponuky

#### S-Log3:

Zdôrazní sa vyjadrenie gradácií od tieňov po stredný odtieň. Príslušný odtieň záberov je podobný vlastnostiam záberov, ktoré sa naskenovali z filmu na snímanie.

#### s709:

Zvolí sa LUT s709 pre farebné odtiene podobné filmovým farbám preferovaným pri filmovej a dramatickej produkcii.

#### 709(800%):

Zvolí sa LUT R709 pre kontrast vo farebných odtieňoch v rámci reprodukcie realistických farieb.

#### User1–User16:

Zvolia sa zaregistrované LUT. LUT je možné upraviť a zaregistrovať voľbou User1–User16 a stlačením pravej strany ovládacieho kolieska na otvorenie obrazovky podrobností nastavenia.

---

### Súvisiaca téma

- [Log Shooting Setting](#)
- [Manage User LUTs](#)
- [Display LUT](#)

Digitálny fotoaparát s vymeniteľnými objektívmi  
ILME-FX30

## Manage User LUTs



Môžete zaregistrovať LUT ako User1–User16 vo fotoaparáte. Môžete tiež zmeniť nastavenia zaregistrovaných súborov LUT.

### Registrácia LUT pomocou pamäťovej karty

1. Uložte súbor LUT, ktorý chcete zaregistrovať, na pamäťovú kartu.
  - Uložte súbor v rámci nasledujúcej cesty.  
V prípade kariet SD: /Private/Sony/PRO/LUT  
V prípade kariet CFexpress: /Sony/PRO/LUT
  - Formát súboru: Súbor CUBE (.cube) pre 17-bodové alebo 33-bodové
  - Názov súboru: 63 alfanumerických znakov (jednobajtový kód) alebo menej vrátane prípony „.cube“
2. MENU → (Exposure/Color) → [Color/Tone] → [Manage User LUTs] → [Import/Edit].
3. Zvoľte oblasť používateľských LUT (User1–User16) do ktorej sa majú zaregistrovať príslušné údaje.
4. Zvoľte [Media].
5. Zvoľte pamäťovú kartu, na ktorú sa uloží súbor LUT.
6. Zvoľte súbor, ktorý chcete zaregistrovať, a zvoľte [OK].

### Registrácia LUT pomocou C3 Portal

Túto funkciu je možné použiť, keď je systémový softvér (firmvér) fotoaparátu verzie 3.00 alebo novšej. Na registráciu použijete aplikáciu smartfónu Creators' App for enterprise. Podrobnosti o aplikácii Creators' App for enterprise nájdete na nasledujúcej webovej stránke:  
[https://helpguide.sony.net/promobile/c3p\\_app/v1/en/index.html](https://helpguide.sony.net/promobile/c3p_app/v1/en/index.html)

Na používanie C3 Portal je potrebná zmluva o poskytovaní služieb.

1. Pripojte fotoaparát k aplikácii smartfónu Creators' App for enterprise.
2. MENU → (Exposure/Color) → [Color/Tone] → [Manage User LUTs] → [Import/Edit].
3. Zvoľte oblasť používateľských LUT (User1–User16) do ktorej sa majú zaregistrovať príslušné údaje.
4. Zvoľte [Cloud(Private)] alebo [Cloud(Share)].
5. Zvoľte súbor, ktorý chcete zaregistrovať, a zvoľte [OK].

### Úprava LUT

Nasledujúce úpravy je možné vykonať v oblasti používateľských LUT.

Input: Zvolí sa buď [ S-Gamut3.Cine/S-Log3 ], alebo [ S-Gamut3/S-Log3 ].

AE Level Offset: Nastaví sa hodnota kompenzácie pre úroveň sledovania AE pri použití tohto LUT. (0EV, 1/3EV, 2/3EV, 1EV, 4/3EV, 5/3EV, 2EV).

Import: Zaregistruje sa súbor LUT pre zvolené používateľské číslo.

Delete: Odstráni sa súbor LUT zaregistrovaný pre zvolené používateľské číslo.

### Hromadné odstránenie súborov LUT

1. MENU →  (Exposure/Color) → [Color/Tone] → [Manage User LUTs] → [Delete All].

- Všetky LUT zaregistrované pre User1–User16 sa odstránia.

#### Poznámka

- Pri použití kariet SD alebo kariet SDHC sa názvy súborov na registráciu súborov LUT zobrazia vo formáte 8.3.

---

#### Súvisiaca téma

- [Select LUT](#)
- [Display LUT](#)
- [C3 Portal](#)



Digitálny fotoaparát s vymeniteľnými objektívmi  
ILME-FX30

## Base ISO

---



Nastaví sa citlivosť ISO (Base ISO), na ktorej je založené snímanie v režime Cine EI. Môžete zvoliť z dvoch hodnôt Base ISO, jednu s nízkou citlivosťou a jednu s vysokou citlivosťou. Voľbou Base ISO podľa prostredia snímania môžete snímať pri súčasnom zachovaní rovnováhy v rozsahu preexponovaných oblastí a tieňov.

**1** MENU →  (Exposure/Color) → [Exposure] → [Base ISO] → požadované nastavenie.

### Podrobnosti položky ponuky

#### ISO 800:

Nastaví sa základná citlivosť ISO na ISO 800.

#### ISO 2500:

Nastaví sa základná citlivosť ISO na ISO 2500.

---

### Súvisiaca téma

- [Log Shooting Setting](#)
- [Base ISO Switch EI](#)
- [Exposure Index](#)

Digitálny fotoaparát s vymeniteľnými objektívmi  
ILME-FX30

## Base ISO Switch EI

---



Nastaví sa hodnota EI (Expozičný index), pri ktorej sa prepne Base ISO medzi nízkou citlivosťou a vysokou citlivosťou, keď sa [Log Shooting] nastaví na [Cine EI Quick].

1 MENU →  (Exposure/Color) → [Exposure] → [Base ISO Switch EI] → požadovaná hodnota.

### Podrobnosti položky ponuky

1000EI až 2500EI

---

#### Súvisiaca téma

- [Base ISO](#)
- [Exposure Index](#)

Digitálny fotoaparát s vymeniteľnými objektívmi  
ILME-FX30

## Exposure Index

---



Nastaví sa hodnota EI (Expozičný index), ktorá sa odrazí na monitore, keď sa [ Display LUT] nastaví na možnosť [On].

V režimoch Cine EI a Cine EI Quick sa bude jas videozáznamu upravovať podľa hodnoty EI, čo vám umožní kontrolovať výsledky úprav citlivosti expozície post produkcie počas snímania. Hodnotu EI je možné nastaviť v rámci rozsahu  $\pm 2$  EV od hodnoty rovnej Base ISO.

**1** MENU → ( Exposure/Color) → [Exposure] → [Exposure Index] → požadované nastavenie.

### Podrobnosti položky ponuky

**Keď Base ISO je ISO 800:**

200EI–3200EI

**Keď Base ISO je ISO 2500:**

640EI–10000EI

---

### Súvisiaca téma

- [Log Shooting Setting](#)
- [Base ISO](#)
- [Display LUT](#)



Digitálny fotoaparát s vymeniteľnými objektívmi  
ILME-FX30

## Display LUT

---



Monitor dokáže zobrazovať zábery s LUT odrazenými počas snímania videozáznamu a prehrávania na predbežné zobrazenie záberu po stupňovaní farieb.

1 MENU →  (Setup) → [Display Option] → [ Display LUT] → požadované nastavenie.

### Podrobnosti položky ponuky



#### On:

Zobrazia sa zábery s LUT odrazenými počas snímania a prehrávania videozáznamu.

#### Off:

Zábery s LUT odrazenými počas snímania a prehrávania videozáznamu sa nezobrazia.

#### Rada

- Ak priradíte [Display LUT Switch] pre [ Custom Key/Dial Set.], budete môcť zapínať a vypínať [ Display LUT] jednoducho stlačením tlačidla.

---

### Súvisiaca téma

- [Select LUT](#)
- [Manage User LUTs](#)

Digitálny fotoaparát s vymeniteľnými objektívmi  
ILME-FX30

## Creative Look (statický záber/videozáznam)



„Vzhľad“ je pojem vzťahujúci sa na vzhľad záberov a dojem zo záberov vytvorených rôznymi faktormi, ako sú farby, ostrosť, jas atď. Pomocou [Creative Look] môžete vybrať konečný vzhľad záberu voľbou preferovaného vzhľadu z vopred nainštalovaných vzhľadov. Navyše môžete jemne doladiť kontrast, preexponované oblasti, tieň, vyblednutie, sýtosť, ostrosť, rozsah ostrosti a jasnosť pre každý „Vzhľad“.

- 1 MENU → [Exposure/Color] → [Color/Tone] → [Creative Look].
- 2 Zvoľte požadovaný „Vzhľad“ alebo [Custom Look] pomocou hornej/dolnej strany ovládacieho kolieska.
- 3 Ak chcete upraviť (Contrast), (Highlights), (Shadows), (Fade), (Saturation), (Sharpness), (Sharpness Range) a (Clarity), vykonajte posun doprava pomocou pravej strany ovládacieho kolieska. Zvoľte požadovanú položku pomocou pravej/ľavej strany a potom zvoľte danú hodnotu pomocou hornej/dolnej strany.

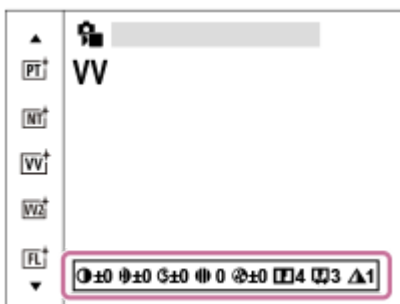

- 4 Pri voľbe [Custom Look] vykonajte posun doprava pomocou pravej strany ovládacieho kolieska a potom zvoľte požadovaný „Vzhľad“.

- Pomocou [Custom Look] môžete vyvolať rovnaké predvoľby „Vzhľadu“ s mierne odlišnými nastaveniami.

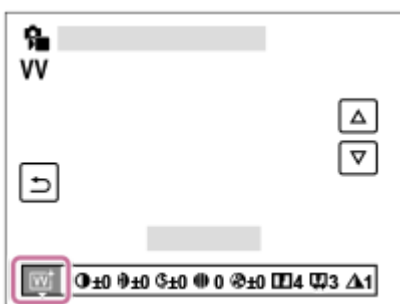

### Podrobnosti položky ponuky

[ST] ST:

Štandardná posledná úprava širokej škály objektov a scén.

[PT] PT:

Na zachytenie pokožky s jemným tónom, ideálne sa hodiace na snímanie portrétov.

#### **NT:**

Sýtosť farieb a ostrosť sa znížia na snímanie záberov s prítlmenými tónmi. Táto možnosť je vhodná aj na zachytenie obrazového materiálu, ktorý sa má upravovať pomocou počítača.

#### **VV:**

Sýtosť farieb a kontrast sa zvýšia na snímanie pôsobivých záberov farebných scén a objektov, ako sú napríklad kvety, jarňá zeleň, modrá obloha alebo pohľady na oceán.

#### **VV2:**

Vytvorí sa záber s jasnými a živými farbami s bohatou jasnosťou.

#### **FL:**

Vytvorí sa záber s náladovou poslednou úpravou na základe použitia ostrého kontrastu na pokojné sfarbenie, ako aj pôsobivú oblohu a farby zelene.

#### **IN:**

Vytvorí sa záber s matnou textúrou potlačením kontrastu a sýtosti.

#### **SH:**

Vytvorí sa záber so svetlou, priehľadnou, jemnou a živou náladou.

#### **BW:**

Na snímanie záberov v čiernobielym jednofarebnom režime.

#### **SE:**

Na snímanie záberov v sépiovom jednofarebnom režime.

#### **Registrácia uprednostnených nastavení (Custom Look):**

Zvoľte šesť používateľských vzhladov (okienka s číslami na ľavej strane), aby bolo možné zaregistrovať uprednostnené nastavenia. Potom zvoľte požadované nastavenia pomocou pravého tlačidla.

Môžete vyvolať rovnaké predvoľby „Vzhľadu“ s mierne odlišnými nastaveniami.

## Spôsob detailnejšej úpravy

Na základe každého „Vzhľadu“ je možné upraviť položky, ako je napríklad kontrast, podľa vlastného vkusu. Upraviť je možné nielen predvoľbu „Vzhľadu“, ale aj každý [Custom Look], čo je funkcia, ktorá umožňuje zaregistrovať vaše obľúbené nastavenia.

Zvoľte položku, ktorá sa má nastaviť, stlačením pravej/ľavej strany ovládacieho kolieska a potom nastavte požadovanú hodnotu pomocou hornej/spodnej strany ovládacieho kolieska.

Keď sa hodnota nastavenia zmení z predvolenej hodnoty, vedľa ikony „Vzhľadu“ zobrazenej na obrazovke snímania sa pridá ✱ (hviezdička).

#### **Contrast:**

Čím vyššia hodnota sa zvolí, tým väčší rozdiel svetla a tieňa sa zvýrazní, a tým väčší bude efekt na zábere. (-9 až +9)

#### **Highlights:**

Upraví sa jas jasných oblastí. Keď sa zvolí vyššia hodnota, zvýši sa jas záberu. (-9 až +9)

#### **Shadows:**

Upraví sa tmavosť tmavých oblastí. Keď sa zvolí vyššia hodnota, zvýši sa jas záberu. (-9 až +9)

#### **Fade:**

Upraví sa stupeň vyblednutia. Väčšia hodnota zväčší účinok. (0 až 9)

#### **Saturation:**

Čím vyššia hodnota sa zvolí, tým živšie budú farby. Keď sa zvolí nižšia hodnota, farby záberu sa obmedzia a stlmia. (-9 až +9)

#### **Sharpness:**

Nastaví sa ostrosť. Čím vyššia hodnota sa zvolí, tým viac sa zvýraznia obrisy a čím nižšia hodnota sa zvolí, tým viac sa obrisy zjemnia. (0 až 9)

#### **Sharpness Range:**

Upraví sa rozsah uplatnenia účinku ostrosti. Väčšou hodnotou sa použije účinok ostrosti na jemnejšie obrisy. (1 až 5)

#### **Clarity:**

Upraví sa stupeň jasnosti. Väčšia hodnota zväčší účinok. (0 až 9)



## Spôsob resetovania upravených hodnôt pre každý „Vzhľad“

Upravené hodnoty, ako je napríklad kontrast, ktoré ste zmenili podľa potreby, je možné kolektívne resetovať pre každý „Vzhľad“. Stlačte tlačidlo  (vymazať) na obrazovke úprav pre „Vzhľad“, ktorý chcete resetovať. Všetky upravené hodnoty, ktoré boli zmenené, sa vrátia na svoje predvolené hodnoty.

### Rada

- V prípade [Sharpness], [Sharpness Range] a [Clarity] zhotovte skúšobný záber a buď ho zväčšíte a zobrazíte na monitore fotoaparátu, alebo ho odošlite do zobrazovacieho zariadenia na kontrolu účinku. Potom znova upravte dané nastavenie, ak je to potrebné.

### Poznámka

- [  Creative Look] sa pevne nastaví na [-] v nasledujúcich situáciách:
  - [Intelligent Auto]
  - [  Picture Profile] je nastavené na inú možnosť ako je [Off].
  - [Log Shooting] je nastavené na inú možnosť ako je [Off].
- Keď je táto funkcia nastavená na [BW] alebo [SE], [Saturation] sa nedá nastaviť.
- V režime videozáznamu sa [Sharpness Range] nedá upraviť.

Digitálny fotoaparát s vymeniteľnými objektívmi  
ILME-FX30

## Picture Profile (statický záber/videozáznam)



Umožňuje zmeniť nastavenia farieb, gradácie, atď.

Podrobnosti o „profile záberu“ nájdete na

<https://helpguide.sony.net/di/pp/v1/en/index.html>

Aj keď sa [📷 Picture Profile] dá použiť pre statické zábery aj videozáznamy, táto funkcia je určená hlavne pre videozáznamy.

### Prispôsobenie profilu obrazu

Kvalitu obrazu je možné prispôbiť nastavením položiek profilu obrazu, ako sú [Gamma] a [Detail]. Pri nastavovaní týchto parametrov pripojte fotoaparát k TV prijímaču alebo monitoru a nastavte ich pri súčasnom sledovaní obrazu na obrazovke.

- 1 MENU → [📷] (Exposure/Color) → [Color/Tone] → [📷 Picture Profile] → profil, ktorý chcete zmeniť.
- 2 Prejdite do prostredia so zoznamom položiek stlačením pravej strany ovládacieho kolieska.
- 3 Zvoľte položku, ktorá sa má zmeniť, pomocou hornej/spodnej strany ovládacieho kolieska.
- 4 Zvoľte požadovanú hodnotu pomocou hornej/spodnej strany ovládacieho kolieska a stlačte stred.

### Použitie predvoľby profilu obrazu

Východiskové nastavenia [PP1] až [PP11] pre videozáznamy boli vo fotoaparáte nastavené vopred na základe rôznych podmienok snímania.

MENU → [📷] (Exposure/Color) → [Color/Tone] → [📷 Picture Profile] → požadované nastavenie.

#### PP1:

Príklad nastavenia pomocou [Movie] gama.

#### PP2:

Príklad nastavenia pomocou [Still] gama.

#### PP3:

Príklad nastavenia prirodzeného farebného tónu pomocou [ITU709] gama.

#### PP4:

Príklad nastavenia farebného tónu verného štandardu ITU709.

#### PP5:

Príklad nastavenia pomocou [Cine1] gama.

#### PP6:

Príklad nastavenia pomocou [Cine2] gama.

#### PP10:

Príklad nastavenia pre snímame videozáznamov HDR pomocou [HLG2] gama.

#### PP11:

Príklad nastavenia pomocou [S-Cinetone] gama.



## PPLUT1–PPLUT4 (len pri snímaní videozáznamov):

Videozáznamy sa nasnímajú a zaznamenajú s použitím používateľského LUT.

## Spôsob zaregistrovania používateľských LUT (PPLUT1–PPLUT4)

Môžete použiť LUT podľa svojho výberu na zaznamenané zábery priradením používateľských LUT zaregistrovaných pomocou [Manage User LUTs] pre PPLUT1–PPLUT4.

### Postup nastavenia:

1. Zvoľte PPLUT1–PPLUT4 na obrazovke voľby pre [  Picture Profile] a potom stlačte pravú stranu ovládacieho kolieska.
2. Zvoľte [Basic Look] a stlačte stred.
3. Zvoľte LUT na použitie ako [Basic Look] z uvedených používateľských LUT.

## Snímanie videozáznamu HDR

Fotoaparát dokáže snímať videozáznamy HDR, keď sa v profile obrazu zvolí gama od [HLG], [HLG1] do [HLG3]. Predvoľba profilu obrazu [PP10] poskytuje príklad nastavenia pre snímanie HDR. Videozáznamy nasnímané pomocou [PP10] je možné sledovať so širším rozsahom jasu než zvyčajne pri prehrávaní prostredníctvom TV prijímača s podporou funkcie Hybrid Log-Gamma (HLG). Týmto spôsobom je možné nasnímať a verne zobrazit' aj scény so širokým rozsahom jasu bez toho, aby vyzerali podexponované alebo preexponované. HLG sa používa pri produkcii TV programov HDR tak, ako sa to uvádza v odporúčaní medzinárodnej normy ITU-R BT.2100.

## Položky profilu obrazu

### Black Level

Nastavenie úrovne čiernej farby. (-15 až +15)

### Gamma

Voľba krivky gama.

Movie: Štandardná krivka gama pre videozáznamy

Still: Štandardná krivka gama pre statické zábery

S-Cinetone: Krivka gama určená na dosiahnutie filmového odstupňovania a vyjadrenia farieb. Toto nastavenie umožňuje snímanie s jemnejšou reprodukciou farieb ideálnou pre snímanie portrétov.

Cine1: Zjemnenie kontrastu v tmavých častiach a zvýraznenie gradácie v svetlých častiach na získanie príjemného farebného videozáznamu. (ekvivalentný HG4609G33)

Cine2: Podobný ako [Cine1], ale optimalizovaný na úpravu s max. 100 % obrazovým signálom. (ekvivalentný HG4600G30)

Cine3: Umocňuje kontrast medzi svetlom a tieňom viac, ako je tomu v prípade [Cine1] a zosilňuje stupňovanie čiernej.

Cine4: Zosilňuje kontrast v tmavých častiach viac ako [Cine3].

ITU709: Krivka gama, ktorá zodpovedá ITU709.

S-Log3: Krivka gama pre [S-Log3] s vlastnosťami podobnými filmu. Toto nastavenie vychádza z predpokladu, že sa bude obraz po nasnímaní spracovávať.

HLG: Krivka gama pre snímanie HDR. Ekvivalent štandardu HDR Hybrid Log-Gamma, ITU-R BT.2100.

HLG1: Krivka gama pre snímanie HDR. Zdôrazní sa redukcia šumu. Snímanie je však obmedzené na užší dynamický rozsah než pomocou [HLG2] alebo [HLG3].

HLG2: Krivka gama pre snímanie HDR. Poskytuje vyváženie dynamického rozsahu a redukcie šumu.

HLG3: Krivka gama pre snímanie HDR. Širší dynamický rozsah než [HLG2]. Môže sa však zvýšiť šum.

- [HLG1], [HLG2] a [HLG3] všetky používajú krivku gama s rovnakými vlastnosťami, ale každá ponúka odlišné vyváženie medzi dynamickým rozsahom a redukciou šumu. Každá má odlišnú maximálnu úroveň výstupu obrazu, a to nasledovne: [HLG1]: približne 87 %, [HLG2]: približne 95 %, [HLG3]: približne 100 %.

## Black Gamma

Korekcia gama v oblastiach s nízkou intenzitou.

[Black Gamma] sa pevne nastaví na „0“ a nedá sa upraviť, keď je [Gamma] nastavené na [HLG], [HLG1], [HLG2] alebo [HLG3].

Range: Voľba rozsahu korekcie. (Wide / Middle / Narrow)

Level: Nastavenie úrovne korekcie. (-7 (maximálna kompresia čiernej farby) až +7 (maximálne roztiahnutie čiernej farby))

## Knee

Nastavenie bodu ohybu a sklonu pre kompresiu obrazového signálu tak, aby nedošlo k preexponovaniu, a to obmedzením signálov v oblastiach vysokej intenzity daného objektu podľa dynamického rozsahu vášho fotoaparátu.

Keď sa [Gamma] nastaví na nasledujúcu možnosť a [Mode] sa nastaví na [Auto], [Knee] bude nedostupné. [Knee] sa dá použiť len vtedy, keď sa [Mode] nastaví na [Manual].

- [Still]
- [Cine1]
- [Cine2]
- [Cine3]
- [Cine4]
- [S-Log3]
- [HLG]
- [HLG1]
- [HLG2]
- [HLG3]

Mode: Voľba automatických/manuálnych nastavení.

- Auto: Bod ohybu a sklon sa nastaví automaticky.
- Manual: Bod ohybu a sklon sa nastaví manuálne.

Auto Set: Nastavenia pri zvolenej možnosti [Auto] pre [Mode].

- Max Point: Nastavenie maximálnej hodnoty v bode ohybu. (90 % až 100 %)
- Sensitivity: Nastavenie citlivosti. (High / Mid / Low)

Manual Set: Nastavenia pri zvolenej možnosti [Manual] pre [Mode].

- Point: Nastavenie bodu ohybu. (75 % až 105 %)
- Slope: Nastavenie sklonu ohybu. (-5 (jemný) až +5 (strmý))

## Color Mode

Nastavenie typu a úrovne farieb.

V [Color Mode] sú dostupné len [BT.2020] a [709], keď je [Gamma] nastavené na [HLG], [HLG1], [HLG2] alebo [HLG3].

Movie: Vhodné farby v prípade, keď je [Gamma] nastavené na [Movie].

Still: Vhodné farby v prípade, keď je [Gamma] nastavené na [Still].

S-Cinetone: Vhodné farby v prípade, keď je [Gamma] nastavené na [S-Cinetone].

Cinema: Vhodné farby v prípade, keď je [Gamma] nastavené na [Cine1] alebo [Cine2].

Pro: Farebné tóny podobné štandardnej kvalite obrazu pri profesionálnych fotoaparátoch od spoločnosti Sony (v kombinácii s gama ITU709)

ITU709 Matrix: Farby zodpovedajúce štandardu ITU709 (v kombinácii s gama ITU709)

Black & White: Nastavenie sýtosťi na nulu pre snímání v čiernobiely režime.

S-Gamut3.Cine: Nastavenie vychádza z predpokladu, že sa zábery budú po nasnímaní spracovávať. Používa sa, ak je [Gamma] nastavené na [S-Log3]. Toto nastavenie umožňuje snímání vo farebnom priestore, ktorý sa dá ľahko skonvertovať pre digitálne kino.

S-Gamut3: Nastavenie vychádza z predpokladu, že sa zábery budú po nasnímaní spracovávať. Používa sa, ak je [Gamma] nastavené na [S-Log3]. Toto nastavenie umožňuje snímání v širokom farebnom priestore.

BT.2020: Štandardný farebný tón, keď je [Gamma] nastavené na [HLG], [HLG1], [HLG2] alebo [HLG3].

709: Farebný tón, keď je [Gamma] nastavené na [HLG], [HLG1], [HLG2] alebo [HLG3] a videozáznamy sa snímajú s farbami HDTV (BT.709).

## Saturation

Nastavenie sýtosti farieb. (-32 až +32)

## Color Phase

Nastavenie fázy farieb. (-7 až +7)

## Color Depth

Nastavenie farebnej hĺbky pre každú fázu farieb. Táto funkcia je účinnejšia pre chromatické farby a menej účinná pre achromatické farby. Farba nadobudne sýtosť pri zvýšení hodnoty nastavenia smerom ku kladnej polohe a svetlejší vzhľad pri znížení hodnoty smerom k zápornej polohe. Táto funkcia je účinná aj v prípade, že [Color Mode] je nastavené na [Black & White].

[R] -7 (svetločervená) až +7 (tmavočervená)

[G] -7 (svetlozelená) až +7 (tmavozelená)

[B] -7 (svetlomodrá) až +7 (tmavomodrá)

[C] -7 (svetlozelenomodrá) až +7 (tmavozelenomodrá)

[M] -7 (svetlopurpurová) až +7 (tmavopurpurová)

[Y] -7 (svetložltá) až +7 (tmavožltá)

## Detail

Nastavenie položiek pre [Detail].

Level: Nastavenie úrovne [Detail]. (-7 až +7)

Adjust: Nasledujúce parametre sa dajú zvoliť manuálne.

- Mode: Voľba automatického/manuálneho nastavenia. (Auto (automatická optimalizácia) / Manual (Detaily sa nastavujú manuálne.))
- V/H Balance: Nastavenie vertikálneho (V) a horizontálneho (H) vyváženia DETAILOV. (-2 (vypnutie vertikálnej strany (V)) až +2 (vypnutie horizontálnej strany (H)))
- B/W Balance: Voľba vyváženia spodných DETAILOV (B) a horných DETAILOV (W). (Type1 (smerom k spodnej polohe DETAIL (B)) až Type5 (smerom k hornej polohe DETAIL (W)))
- Limit: Nastavenie limitnej úrovne pre [Detail]. (0 (Spodná limitná úroveň: s pravdepodobnosťou obmedzenia) až 7 (vysoká limitná úroveň: bez pravdepodobnosti obmedzenia))
- Crispening: Nastavenie úrovne zostrenia obrysov. (0 (plytká úroveň zostrenia obrysov) až 7 (hlboká úroveň zostrenia obrysov))
- Hi-Light Detail: Nastavenie úrovne [Detail] v oblastiach s vysokou intenzitou. (0 až 4)

## Skopírovanie nastavení do iného čísla profilu obrazu

Nastavenia profilu obrazu je možné skopírovať do iného čísla profilu obrazu.

MENU →  (Exposure/Color) → [Color/Tone] →  Picture Profile] → [Copy].

## Spôsob resetovania profilu obrazu na východiskové nastavenie

Profil obrazu je možné resetovať na východiskové nastavenie. Nie je možné resetovať naraz všetky nastavenia profilu obrazu.

MENU →  (Exposure/Color) → [Color/Tone] →  Picture Profile] → [Reset].

### Poznámka

- Ak chcete zvoliť odlišné nastavenia pre videozáznamy a statické zábery, označte [Picture Profile] v rámci [Different Set for Still/Mv].
- Ak vypracujete zábery vo formáte RAW s nastaveniami snímania, nasledujúce nastavenia sa vo výsledku neodrazia:
  - Black Level
  - Black Gamma
  - Knee
  - Color Depth
- Ak zmeníte [Gamma], zmení sa aj dostupný rozsah hodnôt citlivosti ISO.

- V tmavých oblastiach sa môže vyskytnúť viac šumu, a to v závislosti od nastavení gama. Môže sa to zlepšiť nastavením kompenzácie objektívu na [Off].
- Pri použití gama S-Log3 bude šum badateľnejší v porovnaní s inými typmi gama. Ak je aj naďalej značný výskyt šumu, a to aj po spracovaní záberov, môže sa to zlepšiť snímaním so svetlejším nastavením. Dynamický rozsah sa však zodpovedajúcim spôsobom zúži, keď snímate so svetlejším nastavením. Pri použití S-Log3 odporúčame vopred skontrolovať záber na základe skúšobného snímania.
- Nastavenie [S-Log3] môže spôsobiť chybu v používateľskom nastavení vyváženia bielej farby. V tomto prípade najprv vykonajte používateľské nastavenie s inou gama ako [S-Log3] a potom znova zvolte gama [S-Log3].
- Nastavenie PPLUT1–PPLUT4 môže spôsobiť chybu v používateľskom nastavení vyváženia bielej farby. V tomto prípade najprv vykonajte používateľské nastavenie s iným nastavením ako PPLUT1–PPLUT4 a potom znova zvolte PPLUT1–PPLUT4.
- Ak nastavíte [Slope] na +5 v položke [Manual Set] v rámci [Knee], [Knee] sa deaktivuje.
- S-Gamut3.Cine a S-Gamut3 sú farebné priestory výlučne od spoločnosti Sony. Nastavenie S-Gamut tohto fotoaparátu však nepodporuje celý farebný priestor S-Gamut; je to nastavenie určené na dosiahnutie reprodukcie farieb ekvivalentných priestoru S-Gamut.
- [  Picture Profile] sa pevne nastaví na [Off] v nasledujúcej situácii:
  - [Log Shooting] je nastavené na inú možnosť ako [Off].

---

## Súvisiaca téma

- [Gamma Display Assist](#)
- [Different Set for Still/Mv](#)

Digitálny fotoaparát s vymeniteľnými objektívmi  
ILME-FX30

## Drive Mode

---



Zvoľte vhodný režim pre daný objekt, ako je napríklad snímame po jednotlivých záberoch, snímame so stupňovaním alebo snímame so samospúšťou.

1 MENU → (Shooting) → [Drive Mode] → [Drive Mode] → požadované nastavenie.

### Podrobnosti položky ponuky

#### Single Shooting:

Režim normálneho snímame.

#### Self-timer(Single) :

Nasníma sa záber pomocou samospúšte po uplynutí určeného počtu sekúnd od stlačenia tlačidla spúšte.

#### Single Bracket:

Nasníma sa určený počet záberov, jeden po druhom, každý s odlišným stupňom expozície.

#### WB bracket:

Nasnímajú sa celkovo tri zábery, každý s odlišnými farebnými tónmi podľa zvolených nastavení vyváženia bielej farby, farebnej teploty a farebného filtra.

#### DRO Bracket:

Nasnímajú sa celkovo tri zábery, každý s odlišným stupňom optimalizácie dynamického rozsahu (D-Range Optimizer).

---

### Súvisiaca téma

- [Self-timer\(Single\)](#)
- [Single Bracket](#)
- [WB bracket](#)
- [DRO Bracket](#)

Digitálny fotoaparát s vymeniteľnými objektívmi  
ILME-FX30

## Self-timer(Single)



Nasníma sa záber pomocou samospúšte po uplynutí určeného počtu sekúnd od stlačenia tlačidla spúšte. Použite 5-sekundovú/10-sekundovú samospúšť, keď sa chystáte byť na zábere a 2-sekundovú samospúšť použite na zníženie chvenia fotoaparátu spôsobeného stlačením tlačidla spúšte.

**1** MENU → (Shooting) → [Drive Mode] → [Drive Mode] → [Self-timer(Single)].

**2** Zvoľte požadovaný režim pomocou pravej/ľavej strany ovládacieho kolieska.

**3** Nastavte zaostrenie a nasnímajte záber.

Ozve sa zvuková signalizácia a po uplynutí určeného počtu sekúnd sa zhotoví záber.

### Podrobnosti položky ponuky

Tento režim určuje počet sekúnd do zhotovenia záberu po stlačení tlačidla spúšte.

10 Self-timer(Single): 10 sec

5 Self-timer(Single): 5 sec

2 Self-timer(Single): 2 sec

#### Rada

- Opätovným stlačením tlačidla spúšte zastavíte odpočítavanie samospúšte.
- Voľbou MENU → (Shooting) → [Drive Mode] → [Drive Mode] → [Single Shooting] zrušíte samospúšť.
- Nastavením [Audio signals] na [Off] vypnete zvukovú signalizáciu počas odpočítavania samospúšte.
- Ak chcete použiť samospúšť v režime stupňovania, zvoľte režim stupňovania v rámci režimu činnosti a potom zvoľte MENU → (Shooting) → [Drive Mode] → [Bracket Settings] → [Selftimer during Bracket].

### Súvisiaca téma

- [Audio signals](#)

Digitálny fotoaparát s vymeniteľnými objektívmi  
ILME-FX30

## Single Bracket



Nasnímajú sa viaceré zábery, zatiaľ čo sa expozícia automaticky posunie od základnej k tmavšej a potom k svetlejšej. Po nasnímaní môžete zvoliť záber, ktorý vyhovuje vášmu zámeru.

Keďže sa po každom stlačení tlačidla spúšte zhotoví jeden záber, pre každý záber môžete upraviť zaostrenie alebo kompozíciu záberu.

**1** MENU →  (Shooting) → [Drive Mode] → [Drive Mode] → [Single Bracket].

**2** Zvoľte požadovaný režim pomocou pravej/ľavej strany ovládacieho kolieska.

**3** Nastavte zaostrenie a nasnímajte záber.

- Stlačte tlačidlo spúšte na nasnímanie každého záberu.

### Podrobnosti položky ponuky

Napríklad, keď sa zvolí [Single Bracket: 0.3EV 3 Image], postupne sa nasnímajú tri zábery s posuvom hodnoty expozície nahor a nadol v prírastkoch po 0,3 EV.

#### Poznámka

- Keď je zvolená možnosť [ISO AUTO] v režime [Manual Exposure], expozícia sa zmení na základe nastavenia hodnoty citlivosti ISO. Ak sa zvolí iné nastavenie ako [ISO AUTO], expozícia sa zmení na základe nastavenia rýchlosti uzávierky.
- Pri korekcii expozície sa expozícia posunie na základe korekcie príslušnej hodnoty.
- Snímanie so stupňovaním nie je dostupné v nasledujúcich režimoch snímania:
  - [Intelligent Auto]

### Súvisiaca téma

- [Bracket Settings](#)
- [Indikátor počas snímania so stupňovaním](#)

Digitálny fotoaparát s vymeniteľnými objektívmi  
ILME-FX30

## Indikátor počas snímania so stupňovaním

Na obrazovke [Display All Info.] alebo [Histogram] môžete použiť indikátor stupňovania na overenie nastavení snímania so stupňovaním.

### Stupňovanie okolitého osvetlenia

3 zábery posunuté v krokoch po 0,3 EV

Korekcia expozície  $\pm 0,0$  EV



### Rada

- Počas snímania so stupňovaním sa nad/pod indikátorom stupňovania zobrazia informačné indikátory rovnajúce sa počtu záberov, ktoré sa majú nasnímať.
- Po spustení snímania budú tieto informačné indikátory postupne po jednom miznúť tak, ako fotoaparát sníma zábery.



Digitálny fotoaparát s vymeniteľnými objektívmi  
ILME-FX30

## WB bracket



Nasnímajú sa celkovo tri zábery, každý s odlišnými farebnými tónmi podľa zvolených nastavení vyváženia bielej farby, farebnej teploty a farebného filtra.

- 1 MENU → (Shooting) → [Drive Mode] → [Drive Mode] → [WB bracket].
- 2 Zvoľte požadovaný režim pomocou pravej/ľavej strany ovládacieho kolieska.
- 3 Nastavte zaostrenie a nasnímajte záber.

### Podrobnosti položky ponuky

**White Balance Bracket: Lo:**

Nasníma sa séria troch záberov s malými zmenami vo vyvážení bielej farby (v rámci rozsahu 10MK<sup>-1\*</sup>).

**White Balance Bracket: Hi:**

Nasníma sa séria troch záberov s veľkými zmenami vo vyvážení bielej farby (v rámci rozsahu 20MK<sup>-1\*</sup>).

\* MK<sup>-1</sup> je jednotka, ktorá uvádza schopnosť filtrov na konverziu farebnej teploty a uvádza rovnakú hodnotu ako „mired“.

#### Rada

- V rámci automatickej kontroly záberu sa zobrazí posledný záber.

### Súvisiaca téma

- [Bracket Settings](#)

Digitálny fotoaparát s vymeniteľnými objektívmi  
ILME-FX30

## DRO Bracket

---



Môžete nasnímať spolu tri zábery, každý s odlišnou hodnotou optimalizácie dynamického rozsahu (D-Range Optimizer).

1 MENU → (Shooting) → [Drive Mode] → [Drive Mode] → [DRO Bracket].

2 Zvoľte požadovaný režim pomocou pravej/ľavej strany ovládacieho kolieska.

3 Nastavte zaostrenie a nasnímajte záber.

### Podrobnosti položky ponuky

#### DRO Bracket: Lo:

Nasníma sa séria troch záberov s malou zmenou hodnoty optimalizácie dynamického rozsahu (D-Range Optimizer) (Lv 1, Lv 2 a Lv 3).

#### DRO Bracket: Hi:

Nasníma sa séria troch záberov s veľkou zmenou hodnoty optimalizácie dynamického rozsahu (D-Range Optimizer) (Lv 1, Lv 3 a Lv 5).

#### Rada

- V rámci automatickej kontroly záberu sa zobrazí posledný záber.

---

### Súvisiaca téma

- [Bracket Settings](#)

Digitálny fotoaparát s vymeniteľnými objektívmi  
ILME-FX30

## Bracket Settings

---



V režime snímania so stupňovaním je možné nastaviť samospúšť, ako aj poradie snímania pre stupňovanie expozície a stupňovanie vyváženia bielej farby.

1 MENU → (Shooting) → [Drive Mode] → [Bracket Settings] → požadované nastavenie.

### Podrobnosti položky ponuky

#### Selftimer during Bracket:

Nastavenie možnosti použitia samospúšte počas snímania so stupňovaním. Taktiež sa nastaví počet sekúnd do spustenia uzávierky v prípade použitia samospúšte.

(Off/2 Sec/5 Sec/10 Sec)

#### Bracket order:

Nastavenie poradia stupňovania expozície a stupňovania vyváženia bielej farby.

(0→→+/-→0→+)

---

### Súvisiaca téma

- [Single Bracket](#)
- [WB bracket](#)
- [DRO Bracket](#)

Digitálny fotoaparát s vymeniteľnými objektívmi  
ILME-FX30

## Interval Shoot Func.



Môžete automaticky nasnímať sériu statických záberov s intervalom snímania a počtom záberov, ktoré ste vopred nastavili (intervalové snímanie). Potom môžete vytvoriť časozberný videozáznam zo statických záberov získaných pomocou intervalového snímania s použitím počítačového softvéru Imaging Edge Desktop (Viewer). Videozáznam sa nedá vytvoriť zo statických záberov vo fotoaparáte.

Podrobnosti o časozberných videozáznamoch nájdete na podpornej stránke pre Imaging Edge Desktop.

<https://www.sony.net/disoft/help/>

- 1 MENU → (Shooting) → [Drive Mode] → [Interval Shoot Func.] → [Interval Shooting] → [On].
- 2 MENU → (Shooting) → [Drive Mode] → [Interval Shoot Func.] → Zvoľte položku na nastavenie a potom zvoľte požadované nastavenie.

### 3 Stlačte tlačidlo spúšte.

Keď uplynie čas nastavený pre [Shooting Start Time], spustí sa snímanie.

- Keď sa dokončí počet záberov nastavený pre [Number of Shots], fotoaparát sa vráti na obrazovku pohotovostného režimu intervalového snímania.

## Podrobnosti položky ponuky

### Interval Shooting:

Nastavenie možnosti vykonávania intervalového snímania. ([Off]/[On])

### Shooting Start Time:

Nastaví sa čas od stlačenia tlačidla spúšte po spustenie intervalového snímania. (1 sekunda až 99 minút 59 sekúnd)

### Shooting Interval:

Nastaví sa interval snímania (čas od spustenia jednej expozície po spustenie expozície pre nasledujúci záber). (1 sekunda až 60 sekúnd)

### Number of Shots:

Nastavenie počtu záberov pre intervalové snímanie. (1 záber až 9 999 záberov)

### AE Tracking Sensitivity:

Nastaví sa citlivosť sledovania automatickej expozície voči zmene svetelnosti počas intervalového snímania. Ak zvolíte [Low], zmeny expozície počas intervalového snímania budú plynulejšie. ([High]/[Mid]/[Low])

### Shoot Interval Priority:

Nastaví sa možnosť uprednostnenia intervalu snímania, keď je expozičný režim [Program Auto] alebo [Aperture Priority] a rýchlosť uzávierky sa zníži oproti času nastavenému pre [Shooting Interval]. ([Off]/[On])

### Rada

- Ak stlačíte tlačidlo spúšte počas intervalového snímania, intervalové snímanie sa ukončí a fotoaparát sa vráti na obrazovku pohotovostného režimu intervalového snímania.
- Ak sa chcete vrátiť do normálneho režimu snímania, nastavte [Interval Shooting] na [Off].

- Ak stlačíte tlačidlo, ktorému sa priradila niektorá z nasledujúcich funkcií, v momente, keď sa spustilo snímanie, daná funkcia zostane aktívna počas intervalového snímania aj bez podržania stlačeného príslušného tlačidla.
  - [AEL hold]
  - [ AEL hold]
  - [AF/MF Selector Hold]
  - [Regist. AF Area hold]
  - [AWB Lock Hold]
- Ak nastavíte [Display as Group] na [On], statické zábery nasnímané pomocou funkcie intervalového snímania sa zobrazia v skupinách.
- Statické zábery nasnímané pomocou intervalového snímania sa dajú prehrávať nepretržite vo fotoaparáte. Ak zamýšľate vytvoriť videozáznam s použitím daných statických záberov, môžete si vopred pozrieť výsledok.

### Poznámka

- Môže sa stať, že sa nastavený počet záberov nebude dať zaznamenať, a to v závislosti od stavu nabitia batérie a veľkosti voľného miesta na záznamovom médiu. Počas snímania privádzajte napájanie prostredníctvom USB a používajte pamäťovú kartu s dostatočným miestom.
- Keď je interval snímania krátky, fotoaparát sa môže ľahko zohriať na vysokú teplotu. V závislosti od okolitej teploty sa nemusí dať nasnímať nastavený počet záberov, pretože fotoaparát môže zastaviť snímanie na ochranu zariadenia.
- Počas intervalového snímania (vrátane času medzi stlačením tlačidla spúšte a spustením snímania) nie je možné ovládať určenú obrazovku nastavenia snímania ani obrazovku MENU. Niektoré nastavenia sa však dajú upraviť, ako je rýchlosť uzávierky s použitím prispôbeného ovládača či ovládacieho kolieska.
- Počas intervalového snímania sa nebude automatická kontrola záberov zobrazovať.
- Intervalové snímanie nie je dostupné v nasledujúcich situáciách:
  - Režim snímania je nastavený na [Intelligent Auto].

---

### Súvisiaca téma

- [Cont. Play for Interval](#)
- [Privádzanie napájania z elektrickej zásuvky](#)

Digitálny fotoaparát s vymeniteľnými objektívmi  
ILME-FX30

## JPEG/HEIF Switch



Prepne sa formát súboru (JPEG / HEIF) statického záberu, ktorý sa má zaznamenať.

Formát JPEG má všeobecnú kompatibilitu. Môžete zobraziť a upraviť súbory JPEG v rôznych prostrediach. Formát HEIF má vysokú účinnosť kompresie. Fotoaparát dokáže snímať s vysokou kvalitou obrazu a malými veľkosťami súborov vo formáte HEIF. V závislosti od počítača alebo softvéru sa môže stať, že sa súbory HEIF nebudú dať zobraziť. Navyše sa vyžaduje prostredie kompatibilné s formátom HEIF na prehliadanie statických záberov vo formáte HEIF. Môžete získať statické zábery s vysokou kvalitou pripojením fotoaparátu a TV prijímača prostredníctvom HDMI.

1 MENU → (Shooting) → [Image Quality/Rec] → [JPEG/HEIF Switch] → požadované nastavenie.

### Podrobnosti položky ponuky

#### JPEG:

Vykoná sa digitálne spracovanie súboru RAW a zaznamená sa vo formáte JPEG. Týmto nastavením sa udelí priorita kompatibilitu.

#### HEIF(4:2:0):

Vykoná sa digitálne spracovanie súboru RAW a zaznamená sa vo formáte HEIF (4:2:0). Týmto nastavením sa udelí priorita kvalite obrazu a účinnosti kompresie.

#### HEIF(4:2:2):

Vykoná sa digitálne spracovanie súboru RAW a zaznamená sa vo formáte HEIF (4:2:2). Týmto nastavením sa udelí priorita kvalite obrazu.

#### Rada

- V závislosti od nastavenia pre [JPEG/HEIF Switch] sa položky súvisiace s formátom súborov ([ File Format] atď.) prepnú do JPEG alebo HEIF.

#### Poznámka

- Súbory záberov HEIF zaznamenané týmto fotoaparátom sa nedajú zobraziť v iných fotoaparátoch, ktoré nepodporujú formát súborov HEIF. Dávajte pozor, aby ste omylom nevymazali súbory záberov HEIF naformátovaním pamäťovej karty alebo odstránením daných súborov.
- Pri snímaní vo formáte HEIF s [HLG Still Image] nastaveným na [Off] sa farebný priestor zaznamenaná v sRGB. Keď sa [HLG Still Image] nastaví na [On], zaznamenaná sa vo farebnom priestore BT.2100 (škála farieb BT.2020).

### Súvisiaca téma

- [Image Quality Settings: File Format \(statický záber\)](#)

Digitálny fotoaparát s vymeniteľnými objektívmi  
ILME-FX30

## Image Quality Settings: File Format (statický záber)



Nastaví sa formát súborov pre statické zábery.

- 1 MENU → (Shooting) → [Image Quality/Rec] → [Image Quality Settings] → [ File Format] → požadované nastavenie.

### Podrobnosti položky ponuky

#### RAW:

Pri tomto formáte súborov sa digitálne spracovávanie nevykonáva. Tento formát zvolíte na spracovanie záberov v počítači na profesionálne účely.

#### RAW & JPEG/RAW & HEIF:

Záber vo formáte RAW a záber vo formáte JPEG alebo HEIF sa vytvoria súčasne. Táto možnosť je vhodná vtedy, keď potrebujete dva obrazové súbory, JPEG alebo HEIF na prezeranie a RAW na úpravu.

#### JPEG/HEIF:

Záber sa zaznamená vo formáte JPEG alebo HEIF.

- Keď sa [ Recording Media] nastaví na [Sort Recording], budete môcť zvoliť formát súboru pre každý slot z možností RAW a JPEG alebo RAW a HEIF.

### Informácie o záberoch vo formáte RAW

- Na otvorenie obrazového súboru vo formáte RAW zaznamenaného pomocou tohto fotoaparátu sa vyžaduje softvér Imaging Edge Desktop. Pomocou softvéru Imaging Edge Desktop je možné otvoriť obrazový súbor vo formáte RAW, potom ho skontrolovať do obľúbeného obrazového formátu, ako je JPEG alebo TIFF, alebo znova upraviť vyváženie bielej farby, sýtosť alebo kontrast záberu.
- Zábery vo formáte RAW nasnímané týmto fotoaparátom majú rozlíšenie 14 bitov na pixel.

#### Poznámka

- Ak neplánujete upravovať zábery v počítači, odporúčame snímame vo formáte JPEG alebo HEIF.
- Na prehliadanie záberov vo formáte HEIF sa vyžaduje prostredie s podporou formátu HEIF.

### Súvisiaca téma

- [JPEG/HEIF Switch](#)
- [Image Quality Settings: JPEG Quality/HEIF Quality](#)
- [Image Quality Settings: JPEG Image Size/HEIF Image Size](#)
- [Rec. Media Settings \(statický záber/videozáznam\): Recording Media \(statický záber\)](#)
- [Úvod do počítačového softvéru \(Imaging Edge Desktop/Catalyst\)](#)





Digitálny fotoaparát s vymeniteľnými objektívmi  
ILME-FX30

## Image Quality Settings: JPEG Quality/HEIF Quality

---



Zvolí sa kvalita obrazu pri zázname záberov vo formáte JPEG alebo HEIF.

- 1 MENU → (Shooting) → [Image Quality/Rec] → [Image Quality Settings] → [JPEG Quality]/[HEIF Quality] → požadované nastavenie.

### Podrobnosti položky ponuky

#### Extra fine/Fine/Standard/Light:

Keďže sa miera komprimácie zvýši z [Extra fine] na [Fine] na [Standard] na [Light], veľkosť súboru sa zmenší v rovnakom poradí. To umožňuje uložiť viac súborov na jednu pamäťovú kartu, ale kvalita obrazu bude nižšia.

- Keď sa [ Recording Media] nastaví na [Sort Recording], budete môcť zvoliť kvalitu obrazu pre každý slot.

---

### Súvisiaca téma

- [Image Quality Settings: File Format \(statický záber\)](#)
- [Rec. Media Settings \(statický záber/videozáznam\): Recording Media \(statický záber\)](#)

Digitálny fotoaparát s vymeniteľnými objektívmi  
ILME-FX30

## Image Quality Settings: JPEG Image Size/HEIF Image Size



Čím je veľkosť záberu väčšia, tým viac detailov sa reprodukuje, keď sa záber vytlačí na papieri veľkého formátu. Čím je veľkosť záberu menšia, tým viac záberov je možné nasnímať.

- 1 MENU → (Shooting) → [Image Quality/Rec] → [Image Quality Settings] → [JPEG Image Size]/[HEIF Image Size] → požadované nastavenie.

### Podrobnosti položky ponuky

Keď sa [Aspect Ratio] nastaví na 3:2

| Hodnoty nastavení | Počet pixelov (horizontálne × vertikálne) |
|-------------------|-------------------------------------------|
| L: 26M            | 6192 × 4128 pixelov                       |
| M: 13M            | 4384 × 2920 pixelov                       |
| S: 6.4M           | 3014 × 2064 pixelov                       |

Keď je [Aspect Ratio] nastavený na 4:3

| Hodnoty nastavení | Počet pixelov (horizontálne × vertikálne) |
|-------------------|-------------------------------------------|
| L: 23M            | 5504 × 4128 pixelov                       |
| M: 11M            | 3888 × 2920 pixelov                       |
| S: 5.7M           | 2752 × 2064 pixelov                       |

Keď je [Aspect Ratio] nastavený na 16:9

| Hodnoty nastavení | Počet pixelov (horizontálne × vertikálne) |
|-------------------|-------------------------------------------|
| L: 22M            | 6192 × 3480 pixelov                       |
| M: 11M            | 4384 × 2464 pixelov                       |
| S: 5.4M           | 3104 × 1744 pixelov                       |

Keď je [Aspect Ratio] nastavený na 1:1

| Hodnoty nastavení | Počet pixelov (horizontálne × vertikálne) |
|-------------------|-------------------------------------------|
| L: 17M            | 4128 × 4128 pixelov                       |
| M: 8.5M           | 2912 × 2912 pixelov                       |
| S: 4.3M           | 2064 × 2064 pixelov                       |

---

### Súvisiaca téma

- [Image Quality Settings: File Format \(statický záber\)](#)
- [Aspect Ratio](#)

5-043-037-83(1) Copyright 2022 Sony Corporation

Digitálny fotoaparát s vymeniteľnými objektívmi  
ILME-FX30

## Aspect Ratio

---



1 MENU →  (Shooting) → [Image Quality/Rec] → [Aspect Ratio] → požadované nastavenie.

### Podrobnosti položky ponuky

**3:2:**

Rovnaký zobrazovací pomer ako pri 35 mm filme

**4:3:**

Zobrazovací pomer je 4:3.

**16:9:**

Zobrazovací pomer je 16:9.

**1:1:**

Zobrazovací pomer je 1:1.

Digitálny fotoaparát s vymeniteľnými objektívmi  
ILME-FX30

## HLG Still Image



Pri použití charakteristík gamma ekvivalentných HLG (Hybrid Log-Gamma: štandard pre zábery HDR) môžete snímať statické zábery so širokým dynamickým rozsahom a širokou škálou farieb kompatibilnými s BT.2020.

[HLG Still Image] je možné nastaviť len pri snímaní vo formáte HEIF. Vopred nastavte [JPEG/HEIF Switch] na [HEIF(4:2:0)] alebo [HEIF(4:2:2)] a [📷 File Format] v rámci [Image Quality Settings] na [HEIF].

**1** MENU → 📷 (Shooting) → [Image Quality/Rec] → [HLG Still Image] → požadované nastavenie.

### Podrobnosti položky ponuky

#### On:

Nasnímajú sa statické zábery HLG.

#### Off:

Nasnímajú sa normálne statické zábery.

#### Rada

- Širší rozsah jasu je možné reprodukovat' pri prehlíadaní statických záberov HLG na TV prijímači alebo monitore kompatibilnom s HLG.
- Statické zábery HLG je možné zobrazit' na monitore fotoaparátu s takmer rovnakou kvalitou ako pri zobrazení na monitore kompatibilnom s HLG- (BT.2020-) nastavením nasledovného.
  - [Gamma Display Assist]: [On]
  - [Gamma Disp. Assist Typ.]: [Auto] alebo [HLG(BT.2020)]

#### Poznámka

- V nasledujúcich situáciách sa [HLG Still Image] pevne nastaví na [Off]:
  - [JPEG/HEIF Switch] je nastavené na [JPEG].
  - [📷 File Format] je v rámci [Image Quality Settings] nastavený na [RAW] alebo [RAW & HEIF]
  - Keď sa počas snímania statických záberov nastaví iný režim ako P / A / S / M
  - Keď sa dočasne aktivuje citlivosť ISO pomocou funkcie [Reg. Custom Shoot Set]
  - Keď sa funkcia [DRO Bracket] v rámci [Drive Mode] dočasne aktivuje pomocou funkcie [Reg. Custom Shoot Set]
- Keď sa [HLG Still Image] nastaví na [On], nasledujúce funkcie budú nedostupné.
  - [D-Range Optimizer]
  - [📷 Creative Look]
  - [DRO Bracket] v rámci [Drive Mode]
  - [📷 Picture Profile]
- Keď sa [HLG Still Image] nastaví na [On], dostupný rozsah ISO sa zmení.

### Súvisiaca téma

- [JPEG/HEIF Switch](#)
- [Gamma Display Assist](#)



Digitálny fotoaparát s vymeniteľnými objektívmi  
ILME-FX30

## Color Space



Spôsob zobrazenia farieb pomocou kombinácií čísel alebo rozsahu reprodukcie farieb sa nazýva „farebný priestor“. Farebný priestor môžete zmeniť v závislosti od účelu záberu.

1 MENU → (Shooting) → [Image Quality/Rec] → [Color Space] → požadované nastavenie.

### Podrobnosti položky ponuky

#### sRGB:

Je to štandardný farebný priestor digitálneho fotoaparátu. Použijete [sRGB] pri normálnom snímaní, ako napríklad vtedy, keď chcete vytlačiť zábery bez akejkoľvek úpravy.

#### AdobeRGB:

Tento farebný priestor má širokú škálu reprodukcie farieb. Keď má veľká časť snímaného objektu výraznú zelenú alebo červenú farbu, Adobe RGB je účinné. Názov súboru nasnímaného záberu začína s „\_“.

#### Poznámka

- Nastavenie [Color Space] bude neplatné pri snímaní záberov vo formáte HEIF. Ak sa [HLG Still Image] nastaví na [Off], zábery sa zaznamenajú pomocou farebného priestoru sRGB. Keď sa [HLG Still Image] nastaví na [On], zaznamená sa vo farebnom priestore BT.2100 (škála farieb BT.2020).
- [AdobeRGB] je určené pre aplikácie alebo tlačiarne, ktoré podporujú správu farieb a farebný priestor s možnosťou DCF2.0. Zábery sa nedajú tlačiť ani zobraziť so správnymi farbami, ak sa použijú aplikácie alebo tlačiarne, ktoré nepodporujú Adobe RGB.
- Pri zobrazovaní záberov, ktoré boli nasnímané s [AdobeRGB] zariadeniami nekompatibilnými s Adobe RGB, sa dané zábery zobrazia s nízkou sýtosťou farieb.

### Súvisiaca téma

- [JPEG/HEIF Switch](#)
- [HLG Still Image](#)

Digitálny fotoaparát s vymeniteľnými objektívmi  
ILME-FX30

## File Format (videozáznam)



Zvolí sa formát súborov videozáznamov.

1 MENU → / (Shooting) → [Image Quality/Rec] → [ File Format] → požadované nastavenie.

### Podrobnosti položky ponuky

| File Format      | Vlastnosti                                                                                                                                                                                                                                                                                                                  |
|------------------|-----------------------------------------------------------------------------------------------------------------------------------------------------------------------------------------------------------------------------------------------------------------------------------------------------------------------------|
| XAVC HS 4K       | Videozáznamy vo formáte 4K sa zaznamenávajú vo formáte XAVC HS. Formát XAVC HS využíva kodek HEVC, ktorý má účinnosť vysokej kompresie. Fotoaparát dokáže snímať videozáznamy s vyššou kvalitou obrazu než majú videozáznamy vo formáte XAVC S, ale s rovnakým objemom dát. Pre videozáznamy sa používa kompresia Long GOP. |
| XAVC S 4K        | Videozáznamy sa nasnímajú s rozlíšením 4K (3840 × 2160). Pre videozáznamy sa používa kompresia Long GOP.                                                                                                                                                                                                                    |
| XAVC S HD        | Videozáznamy sa nasnímajú s rozlíšením HD (1920 × 1080). Pre videozáznamy sa používa kompresia Long GOP.                                                                                                                                                                                                                    |
| XAVC S-I 4K      | Videozáznamy sa nasnímajú vo formáte XAVC S-I. Pri formáte XAVC S-I sa pre videozáznamy používa kompresia Intra. Tento formát je vhodnejší na úpravu než kompresia Long GOP.                                                                                                                                                |
| XAVC S-I HD      | Videozáznamy sa nasnímajú vo formáte XAVC S-I. Pri formáte XAVC S-I sa pre videozáznamy používa kompresia Intra. Tento formát je vhodnejší na úpravu než kompresia Long GOP.                                                                                                                                                |
| XAVC S-I DCI 4K* | Videozáznamy sa nasnímajú vo formáte XAVC S-I s rozlíšením DCI 4K (4096 × 2160). Pri formáte XAVC S-I sa pre videozáznamy používa kompresia Intra. Tento formát je vhodnejší na úpravu než kompresia Long GOP.                                                                                                              |

\* Keď je verzia systémového softvéru (firmvér) fotoaparátu ver.2.00 alebo novšej

- Intra/Long GOP je formát kompresie videozáznamov. Intra komprimuje videozáznam po snímke a Long GOP komprimuje viaceré snímky. Kompresia Intra má lepšiu odozvu a flexibilitu pri úpravách, ale kompresia Long GOP má lepšiu účinnosť kompresie.

#### Poznámka

- Ak chcete prehrávať videozáznamy vo formáte XAVC HS 4K v smartfóne alebo počítači, potrebujete zariadenie alebo softvér s vysokou kapacitou spracovania, ktorá podporuje kodek HEVC.



---

---

## Súvisiaca téma

- [Pamäťové karty, ktoré je možné používať](#)

5-043-037-83(1) Copyright 2022 Sony Corporation

Digitálny fotoaparát s vymeniteľnými objektívmi  
ILME-FX30

## Movie Settings (videozáznam)



Nastaví sa snímková frekvencia, prenosová rýchlosť, informácie o farbách atď.

1 MENU → / (Shooting) → [Image Quality/Rec] → [ Movie Settings] → [Rec Frame Rate] → požadované nastavenie.

2 MENU → / (Shooting) → [Image Quality/Rec] → [ Movie Settings] → [Record Setting] → požadované nastavenie.

Príklad hodnôt nastavení

**200M**   **4:2:2**   **10bit**  
200M   4:2:2   10bit  
 (A)            (B)            (C)

(A): Prenosová rýchlosť

(B): Vzorkovanie farieb

(C): Bitová hĺbka

- Čím vyššia je prenosová rýchlosť, tým vyššia je kvalita obrazu.
- Vzorkovanie farieb (4:2:2, 4:2:0) je pomer záznamu informácií o farbách. Čím rovnomernejší je tento pomer, tým lepšia je možnosť reprodukcie farieb, pričom je možné elegantne odstrániť farby aj pri vytváraní kompozície pomocou zelenej obrazovky.
- Bitová hĺbka predstavuje gradáciu informácií o svetelnosti. Keď je bitová hĺbka 8 bitov, dá sa dosiahnuť 256 úrovní gradácie. Keď je bitová hĺbka 10 bitov, dá sa dosiahnuť 1024 úrovní gradácie. Väčšia hodnota umožňuje plynulejšie vyjadrenie z tmavej do svetlej oblasti.
- [4:2:2 10 bit] je nastavenie, pri ktorom sa predpokladá, že sa zaznamenaný videozáznam bude upravovať v počítači. Prostredie prehrávania pre [4:2:2 10 bit] je obmedzené.

### Podrobnosti položky ponuky

Keď sa [ File Format] nastaví na [XAVC HS 4K]

| Rec Frame Rate | Record Setting   | Veľkosť     | Formát kompresie videozáznamu |
|----------------|------------------|-------------|-------------------------------|
| 59.94p/50p     | 200M 4:2:2 10bit | 3840 × 2160 | Long GOP                      |
| 59.94p/50p     | 150M 4:2:0 10bit | 3840 × 2160 | Long GOP                      |
| 59.94p/50p     | 100M 4:2:2 10bit | 3840 × 2160 | Long GOP                      |
| 59.94p/50p     | 75M 4:2:0 10bit  | 3840 × 2160 | Long GOP                      |
| 59.94p/50p     | 45M 4:2:0 10bit  | 3840 × 2160 | Long GOP                      |
| 23.98p*        | 100M 4:2:2 10bit | 3840 × 2160 | Long GOP                      |

| Rec Frame Rate | Record Setting   | Veľkosť     | Formát kompresie videozáznamu |
|----------------|------------------|-------------|-------------------------------|
| 23.98p*        | 100M 4:2:0 10bit | 3840 × 2160 | Long GOP                      |
| 23.98p*        | 50M 4:2:2 10bit  | 3840 × 2160 | Long GOP                      |
| 23.98p*        | 50M 4:2:0 10bit  | 3840 × 2160 | Long GOP                      |
| 23.98p*        | 30M 4:2:0 10bit  | 3840 × 2160 | Long GOP                      |
| 119.88p/100p   | 280M 4:2:2 10bit | 3840 × 2160 | Long GOP                      |
| 119.88p/100p   | 200M 4:2:0 10bit | 3840 × 2160 | Long GOP                      |

\* Len keď je [NTSC/PAL Selector] nastavený na NTSC.

### Keď sa [▶] File Format] nastaví na [XAVC S 4K]

| Rec Frame Rate | Record Setting   | Veľkosť     | Formát kompresie videozáznamu |
|----------------|------------------|-------------|-------------------------------|
| 59.94p/50p     | 200M 4:2:2 10bit | 3840 × 2160 | Long GOP                      |
| 59.94p/50p     | 150M 4:2:0 8bit  | 3840 × 2160 | Long GOP                      |
| 29.97p/25p     | 140M 4:2:2 10bit | 3840 × 2160 | Long GOP                      |
| 29.97p/25p     | 100M 4:2:0 8bit  | 3840 × 2160 | Long GOP                      |
| 29.97p/25p     | 60M 4:2:0 8bit   | 3840 × 2160 | Long GOP                      |
| 23.98p*        | 100M 4:2:2 10bit | 3840 × 2160 | Long GOP                      |
| 23.98p*        | 100M 4:2:0 8bit  | 3840 × 2160 | Long GOP                      |
| 23.98p*        | 60M 4:2:0 8bit   | 3840 × 2160 | Long GOP                      |
| 119.88p/100p   | 280M 4:2:2 10bit | 3840 × 2160 | Long GOP                      |
| 119.88p/100p   | 200M 4:2:0 8bit  | 3840 × 2160 | Long GOP                      |

\* Len keď je [NTSC/PAL Selector] nastavený na NTSC.

### Keď sa [▶] File Format] nastaví na [XAVC S HD]

| Rec Frame Rate | Record Setting  | Veľkosť     | Formát kompresie videozáznamu |
|----------------|-----------------|-------------|-------------------------------|
| 59.94p/50p     | 50M 4:2:2 10bit | 1920 × 1080 | Long GOP                      |
| 59.94p/50p     | 50M 4:2:0 8bit  | 1920 × 1080 | Long GOP                      |
| 59.94p/50p     | 25M 4:2:0 8bit  | 1920 × 1080 | Long GOP                      |
| 29.97p/25p     | 50M 4:2:2 10bit | 1920 × 1080 | Long GOP                      |
| 29.97p/25p     | 50M 4:2:0 8bit  | 1920 × 1080 | Long GOP                      |
| 29.97p/25p     | 16M 4:2:0 8bit  | 1920 × 1080 | Long GOP                      |
| 23.98p*        | 50M 4:2:2 10bit | 1920 × 1080 | Long GOP                      |

| Rec Frame Rate | Record Setting  | Veľkosť     | Formát kompresie videozáznamu |
|----------------|-----------------|-------------|-------------------------------|
| 23.98p*        | 50M 4:2:0 8bit  | 1920 × 1080 | Long GOP                      |
| 119.88p/100p   | 100M 4:2:0 8bit | 1920 × 1080 | Long GOP                      |
| 119.88p/100p   | 60M 4:2:0 8bit  | 1920 × 1080 | Long GOP                      |

\* Len keď je [NTSC/PAL Selector] nastavený na NTSC.

#### Keď sa [▶] [File Format] nastaví na [XAVC S-I 4K]

| Rec Frame Rate | Record Setting                    | Veľkosť     | Formát kompresie videozáznamu |
|----------------|-----------------------------------|-------------|-------------------------------|
| 59.94p/50p     | 600M 4:2:2 10bit/500M 4:2:2 10bit | 3840 × 2160 | Intra                         |
| 29.97p/25p     | 300M 4:2:2 10bit/250M 4:2:2 10bit | 3840 × 2160 | Intra                         |
| 23.98p*        | 240M 4:2:2 10bit                  | 3840 × 2160 | Intra                         |

\* Len keď je [NTSC/PAL Selector] nastavený na NTSC.

#### Keď sa [▶] [File Format] nastaví na [XAVC S-I DCI 4K]

(Keď je verzia systémového softvéru (firmvér) fotoaparátu ver.2.00 alebo novšej)

| Rec Frame Rate | Record Setting                    | Veľkosť     | Formát kompresie videozáznamu |
|----------------|-----------------------------------|-------------|-------------------------------|
| 59.94p/50p     | 600M 4:2:2 10bit/500M 4:2:2 10bit | 4096 × 2160 | Intra                         |
| 29.97p/25p     | 300M 4:2:2 10bit/250M 4:2:2 10bit | 4096 × 2160 | Intra                         |
| 23.98p*        | 240M 4:2:2 10bit                  | 4096 × 2160 | Intra                         |
| 24.00p         | 240M 4:2:2 10bit                  | 4096 × 2160 | Intra                         |

\* Len keď je [NTSC/PAL Selector] nastavený na NTSC.

#### Keď sa [▶] [File Format] nastaví na [XAVC S-I HD]

| Rec Frame Rate | Record Setting                    | Veľkosť     | Formát kompresie videozáznamu |
|----------------|-----------------------------------|-------------|-------------------------------|
| 59.94p/50p     | 222M 4:2:2 10bit/185M 4:2:2 10bit | 1920 × 1080 | Intra                         |
| 29.97p/25p     | 111M 4:2:2 10bit/93M 4:2:2 10bit  | 1920 × 1080 | Intra                         |
| 23.98p*        | 89M 4:2:2 10bit                   | 1920 × 1080 | Intra                         |

\* Len keď je [NTSC/PAL Selector] nastavený na NTSC.

#### Súvisiaca téma

- [File Format \(videozáznam\)](#)

Digitálny fotoaparát s vymeniteľnými objektívmi  
ILME-FX30

## S&Q Settings



Môžete zachytiť moment, ktorý sa nedá zachytiť voľným okom (spomalený záznam) alebo môžete zaznamenať dlhodobý jav do komprimovaného videozáznamu (zrýchlený záznam). Napríklad, môžete zaznamenať intenzívnu športovú scénu, moment, keď vták vzlietne, rozkvitajúci kvet a meniaci sa pohľad na obľavy či hviezdu oblohu. Zvuk sa nezaznamená.

- 1 Tlačidlo **MODE (Režim)** → [**S&Q Motion**] → stlačte stred ovládacieho kolieska.
- 2 Zvoľte **MENU** → (**Shooting**) → [**Shooting Mode**] → [**S&Q Exposure Mode**] → a zvoľte požadované nastavenie spomaleného/zrýchleného záznamu (**Program Auto, Aperture Priority, Shutter Priority alebo Manual Exposure**).
- 3 Zvoľte **MENU** → (**Shooting**) → [**Image Quality/Rec**] → [**S&Q S&Q Settings**] → Zvoľte položku na nastavenie a potom zvoľte požadované nastavenie.
- 4 Stlačením tlačidla **REC (Záznam)** spustíte snímanie.
  - Opätovným stlačením tlačidla **REC (Záznam)** zastavíte snímanie.

### Podrobnosti položky ponuky

#### **S&Q Rec Frame Rate:**

Voľba snímkovej frekvencie videozáznamu.

#### **S&Q Frame Rate:**

Voľba snímkovej frekvencie snímania.

#### **S&Q Record Setting:**

Voľba prenosovej rýchlosti, vzorkovania farieb a bitovej hĺbky videozáznamu.

- Hodnoty, ktoré je možné nastaviť pre [**S&Q Rec Frame Rate**] a [**S&Q Record Setting**] sú rovnaké ako hodnoty nastavení pre [ **Movie Settings**].
- Formát zaznamenaného videozáznamu bude rovnaký ako nastavenie [ **File Format**].

### Rýchlosť prehrávania, keď sa [**S&Q Rec Frame Rate**] nastaví na **24.00p** (Keď je verzia systémového softvéru (firmvér) fotoaparátu ver.2.00 alebo novšej)

Nižšie uvedené snímkové frekvencie je možné zvoliť len vtedy, keď sa [ **File Format**] nastaví na [XAVC S-I DCI 4K].

| <b>S&amp;Q Frame Rate</b> | <b>S&amp;Q Rec Frame Rate: 24.00p</b> |
|---------------------------|---------------------------------------|
| 48fps                     | 2-krát pomalšie                       |
| 24fps                     | Normálna rýchlosť prehrávania         |

| <b>S&amp;Q</b> Frame Rate | <b>S&amp;Q</b> Rec Frame Rate: 24.00p |
|---------------------------|---------------------------------------|
| 12fps                     | 2-krát rýchlejšie                     |
| 6fps                      | 4-krát rýchlejšie                     |
| 3fps                      | 8-krát rýchlejšie                     |
| 2fps                      | 12-krát rýchlejšie                    |
| 1fps                      | 24-krát rýchlejšie                    |

### Rýchlosť prehrávania, keď sa [**S&Q** Rec Frame Rate] nastaví na inú snímkovú frekvenciu ako 24.00p

Rýchlosť prehrávania sa bude meniť tak, ako je to uvedené nižšie, v závislosti od priradenia [**S&Q** Rec Frame Rate] a [**S&Q** Frame Rate].

### Keď je [NTSC/PAL Selector] nastavený na NTSC

| <b>S&amp;Q</b> Frame Rate | <b>S&amp;Q</b> Rec Frame Rate: 23.98p | <b>S&amp;Q</b> Rec Frame Rate: 29.97p | <b>S&amp;Q</b> Rec Frame Rate: 59.94p | <b>S&amp;Q</b> Rec Frame Rate: 119.88p |
|---------------------------|---------------------------------------|---------------------------------------|---------------------------------------|----------------------------------------|
| 240fps                    | 10-krát pomalšie                      | 8-krát pomalšie                       | 4-krát pomalšie                       | 2-krát pomalšie                        |
| 120fps                    | 5-krát pomalšie                       | 4-krát pomalšie                       | 2-krát pomalšie                       | Normálna rýchlosť prehrávania          |
| 60fps                     | 2,5-krát pomalšie                     | 2-krát pomalšie                       | Normálna rýchlosť prehrávania         | 2-krát rýchlejšie                      |
| 30fps                     | 1,25-krát pomalšie                    | Normálna rýchlosť prehrávania         | 2-krát rýchlejšie                     | 4-krát rýchlejšie                      |
| 15fps                     | 1,6-krát rýchlejšie                   | 2-krát rýchlejšie                     | 4-krát rýchlejšie                     | 8-krát rýchlejšie                      |
| 8fps                      | 3-krát rýchlejšie                     | 3,75-krát rýchlejšie                  | 7,5-krát rýchlejšie                   | 15-krát rýchlejšie                     |
| 4fps                      | 6-krát rýchlejšie                     | 7,5-krát rýchlejšie                   | 15-krát rýchlejšie                    | 30-krát rýchlejšie                     |
| 2fps                      | 12-krát rýchlejšie                    | 15-krát rýchlejšie                    | 30-krát rýchlejšie                    | 60-krát rýchlejšie                     |
| 1fps                      | 24-krát rýchlejšie                    | 30-krát rýchlejšie                    | 60-krát rýchlejšie                    | 120-krát rýchlejšie                    |

### Keď je [NTSC/PAL Selector] nastavený na PAL

| <b>S&amp;Q</b> Frame Rate | <b>S&amp;Q</b> Rec Frame Rate: 25p | <b>S&amp;Q</b> Rec Frame Rate: 50p | <b>S&amp;Q</b> Rec Frame Rate: 100p |
|---------------------------|------------------------------------|------------------------------------|-------------------------------------|
| 200fps                    | 8-krát pomalšie                    | 4-krát pomalšie                    | 2-krát pomalšie                     |
| 100fps                    | 4-krát pomalšie                    | 2-krát pomalšie                    | Normálna rýchlosť prehrávania       |
| 50fps                     | 2-krát pomalšie                    | Normálna rýchlosť prehrávania      | 2-krát rýchlejšie                   |
| 25fps                     | Normálna rýchlosť prehrávania      | 2-krát rýchlejšie                  | 4-krát rýchlejšie                   |
| 12fps                     | 2,08-krát rýchlejšie               | 4,16-krát rýchlejšie               | 8,33-krát rýchlejšie                |

| S&Q Frame Rate | S&Q Rec Frame Rate: 25p | S&Q Rec Frame Rate: 50p | S&Q Rec Frame Rate: 100p |
|----------------|-------------------------|-------------------------|--------------------------|
| 6fps           | 4,16-krát rýchlejšie    | 8,33-krát rýchlejšie    | 16,66-krát rýchlejšie    |
| 3fps           | 8,33-krát rýchlejšie    | 16,66-krát rýchlejšie   | 33,33-krát rýchlejšie    |
| 2fps           | 12,5-krát rýchlejšie    | 25-krát rýchlejšie      | 50-krát rýchlejšie       |
| 1fps           | 25-krát rýchlejšie      | 50-krát rýchlejšie      | 100-krát rýchlejšie      |

- [240fps]/[200fps] sa nedajú zvoliť, keď sa [▶ File Format] nastaví na nasledujúce položky:

- XAVC HS 4K
- XAVC S 4K
- XAVC S-I 4K
- XAVC S-I DCI 4K\*

- [120fps]/[100fps] sa nedá zvoliť, keď sa [▶ File Format] nastaví na [XAVC S-I DCI 4K]\*

\* Keď je verzia systémového softvéru (firmvér) fotoaparátu ver.2.00 alebo novšej

### Rada

- Spôsob odhadu záznamového času nájdete v časti „Dostupné záznamové časy.“

### Poznámka

- Pri spomalenom/zrýchlenom zázname sa skutočný čas snímania líši od času zaznamenaného vo videozázname. Dostupný záznamový čas zobrazený v hornej časti monitora uvádza zostávajúci záznamový čas videozáznamu, nie zostávajúci záznamový čas na pamäťovej karte.
- Pri spomalenom zázname sa rýchlosť uzávierky zvýši a môže sa stať, že nebudete schopní získať správnu expozíciu. Ak k tomu dôjde, znížte hodnotu clony alebo nastavte citlivosť ISO na vyššiu hodnotu.
- Počas spomaleného/zrýchleného záznamu nebudú nasledujúce funkcie dostupné.
  - [Time Code Run]
  - [Time Code Output]

### Súvisiaca téma

- [S&Q Motion: Exposure Mode](#)
- [Dostupné záznamové časy](#)
- [Pamäťové karty, ktoré je možné používať](#)

Digitálny fotoaparát s vymeniteľnými objektívmi  
ILME-FX30

## Proxy Settings



Pri snímaní videozáznamu alebo vytváraní spomaleného/zrýchleného záznamu môžete súčasne zaznamenávať vysokokomprimovaný videozáznam s nízkym rozlíšením.

Keďže vysokokomprimované videozáznamy s nízkym rozlíšením majú malú veľkosť súborov, sú vhodné na prenos do smartfónov alebo odosielanie na webové stránky.

- 1 MENU → (Shooting) → [Image Quality/Rec] → [**Px** Proxy Settings] → Zvoľte položku na nastavenie a potom zvoľte požadované nastavenie.

### Podrobnosti položky ponuky

#### **Px** Proxy Recording:

Voľba možnosti súčasného záznamu zástupných videozáznamov. ([On] / [Off])

#### **Px** Proxy File Format:

Voľba záznamového formátu zástupného videozáznamu. ([XAVC HS HD] / [XAVC S HD])

#### **Px** Proxy Rec. Settings:

Voľba prenosovej rýchlosti, vzorkovania farieb a bitovej hĺbky zástupného videozáznamu. ([16M 4:2:0 10bit] / [9M 4:2:0 10bit] / [6M 4:2:0 8bit])

### Voliteľné nastavenia zástupného záznamu

| <b>Px</b> Proxy File Format | Veľkosť záznamu | Snímková frekvencia záznamu | <b>Px</b> Proxy Rec. Settings                     | Kodek kompresie      |
|-----------------------------|-----------------|-----------------------------|---------------------------------------------------|----------------------|
| XAVC HS HD                  | 1920 × 1080     | Max. 59.94p/Max. 50p        | 16 Mb/s 4:2:0 10-bitový<br>9 Mb/s 4:2:0 10-bitový | MPEG-H<br>HEVC/H.265 |
| XAVC S HD                   | 1280 × 720      | Max. 59.94p/Max. 50p        | 6 Mb/s 4:2:0 8-bitový                             | MPEG-4 AVC/H.264     |

#### Rada

- Zástupné vysokokomprimované videozáznamy s nízkym rozlíšením sa na obrazovke prehrávania nezobrazia (obrazovka so zobrazením jedného záberu alebo obrazovka s miniatúrnymi zábermi). **Px** (zástupný vysokokomprimovaný videozáznam s nízkym rozlíšením) sa zobrazí nad videozáznamami, pre ktoré sa súčasne zaznamenal aj vysokokomprimovaný videozáznam s nízkym rozlíšením.

#### Poznámka

- Vysokokomprimované videozáznamy s nízkym rozlíšením sa nedajú prehrávať prostredníctvom tohto fotoaparátu.
- Zaznamenávanie vysokokomprimovaných videozáznamov s nízkym rozlíšením nie je dostupné v nasledujúcich situáciách.  
Normálne snímanie videozáznamov



– [Rec Frame Rate] je nastavené na [119.88p]/[100p]

Spomalený záznam/zrýchlený záznam

– [  Rec Frame Rate] je nastavené na [119.88p]/[100p]

– [  Frame Rate] je nastavené na [120fps]/[100fps]

- Pri mazaní/nastavení ochrany videozáznamov, ktoré obsahujú vysokokomprimované videozáznamy s nízkym rozlíšením, sa vymažú/nastaví ochrana pôvodných aj vysokokomprimovaných videozáznamov s nízkym rozlíšením. Nie je možné vymazať/nastaviť ochranu len pôvodných alebo vysokokomprimovaných videozáznamov s nízkym rozlíšením.
- Videozáznamy sa prostredníctvom tohto fotoaparátu nedajú upravovať.

---

## Súvisiaca téma

- [Pamäťové karty, ktoré je možné používať](#)

5-043-037-83(1) Copyright 2022 Sony Corporation

Digitálny fotoaparát s vymeniteľnými objektívmi  
ILME-FX30

## Zorný uhol

Zorný uhol sa mení v závislosti od režimu snímania a nastavení záznamu atď.



**(A)** Pri snímaní statických záberov

**(B)** Pri snímaní videozáznamov (iných ako 4K 119.88p/100p a [RAW Output] sa v rámci [▶ HDMI Output Settings] nastaví na [Off])

Zorný uhol sa stane približne 1,04-násobkom ohniskovej vzdialenosti uvedenej na objektíve.

Pri niektorých objektívoch sa môže zväčšenie líšiť. Podrobnosti nájdete na nasledujúcej podpornej stránke.

<https://www.sony.net/dics/fx30-l/>

**(C)** Pri snímaní videozáznamov (iných ako 4K 119.88p/100p a [RAW Output] sa v rámci [▶ HDMI Output Settings] nastaví na [On])

Zorný uhol sa stane približne 1,3-násobkom ohniskovej vzdialenosti uvedenej na objektíve.

**(D)** Pri snímaní spomalených/zrýchlených videozáznamov (240 snímok za sekundu/200 snímok za sekundu)

Zorný uhol sa stane približne 1,5-násobkom ohniskovej vzdialenosti uvedenej na objektíve.

**(E)** Pri snímaní videozáznamov (4K 119.88p/100p)

Zorný uhol sa stane približne 1,6-násobkom ohniskovej vzdialenosti uvedenej na objektíve.

Digitálny fotoaparát s vymeniteľnými objektívmi  
ILME-FX30

## Touch Operation

---



Nastaví sa možnosť aktivácie dotykových úkonov na monitore.

① MENU →  (Setup) → [Touch Operation] → [Touch Operation] → požadované nastavenie.

### Podrobnosti položky ponuky

**On:**

Aktivujú sa dotykové úkony.

**On: Playback Only:**

Dotykové úkony sa aktivujú len počas prehrávania.

**Off:**

Dotykové úkony sa deaktivujú.

---

### Súvisiaca téma

- [Touch Func. in Shooting](#)
- [Dotykové úkony na monitore](#)

Digitálny fotoaparát s vymeniteľnými objektívmi  
ILME-FX30

## Swipe Up

---



Môžete nastaviť možnosť otvorenia ponuky funkcií po potiahnutí prsta po obrazovke pohotovostného režimu snímania nahor.

1 MENU →  (Setup) → [Touch Operation] → [Swipe Up] → požadované nastavenie.

### Podrobnosti položky ponuky

#### Open the Fn Menu:

Ponuka funkcií sa otvorí po potiahnutí prsta po obrazovke nahor. Ponuku funkcií môžete zatvoriť potiahnutím prsta nadol z oblasti mimo ponuky funkcií alebo klepnutím na oblasť mimo ponuky funkcií.

#### Off:

Ponuka funkcií sa po potiahnutí prsta po obrazovke nahor neotvorí.

#### Poznámka

- Ponuku funkcií nebude možné otvoriť potiahnutím prsta nahor, keď sa [Touch Operation] nastaví na [On: Playback Only] alebo [Off], aj keď sa zvolí [Open the Fn Menu].

---

### Súvisiaca téma

- [Používanie ponuky funkcií](#)
- [Touch Operation](#)

Digitálny fotoaparát s vymeniteľnými objektívmi  
ILME-FX30

## Touch Func. in Shooting



Nastaví sa úkon, ktorý sa aktivuje dotykcom obrazovky počas snímania.

1 MENU →  (Setup) → [Touch Operation] → [Touch Func. in Shooting] → požadované nastavenie.

### Podrobnosti položky ponuky

#### Touch Focus:

Poloha zaostrenia sa nastaví dotykcom obrazovky počas snímania.

#### Touch Tracking:

Objekt sa zvolí a sledovanie sa spustí dotykcom obrazovky počas snímania.





#### Touch Shutter:

Zaostří sa na dotknutý objekt a nasnímajú sa zábery dotykcom obrazovky počas snímania.

#### Off:

Dotykové úkony budú počas snímania deaktivované.

#### Rada

- Môžete zmeniť nastavenie pre [Touch Func. in Shooting] dotykcom  /  /  /  OFF (ikona dotykového úkonu) na obrazovke snímania.

### Súvisiaca téma

- [Zaostrovanie pomocou dotykových úkonov \(Touch Focus\)](#)
- [Spustenie sledovania pomocou dotykových úkonov \(Touch Tracking\)](#)
- [Snímanie pomocou dotykových úkonov \(Touch Shutter\)](#)
- [Touch Operation](#)

Digitálny fotoaparát s vymeniteľnými objektívmi  
ILME-FX30





## Zaostrovanie pomocou dotykových úkonov (Touch Focus)

[Touch Focus] umožňuje určiť polohu, v ktorej chcete zaostriť pomocou dotykových úkonov. Vopred zvolíte MENU →  (Setup) → [Touch Operation] → [Touch Operation] → [On].

Táto funkcia bude dostupná vtedy, keď sa [ Focus Area] nastaví na niektorý z nasledujúcich parametrov:

- [Wide]
- [Zone]
- [Center Fix]
- [Tracking: Wide]
- [Tracking: Zone]
- [Tracking: Center Fix]

**1** MENU →  (Setup) → [Touch Operation] → [Touch Func. in Shooting] → [Touch Focus].

- Môžete zmeniť nastavenie pre [Touch Func. in Shooting] dotykom  /  /  /  OFF (ikona dotykovvej funkcie) na obrazovke snímania.

### Určenie polohy, v ktorej chcete zaostriť v režime snímania statických záberov

Pri vykonávaní automatického zaostrovania môžete určiť polohu, v ktorej chcete zaostriť pomocou dotykových úkonov. Po dotyku monitora a určení polohy, stlačením tlačidla spúšte do polovice zaostríte.

1. Dotknite sa monitora.

- Dotykou objektu zaostríte.
- Ak chcete zrušiť zaostrovanie pomocou dotykových úkonov, dotknite sa ikony  (Zrušenie dotykového zaostrovania) alebo stlačte stred ovládacieho kolieska.



2. Zaostríte stlačením tlačidla spúšte do polovice.

- Snímajte zábery stlačením tlačidla spúšte úplne nadol.

### Určenie polohy, v ktorej chcete zaostriť v režime snímania videozáznamov

Fotoaparát zaostrí na dotknutý objekt.

1. Dotknite sa objektu, na ktorý chcete zaostriť, a to pred snímaním alebo počas snímania.

- Keď sa [ Focus Mode] nastaví na [Continuous AF], režim zaostrovania sa dočasne prepne do manuálneho zaostrovania a zaostrenie je možné upraviť pomocou zaostrovacieho krúžku (bodové zaostrovanie).
- Ak chcete zrušiť bodové zaostrovanie, dotknite sa ikony  (Zrušenie dotykového zaostrovania) alebo stlačte stred ovládacieho kolieska.
- Keď sa [ Focus Mode] nastaví na [Manual Focus], režim zaostrovania sa dočasne prepne na [Continuous AF]. Keď je dotknutá oblasť zaostraná, režim zaostrovania sa vráti do manuálneho zaostrovania.

#### Rada

- Okrem funkcie dotykového zaostrovania sú dostupné aj nasledujúce dotykové úkony.
  - Zaoštrovací rámček pre [Spot] a [Expand Spot] je možné posunúť potiahnutím.
  - Pri snímaní statických záberov v režime manuálneho zaostrovania je možné použiť lupu zaostrenia dvojitým klepnutím na monitor.

## Poznámka

- Funkcia dotykového zaostrovania nie je dostupná v nasledujúcich situáciách:
  - Keď sa snímajú statické zábery v režime manuálneho zaostrovania
  - Pri použití digitálneho zoomu
  - Keď sa používa LA-EA4

---

## Súvisiaca téma

- [Touch Func. in Shooting](#)
- [Touch Operation](#)
- [Voľba oblasti zaostrovania \(Focus Area\)](#)

5-043-037-83(1) Copyright 2022 Sony Corporation





Digitálny fotoaparát s vymeniteľnými objektívmi  
ILME-FX30

## Spustenie sledovania pomocou dotykových úkonov (Touch Tracking)

Môžete použiť dotykové úkony na voľbu objektu, ktorý chcete sledovať v režime snímania statických záberov a v režime snímania videozáznamov.

Vopred zvolíte MENU →  (Setup) → [Touch Operation] → [Touch Operation] → [On].

### 1 MENU → (Setup) → [Touch Operation] → [Touch Func. in Shooting] → [Touch Tracking].

- Môžete zmeniť nastavenie pre [Touch Func. in Shooting] dotykom  /  /  /  OFF (ikona dotykovvej funkcie) na obrazovke snímania.

### 2 Dotknite sa objektu, ktorý chcete sledovať, na monitore.

Spustí sa sledovanie.

#### Rada

- Ak chcete zrušiť sledovanie, dotknite sa  (Zrušenie sledovania) alebo stlačte stred ovládacieho kolieska.

#### Poznámka

- [Touch Tracking] je nedostupná v nasledujúcich situáciách:
  - Keď je [ Focus Mode] nastavené na [Manual Focus].
  - Keď sa použijú funkcie Smart Zoom, Clear Image Zoom a Digital Zoom
- Ak sa režim zaostrovania prepne na [Manual Focus], zatiaľ čo sa [Touch Func. in Shooting] nastaví na [Touch Tracking], hodnota nastavenia [Touch Func. in Shooting] sa zmení na [Touch Focus].

#### Súvisiaca téma







- [Touch Func. in Shooting](#)
- [Touch Operation](#)



Digitálny fotoaparát s vymeniteľnými objektívmi  
ILME-FX30



## Snímanie pomocou dotykových úkonov (Touch Shutter)

Fotoaparát automaticky zaostrí na bod, ktorého sa dotknete, a nasníma statický záber. Vopred nastavte MENU →  (Setup) → [Touch Operation] → [Touch Operation] na [On].

- 1 Zvoľte MENU →  (Setup) → [Touch Operation] → [Touch Func. in Shooting] → [Touch Shutter].**
  - Môžete zmeniť nastavenie pre [Touch Func. in Shooting] dotykom  /  /  /  OFF (ikona dotykovvej funkcie) na obrazovke snímania.
- 2 Dotknite sa objektu, na ktorý by ste chceli zaostriť počas zobrazenia ikony  (dotyková spúšť) v pravej hornej časti monitora.**

Fotoaparát zaostrí na objekt, ktorého ste sa dotkli, a zaznamená sa statický záber.

### Poznámka

- Funkcia [Touch Shutter] nie je dostupná v nasledujúcich situáciách:
  - Pri snímaní videozáznamov
  - Pri snímaní spomalených/zrýchlených videozáznamov
  - Keď je [ Focus Mode] nastavený na [Manual Focus]
  - Keď sa [ Focus Area] nastaví na [Spot] / [Expand Spot] / [Tracking: Spot S] / [Tracking: Spot M] / [Tracking: Spot L] / [Tracking: Expand Spot]
  - Počas používania funkcie digitálneho zoomu
  - Počas používania [Clear Image Zoom]
- Ak sa režim zaoštrovania prepne na [Manual Focus], zatiaľ čo sa [Touch Func. in Shooting] nastaví na [Touch Shutter], hodnota nastavenia [Touch Func. in Shooting] sa zmení na [Touch Focus].

### Súvisiaca téma

- [Touch Func. in Shooting](#)
- [Touch Operation](#)

Digitálny fotoaparát s vymeniteľnými objektívmi  
ILME-FX30

## Silent Mode (statický záber/videozáznam)



Nastavenie možnosti snímania bez zvukov uzávierky alebo elektroniky.

1 MENU → / (Shooting) → [Shutter/Silent] → [ Silent Mode] → požadované nastavenie.

### Podrobnosti položky ponuky

#### On:

Nebude sa vydávať zvuk uzávierky ani sa nebudú vydávať elektronické zvuky.

#### Off:

Bude sa vydávať zvuk uzávierky a budú sa vydávať elektronické zvuky.

#### Poznámka

- Funkciu tichého režimu používajte na svoju vlastnú zodpovednosť, pričom vezmite do úvahy právo na súkromie a ochranu tváre danej osoby.
- Aj keď sa nastaví [ Silent Mode] na [On], bude sa ozývať prevádzkový zvuk clony a zaostrovania.

Digitálny fotoaparát s vymeniteľnými objektívmi  
ILME-FX30

## Release w/o Lens (statický záber/videozáznam)



Nastavenie možnosti spustenia uzávierky, keď nie je pripojený objektív.

1 MENU → / (Shooting) → [Shutter/Silent] → [ Release w/o Lens] → požadované nastavenie.

### Podrobnosti položky ponuky

#### Enable:

Uzávierka sa uvoľní, keď nie je pripojený žiadny objektív. Zvoľte [Enable] pri pripojení výrobku k astronomickému teleskopu, atď.

#### Disable:

Uzávierka sa nespustí, keď nie je pripojený objektív.

#### Poznámka

- Správne meranie sa nedá dosiahnuť pri použití objektívov, ktoré neposkytujú kontakt objektívu, ako je napríklad objektív astronomického teleskopu. V takýchto prípadoch nastavte expozíciu manuálne s kontrolou na nasnímanom zábere.

Digitálny fotoaparát s vymeniteľnými objektívmi  
ILME-FX30

## Release w/o Card

---



Nastavenie možnosti spustenia uzávierky bez vloženej pamäťovej karty.

1 MENU → (Shooting) → [Shutter/Silent] → [Release w/o Card] → požadované nastavenie.

### Podrobnosti položky ponuky

#### Enable:

Uzávierka sa spustí aj bez vloženej pamäťovej karty.

#### Disable:

Uzávierka sa nespustí, keď nie je vložená pamäťová karta.

#### Poznámka

- Keď nie je vložená pamäťová karta, nasnímané zábery sa neuložia.
- Východiskové nastavenie je [Enable]. Odporúča sa, aby ste zvolili [Disable] ešte pred samotným snímaním.

Digitálny fotoaparát s vymeniteľnými objektívmi  
ILME-FX30

## Anti-flicker Set.



Ak chcete znížiť pôsobenie blikania zo zdrojov umelého osvetlenia (ako je žiarivkové alebo LED osvetlenie), môžete nastaviť rýchlosť uzávierky jemnejšie než zvyčajne.

Táto funkcia znižuje rozdiely v expozícii a vo farebných tónoch medzi hornou a spodnou časťou záberu nasnímaného pri zdrojoch umelého osvetlenia.

1 MENU → / (Shooting) → [Shutter/Silent] → [Anti-flicker Set.] → požadovaná položka nastavenia.

### Podrobnosti položky ponuky

#### Var. Shutter:

Zamedzí sa výskytu svetla vo forme prúžkov a tmavému tieňovaniu na zábere jemným nastavením rýchlosti uzávierky podľa frekvencie blikania. ([On]/[Off])

[ Var. Shutter] je možné zvoliť len vtedy, keď je fotoaparát v expozičnom režime, ktorý umožňuje manuálne nastavenie rýchlosti uzávierky (statické zábery aj videozáznamy).

#### Var. Shutter Set.:

Nastaví sa rýchlosť uzávierky, keď je [ Var. Shutter] nastavená na [On].

Zvoľte rýchlosť uzávierky, pri ktorej sa zamedzí dopad blikania pri súčasnej kontrole monitora. Čím vyššiu rýchlosť uzávierky nastavíte, tým väčšia pravdepodobnosť bude, že sa vyskytne rozdiel medzi zobrazením monitora pred snímaním a zaznamenaným záberom. Uistite sa, že dopad blikania je na zaznamenanom zábere potlačený.

#### Rada

- Keď sa [ Var. Shutter Select] priradí používateľskému tlačidlu, funkciu [ Var. Shutter] budete môcť zapnúť a vypnúť stlačením tohto tlačidla.
- Keď sa [ Var. Shutter] nastaví na [On], menovateľ rýchlosti uzávierky sa zobrazí v desatinnom formáte (rýchlosť uzávierky s vysokým rozlíšením).  
Napríklad, ak sa normálna rýchlosť uzávierky nastaví na 1/250 sekundy, daná hodnota sa zobrazí ako 250.6. (Tieto hodnoty sa môžu líšiť od aktuálnych hodnôt.)
- Na obrazovke [ Var. Shutter Set.] môžete jemne nastaviť rýchlosť uzávierky s vysokým rozlíšením pomocou zadného ovládača alebo ovládacieho kolieska ako v nasledujúcom príklade.  
250.6 → 253.3 → 256.0 → 258.8\*  
Môžete zmeniť rýchlosť uzávierky s vysokým rozlíšením na celočíselnú viacnásobnú hodnotu pomocou predného ovládača ako v nasledujúcom príklade.  
125.3 (2-krát) ← 250.6 → 501.3 (1/2-krát) \*  
\* Tieto hodnoty sa môžu líšiť od aktuálnych hodnôt.
- Keď sa [ Var. Shutter] nastaví na [On], rýchlosť uzávierky s vysokým rozlíšením je možné presnejšie nastaviť na obrazovke pohotovostného režimu snímania. Ak chcete zmeniť rýchlosť uzávierky s vysokým rozlíšením na celočíselnú viacnásobnú hodnotu aj na obrazovke pohotovostného režimu snímania, priradte [Shutter Speed(step)] používateľskému tlačidlu alebo nastaveniu „My Dial“.
- Keď zmeníte nastavenie [ Var. Shutter] z [On] na [Off], rýchlosť uzávierky s vysokým rozlíšením sa prepne na najbližšiu hodnotu spomedzi normálnych rýchlostí uzávierky.

#### Poznámka

- Keď sa [ Var. Shutter] nastaví na [On], môže sa predĺžiť oneskorenie snímania.

- Aj keď sa [ Var. Shutter] nastaví na [On], v závislosti od frekvencie zdroja svetla sa môže stať, že sa nebude dať nastaviť vhodná rýchlosť uzávierky, a odstrániť tak nepriaznivý vplyv blikania. V takomto prípade skúste nasledovné.
  - Nastavenie nižšej rýchlosti uzávierky
  - Prepnutie na iný typ uzávierky
- Keď stlačíte tlačidlo spúšte do polovice, dočasne sa môže objaviť blikanie.
- Hodnoty nastavenia rýchlosti uzávierky s vysokým rozlíšením sa nedajú zaregistrovať do [Reg. Custom Shoot Set]. Namiesto toho sa použije predvolená hodnota rýchlosti uzávierky.

---

## Súvisiaca téma

- [Priradenie často používaných funkcií tlačidlám a ovládačom \(Custom Key/Dial Set.\)](#)
- [Dočasná zmena funkcie ovládača \(My Dial Settings\)](#)

5-043-037-83(1) Copyright 2022 Sony Corporation

Digitálny fotoaparát s vymeniteľnými objektívmi  
ILME-FX30

## Funkcia zoomu dostupné s týmto výrobkom

Funkcia zoomu tohto výrobku poskytuje zoom s vyššou mierou zväčšenia kombináciou rôznych funkcií zoomu. Ikona zobrazená na displeji sa mení podľa zvolenej funkcie zoomu.

Keď je pripojený objektív s motorovým nastavením zoomu:

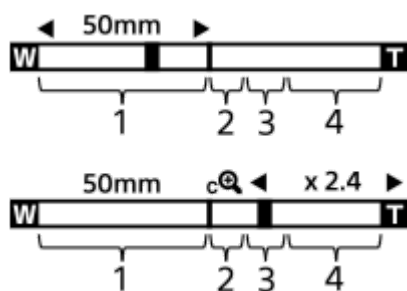

Keď je pripojený iný objektív ako s motorovým nastavením zoomu:

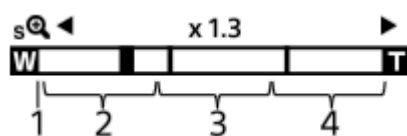

### 1. Rozsah optického zoomu

Priblíženie záberov v rozsahu zoomu objektívu.

Keď je pripojený objektív s motorovým nastavením zoomu, zobrazí sa pruhový indikátor rozsahu optického zoomu.

Keď je pripojený iný objektív ako s motorovým nastavením zoomu, posuvný ovládač zoomu sa uzamkne v ľavej koncovej polohe pruhového indikátora zoomu, zatiaľ čo poloha priblíženia bude v rozsahu optického zoomu.

Zväčšenie sa zobrazí ako „x1.0“. Ak sa [Zoom Range] nastaví na [Optical zoom only], posuvný ovládač zoomu sa nezobrazí.

### 2. Rozsah inteligentného zoomu (s+)

Priblíženie záberov bez spôsobenia zhoršenia pôvodnej kvality čiastočným orezaním záberu (len vtedy, keď sa [JPEG Image Size]/[HEIF Image Size] nastaví na [M] alebo [S]).

### 3. Rozsah zoomu Clear Image (c+)

Priblíženie záberov pomocou ich spracovania s menším zhoršením kvality.

Keď nastavíte [Zoom Range] na [Clear Image Zoom] alebo [Digital Zoom], môžete použiť túto funkciu priblíženia.

### 4. Rozsah digitálneho zoomu (d+)

Zväčšiť zábery je možné pomocou spracovania obrazu.







Keď nastavíte [Zoom Range] na [Digital Zoom], môžete použiť túto funkciu priblíženia.

#### Rada

- Východiskové nastavenie pre [Zoom Range] je [Optical zoom only].
- Predvolené nastavenie pre [JPEG Image Size]/[HEIF Image Size] je [L]. Ak chcete použiť inteligentný zoom, zmeňte [JPEG Image Size]/[HEIF Image Size] na [M] alebo [S].

#### Poznámka

- Funkcie Smart Zoom, Clear Image Zoom a Digital Zoom nie sú dostupné pri snímaní v nasledujúcich situáciách:

- [  File Format] je nastavené na [RAW] alebo [RAW & JPEG]/[RAW & HEIF].
  - [Rec Frame Rate] je nastavené na [119.88p]/[100p].
  - Počas spomaleného/zrýchleného snímania s [  Frame Rate] nastavenou na [240fps]/[200fps] alebo [120fps]/[100fps]
- Funkcia inteligentného zoomu sa nedá použiť pri videozáznamoch.
  - Keď použijete inú funkciu zoomu, ako je optický zoom, nastavenie [  Focus Area] sa deaktivuje a automatické zaostrovanie bude pracovať s prioritou na stredovú oblasť a jej okolie.
  - Keď použijete funkciu Smart Zoom, Clear Image Zoom alebo Digital Zoom, [  Metering Mode] sa uzamkne na [Multi].
  - Pri použití funkcie Smart Zoom, Clear Image Zoom alebo Digital Zoom nie sú dostupné nasledujúce funkcie:
    -  Face/Eye Prior. in AF
    -  Face Priority in Multi Metering
    - Funkcia sledovania

---

## Súvisiaca téma

- [Clear Image Zoom/Digital Zoom](#)
- [Zoom Range \(statický záber/videozáznam\)](#)
- [Informácie o miere zväčšenia prostredníctvom zoomu](#)



Digitálny fotoaparát s vymeniteľnými objektívmi  
ILME-FX30

## Clear Image Zoom/Digital Zoom



Keď používate inú funkciu priblíženia ako optický zoom, môžete prekročiť rozsah priblíženia optického zoomu.

- 1 MENU** → / (Shooting) → [Zoom] → [ Zoom Range] → Zvoľte [Clear Image Zoom] alebo [Digital Zoom].
- 2 Priblíženie pomocou ovládača W/T (zoom).**
  - Funkciu [Zoom] môžete priradiť požadovanému tlačidlu aj voľbou MENU → (Setup) → [Operation Customize] → [ Custom Key/Dial Set.] alebo [ Custom Key/Dial Set.].
  - Ak vopred priradíte [Zoom Operation (T)] alebo [Zoom Operation (W)] požadovanému tlačidlu voľbou MENU → (Setup) → [Operation Customize] → [ Custom Key/Dial Set.] alebo [ Custom Key/Dial Set.], priblíženie alebo oddialenie budete môcť vykonať jednoducho stlačením tohto tlačidla.

### Rada

- Keď je pripojený objektív s motorovým nastavením zoomu, na zväčšenie záberu môžete použiť ovládací prvok zoomu alebo krúžok zoomu. Ak prekročíte zväčšenie optického zoomu, pomocou rovnakého úkonu môžete prepnúť na inú funkciu zoomu ako optický zoom.
- Aj keď použijete [Clear Image Zoom] alebo [Digital Zoom] pomocou pripojeného objektívu s motorovým nastavením zoomu, optický zoom sa použije až do telefotoGRAFICKÉHO konca objektívu.

### Súvisiaca téma

- [Zoom Range \(statický záber/videozáznam\)](#)
- [Funkcia zoomu dostupné s týmto výrobkom](#)
- [Informácie o miere zväčšenia prostredníctvom zoomu](#)
- [Priradenie často používaných funkcií tlačidlám a ovládačom \(Custom Key/Dial Set.\)](#)

Digitálny fotoaparát s vymeniteľnými objektívmi  
ILME-FX30

## Zoom Range (statický záber/videozáznam)



Môžete zvoliť nastavenie zoomu výrobku.

1 MENU → / (Shooting) → [Zoom] → [ Zoom Range] → požadované nastavenie.

### Podrobnosti položky ponuky

#### Optical zoom only:

Rozsah priblíženia sa obmedzí na optický zoom. Funkciu inteligentného zoomu je možné použiť, ak nastavíte [JPEG Image Size]/[HEIF Image Size] na [M] alebo [S].

#### Clear Image Zoom :

Zvoľte toto nastavenie na použitie zoomu Clear Image. Dokonca aj v prípade, že rozsah priblíženia prekročí optický zoom, výrobok zväčší zábery pomocou spracovania obrazu s menšou mierou zhoršenia kvality.

#### Digital Zoom :

Keď sa rozsah priblíženia zoomu Clear Image prekročí, výrobok zväčší zábery na najväčšiu mieru. Kvalita obrazu sa však zhorší.

#### Poznámka

- Nastavte [Optical zoom only], ak chcete zväčšovať zábery v rámci rozsahu, v ktorom nedôjde k zhoršeniu kvality obrazu.

### Súvisiaca téma

- [Funkcia zoomu dostupné s týmto výrobkom](#)
- [Informácie o miere zväčšenia prostredníctvom zoomu](#)

Digitálny fotoaparát s vymeniteľnými objektívmi  
ILME-FX30

## Zoom Lever Speed (statický záber/videozáznam)



Nastaví sa rýchlosť zoomu, keď sa použije ovládací prvok W/T (zoom) fotoaparátu. Rýchlosť zoomu je možné nastaviť v dvoch prírastkoch. Môže sa nastaviť aj osobitne pre pohotovostný režim snímania a snímame videozáznamu.

1 MENU → (Shooting) → [Zoom] → [ Zoom Lever Speed] → požadovaná položka nastavenia.

### Podrobnosti položky ponuky

**1st Zoom Spd. STBY :**

Nastaví sa rýchlosť zoomu prvého prírastku pre pohotovostný režim snímania. (1 (Slow) až 8 (Fast))

**2nd Zoom Spd. STBY :**

Nastaví sa rýchlosť zoomu druhého prírastku pre pohotovostný režim snímania. (1 (Slow) až 8 (Fast))

**1st Zoom Spd. REC :**

Nastaví sa rýchlosť zoomu prírastku prvej úrovne pre snímame. (1 (Slow) až 8 (Fast))

**2nd Zoom Spd. REC :**

Nastaví sa rýchlosť zoomu prírastku druhej úrovne pre snímame. (1 (Slow) až 8 (Fast))

#### Rada

- Ak sa pre pohotovostný režim snímania nastaví vysoká rýchlosť a pre snímame videozáznamu sa nastaví nízka rýchlosť, zorný uhol sa môže zmeniť rýchlo počas pohotovostného režimu snímania a pomaly počas snímame videozáznamu.

#### Poznámka

- Rýchlosť zoomu sa nezmení, keď použijete krúžok zoomu objektívu alebo ovládací prvok zoomu objektívu s motorovým nastavením zoomu.
- Ak zvýšite rýchlosť zoomu, môže sa zaznamenať zvuk úkonov zoomu.

### Súvisiaca téma

- [Clear Image Zoom/Digital Zoom](#)

Digitálny fotoaparát s vymeniteľnými objektívmi  
ILME-FX30

## Custom Key Z. Speed (statický záber/videozáznam)



Nastaví sa rýchlosť zoomu pri použití používateľského tlačidla, ktorému sa priradila funkcia [Zoom Operation (T)] / [Zoom Operation (W)]. Môže sa to nastaviť osobitne pre pohotovostný režim snímania a snímanie videozáznamu.

1 MENU → / (Shooting) → [Zoom] → [ Custom Key Z. Speed] → požadovaná položka nastavenia.

### Podrobnosti položky ponuky

#### Fixed Speed **STBY** :

Nastaví sa rýchlosť zoomu počas pohotovostného režimu snímania. (1 (Slow) až 8 (Fast))

#### Fixed Speed **REC** :

Nastaví sa rýchlosť zoomu počas snímania videozáznamu. (1 (Slow) až 8 (Fast))

#### Rada

- Ak sa vysoká rýchlosť nastaví pre [Fixed Speed **STBY**] a nízka rýchlosť sa nastaví pre [Fixed Speed **REC**], zorný uhol sa môže zmeniť rýchlo počas pohotovostného režimu snímania a pomaly počas snímania videozáznamu.

#### Poznámka

- Rýchlosť zoomu sa nezmení, keď použijete krúžok zoomu objektívu alebo ovládací prvok zoomu objektívu s motorovým nastavením zoomu.
- Ak zvýšite rýchlosť zoomu, môže sa zaznamenať zvuk úkonov zoomu.

### Súvisiaca téma

- [Clear Image Zoom/Digital Zoom](#)

Digitálny fotoaparát s vymeniteľnými objektívmi  
ILME-FX30

## Remote Zoom Speed (statický záber/videozáznam)



Nastaví sa rýchlosť zoomu pri vykonávaní úkonov zoomu pomocou diaľkového ovládača (predáva sa osobitne) alebo funkcie diaľkového snímania prostredníctvom smartfónu. Môže sa to nastaviť osobitne pre pohotovostný režim snímania a snímanie videozáznamu.

1 MENU → / (Shooting) → [Zoom] → [ Remote Zoom Speed] → požadovaná položka nastavenia.

### Podrobnosti položky ponuky

#### Speed Type:

Nastaví sa možnosť uzamknutia rýchlosti zoomu. ([Variable]/[Fix])

#### Fixed Speed **STBY** :

Nastaví sa rýchlosť zoomu počas pohotovostného režimu snímania, keď sa [ Speed Type] nastaví na [Fix]. (1 (Slow) až 8 (Fast))

#### Fixed Speed **REC** :

Nastaví sa rýchlosť zoomu počas snímania videozáznamu, keď sa [ Speed Type] nastaví na [Fix]. (1 (Slow) až 8 (Fast))

#### Rada

- Keď sa [ Speed Type] nastaví na [Variable], stlačením ovládacieho prvku zoomu na diaľkovom ovládači sa zvýši rýchlosť zoomu (niektoré diaľkové ovládače však nepodporujú premenlivý zoom).
- Ak sa [ Speed Type] nastaví na [Fix], vysoká rýchlosť sa nastaví pre [ Fixed Speed **STBY**] a nízka rýchlosť sa nastaví pre [ Fixed Speed **REC**], zorný uhol sa môže zmeniť rýchlo počas pohotovostného režimu snímania a pomaly počas snímania videozáznamu.

#### Poznámka

- Ak zvýšite rýchlosť zoomu, môže sa zaznamenať zvuk úkonov zoomu.

Digitálny fotoaparát s vymeniteľnými objektívmi  
ILME-FX30

## Informácie o miere zväčšenia prostredníctvom zoomu

Miera priblíženia, ktorá sa použije v kombinácii so zoomom objektívu, sa zmení podľa zvolenej veľkosti záberu.

### Keď [Aspect Ratio] je [3:2]

| JPEG Image Size/HEIF Image Size | Optical zoom only (inteligentný zoom) | Clear Image Zoom | Digital Zoom   |
|---------------------------------|---------------------------------------|------------------|----------------|
| L: 26M                          | -                                     | Približne 2×     | Približne 4×   |
| M: 13M                          | Približne 1,4×                        | Približne 2,8×   | Približne 5,7× |
| S: 6.4M                         | Približne 2×                          | Približne 4×     | Približne 8×   |

### Súvisiaca téma

- [Clear Image Zoom/Digital Zoom](#)
- [Funkcia zoomu dostupné s týmto výrobkom](#)
- [Zoom Range \(statický záber/videozáznam\)](#)

Digitálny fotoaparát s vymeniteľnými objektívmi  
ILME-FX30

## Zoom Ring Rotate

---



Priradenie funkcií priblíženia (T) alebo oddialenia (W) smeru otáčania krúžku zoomu. Dostupné len pri objektívoch s motorovým nastavením zoomu, ktoré podporujú túto funkciu.

1 MENU →  (Setup) → [Operation Customize] → [Zoom Ring Rotate] → požadované nastavenie.

### Podrobnosti položky ponuky

#### Left(W)/Right(T):

Priradenie funkcie oddialenia (W) ľavému otáčaniu a priblíženia (T) pravému otáčaniu.

#### Right(W)/Left(T):

Priradenie funkcie priblíženia (T) ľavému otáčaniu a funkcie oddialenia (W) pravému otáčaniu.

Digitálny fotoaparát s vymeniteľnými objektívmi  
ILME-FX30

## SteadyShot (statický záber)



Nastaví sa možnosť použitia funkcie SteadyShot.

1 MENU → (Shooting) → [Image Stabilization] → [ SteadyShot] → požadované nastavenie.

### Podrobnosti položky ponuky

#### On:

Použije sa [ SteadyShot].

#### Off:

Funkcia [ SteadyShot] sa nepoužije.

#### Rada

- Pri použití statívu a podobne nezabudnite vypnúť funkciu SteadyShot, pretože v opačnom prípade by to mohlo spôsobiť poruchu pri snímaní.
- Ak priradíte [ SteadyShot Select] požadovanému tlačidlu pomocou [ Custom Key/Dial Set.], funkciu [ SteadyShot] budete môcť zapnúť a vypnúť jednoducho stlačením tohto tlačidla.
- Pri snímaní v tmavom prostredí môže ikona (SteadyShot) blikať. Odporúčame nastaviť vyššiu rýchlosť uzávierky zmenšením hodnoty clony alebo nastavením citlivosti ISO na vyššiu hodnotu.

### Súvisiaca téma

- [SteadyShot \(videozáznam\)](#)
- [SteadyShot Adjust. \(statický záber/videozáznam\)](#)
- [Priradenie často používaných funkcií tlačidlám a ovládačom \(Custom Key/Dial Set.\)](#)



Digitálny fotoaparát s vymeniteľnými objektívmi  
ILME-FX30

## SteadyShot (videozáznam)



Nastaví sa efekt [ SteadyShot] pri snímaní videozáznamov.

1 MENU → (Shooting) → [Image Stabilization] → [ SteadyShot] → požadované nastavenie.

### Podrobnosti položky ponuky

#### Active:

Poskytuje pôsobivejší efekt SteadyShot.

#### Standard:

Zníži sa chvenie fotoaparátu za podmienok stabilného snímania videozáznamu.

#### Off:

Funkcia [ SteadyShot] sa nepoužije.

#### Poznámka

- Pri použití statívu a podobne nezabudnite vypnúť funkciu SteadyShot, pretože v opačnom prípade by to mohlo spôsobiť poruchu pri snímaní.
- Ak zmeníte nastavenie pre [ SteadyShot], zorný uhol sa zmení. Keď sa [ SteadyShot] nastaví na [Active], zorný uhol sa zúži.
- V nasledujúcich situáciách sa [Active] nedá zvoliť:
  - Pri bežných videozáznamoch: keď sa [Rec Frame Rate] nastaví na [119.88p]/[100p] alebo vyššiu hodnotu
  - Pri snímaní spomalených/zrýchlených videozáznamov: keď sa [ Frame Rate] nastaví na [120fps]/[100fps] alebo vyššiu hodnotu

### Súvisiaca téma

- [SteadyShot \(statický záber\)](#)
- [SteadyShot Adjust. \(statický záber/videozáznam\)](#)

Digitálny fotoaparát s vymeniteľnými objektívmi  
ILME-FX30

## SteadyShot Adjust. (statický záber/videozáznam)



Môžete snímať s príslušným nastavením SteadyShot pre pripojený objektív.

- 1 MENU → / (Shooting) → [Image Stabilization] → [ SteadyShot Adjust.] → požadované nastavenie.

### Podrobnosti položky ponuky

#### Auto:

Automaticky sa použije funkcia SteadyShot na základe informácií získaných z pripojeného objektívu.

#### Manual:

Vykoná funkciu SteadyShot na základe ohniskovej vzdialenosti nastavenej pomocou [ Focal Length]. (8mm-1000mm)

#### Poznámka

- Funkcia SteadyShot nemusí pracovať optimálne hneď po zapnutí napájania, hneď po namierení fotoaparátu smerom k objektu alebo po úplnom stlačení tlačidla spúšte bez zastavenia v polovici.
- Keď fotoaparát nemôže získať informácie o ohniskovej vzdialenosti z objektívu, funkcia SteadyShot nebude pracovať správne. Nastavte [ SteadyShot Adjust.] na [Manual] a nastavte [ Focal Length] tak, aby zodpovedala objektívu, ktorý používate. Aktuálne nastavená ohnisková vzdialenosť SteadyShot sa zobrazí spolu s ikonou (SteadyShot).
- Ak používate objektív SEL16F28 (predáva sa osobitne) s telekonvertorom, atď., nastavte [ SteadyShot Adjust.] na [Manual] a nastavte ohniskovú vzdialenosť.
- Ak sa pripojí objektív vybavený spínačom SteadyShot, nastavenia bude možné zmeniť len pomocou príslušného spínača na objektíve. Nebude možné prepnúť nastavenia pomocou fotoaparátu.

### Súvisiaca téma

- [Ohnisková vzdialenosť SteadyShot \(statický záber/videozáznam\)](#)

Digitálny fotoaparát s vymeniteľnými objektívmi  
ILME-FX30

## Ohnisková vzdialenosť SteadyShot (statický záber/videozáznam)



Nastavia sa informácie o ohniskovej vzdialenosti, ktoré sa majú použiť pre vstavanú funkciu SteadyShot, keď sa [  SteadyShot Adjust.] nastaví na [Manual].

1 MENU →  /  (Shooting) → [Image Stabilization] → [   Focal Length] → požadované nastavenie.

### Podrobnosti položky ponuky

#### 8mm - 1000mm:

Funkcia SteadyShot použije ohniskovú vzdialenosť, ktorú nastavíte.

Skontrolujte ukazovateľ ohniskovej vzdialenosti na objektíve a nastavte príslušnú ohniskovú vzdialenosť.



### Súvisiaca téma

- [SteadyShot Adjust. \(statický záber/videozáznam\)](#)

Digitálny fotoaparát s vymeniteľnými objektívmi  
ILME-FX30

## Lens Compensation (statický záber/videozáznam)



Vykoná sa korekcia tieňovania v rohoch obrazovky alebo skreslenia obrazovky, alebo sa redukuje odchýlka farieb v rohoch obrazovky spôsobená určitými vlastnosťami objektívu.

1 MENU → / (Shooting) → [Image Quality/Rec] → [ Lens Compensation] → požadované nastavenie.

### Podrobnosti položky ponuky

#### Shading Comp.:

Nastaví sa možnosť automatickej korekcie nedostatočného jasu v rohoch obrazovky. ([Auto]/[Off])

#### Chromatic Aberration Comp.:

Nastaví sa možnosť automatickej redukcie odchýlky farieb v rohoch obrazovky. ([Auto]/[Off])

#### Distortion Comp.:

Nastaví sa možnosť automatickej korekcie skreslenia obrazovky. ([Auto]/[Off])

#### Breathing Comp. (len pri snímaní videozáznamov):

Nastaví sa možnosť automatickej korekcie javu, v ktorom sa zorný uhol mení podľa vzdialenosti zaostrenia počas snímania videozáznamu. ([On]/[Off])

#### Poznámka

- Táto funkcia je dostupná len pri použití objektívu kompatibilného s funkciou automatickej kompenzácie.
- Korekcia nedostatočného jasu v rohoch obrazovky sa nemusí vykonať pomocou [Shading Comp.], a to v závislosti od typu objektívu.
- V závislosti od pripojeného objektívu sa [Distortion Comp.] pevne nastaví na [Auto], pričom nebude možné zvoliť [Off].
- Ak sa [ SteadyShot] nastaví na [Active] v režime snímania videozáznamov, [Distortion Comp.] sa uzamkne na [Auto].
- Keď sa [Breathing Comp.] nastaví na [On], zorný uhol a kvalita záberu sa mierne zmenia.
- V závislosti od objektívu sa zmeny zorného uhla nemusia úplne korigovať ani vtedy, keď sa [Breathing Comp.] nastaví na [On].

Digitálny fotoaparát s vymeniteľnými objektívmi  
ILME-FX30

## High ISO NR



Pri snímaní s vysokou citlivosťou ISO bude tento výrobok redukovať šum, ktorý je pri vysokej citlivosti viditeľnejší.

1 MENU → (Shooting) → [Image Quality/Rec] → [High ISO NR] → požadované nastavenie.

### Podrobnosti položky ponuky

#### Normal:

Redukcia šumu pri vysokej citlivosti ISO sa aktivuje na normálnu úroveň.

#### Low:

Redukcia šumu pri vysokej citlivosti ISO sa aktivuje na miernu úroveň.

#### Off:

Redukcia šumu pri vysokej citlivosti ISO sa neaktivuje.

#### Poznámka



- [High ISO NR] sa pevne nastaví na [Normal] v nasledujúcich režimoch snímania:
  - [Intelligent Auto]
- Keď je funkcia [ File Format] nastavená na možnosť [RAW], táto funkcia nebude dostupná.
- [High ISO NR] nefunguje pri záberoch vo formáte RAW, keď [ File Format] je [RAW & JPEG]/[RAW & HEIF].
- Keďže tento fotoaparát nie je vybavený funkciou potlačenia šumu pri dlhej expozícii, pri snímaní záberov s dlhou expozíciou a vysokou citlivosťou môže byť badateľný šum.

Digitálny fotoaparát s vymeniteľnými objektívmi  
ILME-FX30

## Auto Review (statický záber)



Nasnímaný záber môžete skontrolovať na displeji bezprostredne po nasnímaní. Môžete tiež nastaviť časový interval zobrazenia pre automatickú kontrolu záberu (Auto Review).

1 MENU →  (Setup) → [Display Option] → [ Auto Review] → požadované nastavenie.

### Podrobnosti položky ponuky

#### 10 Sec/5 Sec/2 Sec:

Nasnímaný záber sa zobrazí na displeji bezprostredne po nasnímaní na zvolený časový interval. Ak použijete funkciu zväčšenia počas automatickej kontroly záberu, daný záber môžete skontrolovať pomocou rozsahu zväčšenia.

#### Off:

Automatická kontrola záberu sa nezobrazí.

#### Poznámka

- Keď použijete funkciu, ktorá vykonáva spracovanie záberov, dočasne sa môže zobraziť záber pred spracovaním a potom záber po spracovaní.
- Nastavenia DISP (Nastavenie zobrazenia) sa použijú na zobrazenie pri automatickej kontrole záberu (Auto Review).

### Súvisiaca téma

- [Zväčšenie zobrazeného záberu \(Enlarge Image\)](#)

Digitálny fotoaparát s vymeniteľnými objektívmi  
ILME-FX30

## Remain Shoot Display (statický záber)



Nastavenie možnosti zobrazenia indikátora zostávajúceho počtu statických záberov, ktoré je možné nepretržite nasnímať pri rovnakej rýchlosti snímania.

1 MENU →  (Setup) → [Display Option] → [ Remain Shoot Display] → požadované nastavenie.



### Podrobnosti položky ponuky

#### Always Display:

Vždy sa zobrazí indikátor, keď sa snímajú statické zábery.

#### Shoot-Only Display:

Počas snímania statických záberov sa bude zobrazovať indikátor zostávajúceho počtu statických záberov. Keď stlačíte tlačidlo spúšte do polovice, zobrazí sa indikátor zostávajúceho počtu statických záberov.

#### Not Displayed:

Indikátor sa nezobrazí.

Digitálny fotoaparát s vymeniteľnými objektívmi  
ILME-FX30

## Grid Line Display (statický záber/videozáznam)



Nastavenie možnosti zobrazenia pomocnej mriežky počas snímania. Pomocná mriežka vám pomôže nastaviť kompozíciu záberov.

1 MENU → / (Shooting) → [Shooting Display] → [ Grid Line Display] → požadované nastavenie.

### Podrobnosti položky ponuky

#### On:

Zobrazí sa pomocná mriežka.

#### Off:

Pomocná mriežka sa nezobrazí.

#### Rada

- Ak priradíte [Grid Line Display Select] požadovanému tlačidlu pomocou [ Custom Key/Dial Set.] alebo [ Custom Key/Dial Set.], pomocnú mriežku budete môcť zobraziť alebo skryť stlačením priradeného tlačidla.

### Súvisiaca téma

- [Grid Line Type \(statický záber/videozáznam\)](#)
- [Priradenie často používaných funkcií tlačidlám a ovládačom \(Custom Key/Dial Set.\)](#)



Digitálny fotoaparát s vymeniteľnými objektívmi  
ILME-FX30

## Grid Line Type (statický záber/videozáznam)



Nastaví sa zobrazený typ pomocnej mriežky. Pomocná mriežka vám pomôže nastaviť kompozíciu záberov.

1 MENU → / (Shooting) → [Shooting Display] → [ Grid Line Type] → požadované nastavenie.

### Podrobnosti položky ponuky

#### Rule of 3rds Grid:

Umiestnite hlavné objekty v blízkosti jednej z čiar pomocnej mriežky, ktoré rozdeľujú záber na tretiny, s cieľom získať dobre vyváženú kompozíciu záberu.

#### Square Grid:

Štvorcové mriežky uľahčujú kontrolu horizontálnej úrovne vašej kompozície záberu. Je to užitočné na určenie kompozície pri snímaní krajín, záberov zblízka alebo vykonávaní skenovania fotoaparátom.

#### Diag. + Square Grid:

Umiestnite objekt na diagonálnu čiaru na vyjadrenie povznášajúceho a silného pocitu.

#### Rada

- Ak priradíte [ Grid Line Type] požadovanému tlačidlu pomocou [ Custom Key/Dial Set.] alebo [ Custom Key/Dial Set.], po každom stlačení priradeného tlačidla budete môcť prepnúť typ pomocnej mriežky.

### Súvisiaca téma

- [Grid Line Display \(statický záber/videozáznam\)](#)
- [Priradenie často používaných funkcií tlačidlám a ovládačom \(Custom Key/Dial Set.\)](#)

Digitálny fotoaparát s vymeniteľnými objektívmi  
ILME-FX30

## Live View Display Set.



Nastaví sa možnosť zobrazenia záberov zmenených pomocou účinkov korekcie expozície, vyváženia bielej farby, [Creative Look] atď. na displeji.

1 MENU → (Shooting) → [Shooting Display] → [Live View Display Set.] → požadovaná položka nastavenia.

### Podrobnosti položky ponuky

#### Live View Display:

Nastaví sa možnosť odzrkadlenia všetkých nastavení snímania na monitore a zobrazenia živého náhľadu v rámci podmienok blízkyh tomu, ako bude vaša snímka vyzerat' po použití daných nastavení alebo zobrazenia živého náhľadu bez odzrkadlenia daných nastavení. ([Setting Effect ON] / [Setting Effect OFF])

Ak zvolíte [Setting Effect OFF], budete môcť ľahko skontrolovať kompozíciu aj pri snímaní s kompozíciou záberu v zobrazení živého náhľadu.

#### Frame Rate Low Limit:

Nastavenie možnosti zabránenia prílišnému spomaleniu snímkovej frekvencie živého náhľadu. ([On] / [Off])

Ak zvolíte možnosť [On], snímková frekvencia živého náhľadu sa nespomalí ani pri snímaní v tmavom prostredí, ale zobrazenie živého náhľadu môže stmavnúť.

#### Rada

- Ak zvolíte [Setting Effect OFF], živý náhľad sa bude stále zobrazovať s vhodným jasom aj v režime [Manual Exposure].
- Keď sa zvolí [Setting Effect OFF], v prostredí živého náhľadu Live View sa zobrazí ikona **VIEW** (VIEW).

#### Poznámka



- [Live View Display] sa nedá nastaviť na [Setting Effect OFF] v nasledujúcich režimoch snímania:
  - [Intelligent Auto]
- Ak snímate videozáznamy v režime snímania statických záberov, nastavenia snímania sa odrazia v živom náhľade, aj keď sa [Live View Display] nastaví na [Setting Effect OFF].
- Keď je [Live View Display] nastavené na [Setting Effect OFF], jas nasnímaného záberu nebude rovnaký ako jas zobrazeného živého náhľadu.

Digitálny fotoaparát s vymeniteľnými objektívmi  
ILME-FX30

## Aperture Preview



Pri podržaní stlačeného tlačidla, ktorému ste priradili funkciu [Aperture Preview], sa clona zníži na nastavenú hodnotu clony, pričom budete môcť skontrolovať rozmazanie pred snímaním.

- 1 **MENU** →  (**Setup**) → **[Operation Customize]** → **[ Custom Key/Dial Set.]** → nastavte funkciu **[Aperture Preview]** požadovanému tlačidlu.
- 2 Keď snimate statické zábery, skontrolujte zábery stlačením tlačidla, ktorému je priradená funkcia **[Aperture Preview]**.

### Rada

- Aj keď je možné zmeniť hodnotu clony počas predbežného zobrazenia, môže dôjsť k rozmazaniu snímaného objektu, ak zvolíte jasnejšiu clonu. Odporúčame znova nastaviť zaostrenie.

### Súvisiaca téma



- [Priradenie často používaných funkcií tlačidlám a ovládačom \(Custom Key/Dial Set.\)](#)
- [Shot. Result Preview](#)

Digitálny fotoaparát s vymeniteľnými objektívmi  
ILME-FX30

## Shot. Result Preview



Počas stlačenia tlačidla, ktorému je priradená funkcia [Shot. Result Preview], môžete skontrolovať predbežné zobrazenie záberu s použitými nastaveniami DRO, rýchlosti uzávierky, clony a citlivosti ISO. Pred snímaním skontrolujte náhľad výsledku snímania.

- 1 MENU →  (Setup) → [Operation Customize] → [ Custom Key/Dial Set.] → nastavte funkciu [Shot. Result Preview] požadovanému tlačidlu.
- 2 Keď snímate statické zábery, skontrolujte zábery stlačením tlačidla, ktorému je priradená funkcia [Shot. Result Preview].

### Rada

- Nastavenia DRO, nastavenia rýchlosti uzávierky, clony a citlivosti ISO, ktoré ste vykonali, sa odrazia na zábere pri [Shot. Result Preview], ale niektoré účinky sa nedajú skontrolovať v náhľade, a to v závislosti od nastavení snímania. Dokonca aj v takomto prípade sa nastavenia, ktoré ste zvolili, použijú na snímané zábery.

### Súvisiaca téma



- [Priradenie často používaných funkcií tlačidlám a ovládačom \(Custom Key/Dial Set.\)](#)
- [Aperture Preview](#)

Digitálny fotoaparát s vymeniteľnými objektívmi  
ILME-FX30

## Bright Monitoring



Umožňuje upraviť kompozíciu záberu pri snímaní v tmavých prostrediach. Predĺžením expozičného času môžete skontrolovať kompozíciu záberu na monitore aj na tmavých miestach, ako napríklad pod nočnou oblohou.

- 1 **MENU** →  (**Setup**) → **[Operation Customize]** →  **Custom Key/Dial Set.** → priradíte funkciu **[Bright Monitoring]** požadovanému tlačidlu.
- 2 **V režime snímania statických záberov stlačte tlačidlo, ktorému ste priradili funkciu [Bright Monitoring] a potom nasnímajte záber.**
  - Jas v dôsledku funkcie **[Bright Monitoring]** bude pokračovať aj po snímaní.
  - Ak chcete vrátiť jas monitora do normálneho stavu, znova stlačte tlačidlo, ktorému ste priradili funkciu **[Bright Monitoring]**.

### Poznámka

- Počas **[Bright Monitoring]** sa **[Live View Display]** automaticky prepne na **[Setting Effect OFF]** a hodnoty nastavení, ako je korekcia expozície, sa neodrazia v zobrazení živého náhľadu. Odporúča sa použiť **[Bright Monitoring]** len na tmavých miestach.
- **[Bright Monitoring]** sa automaticky zruší v nasledujúcich situáciách.
  - Keď sa vypne fotoaparát.
  - Keď sa režim snímania zmení z **P/A/S/M** na režim, ktorý nie je **P/A/S/M**.
  - Keď sa režim zaostrovania nastaví na iný ako režim manuálneho zaostrovania.
  - Keď sa vykoná **[Auto Magnifier in MF]**.
  - Keď je zvolené **[Focus Magnifier]**.
- Počas **[Bright Monitoring]** môže byť rýchlosť uzávierky nižšia ako bežne počas snímania na tmavých miestach. Expozícia sa môže tiež zmeniť kvôli tomu, že sa rozsah meraného jasú rozšíri.

### Súvisiaca téma

- [Live View Display Set.](#)

Digitálny fotoaparát s vymeniteľnými objektívmi  
ILME-FX30

## Emphasized REC Display



Nastaví sa možnosť zobrazenia červeného rámčeka okolo okrajov monitora fotoaparátu počas snímania videozáznamu. Môžete ľahko skontrolovať, či je fotoaparát v pohotovostnom režime alebo sníma, aj keď sa pozriete na monitor fotoaparátu z uhla alebo z určitej vzdialenosti.

1 MENU → (Shooting) → [Shooting Display] → [Emphasized REC Display] → požadované nastavenie.

### Podrobnosti položky ponuky

#### On:

Zobrazí sa červený rámček, ktorý znamená, že prebieha snímame.

#### Off:

Červený rámček, ktorý znamená, že prebieha snímame, sa nezobrazí.

#### Rada

- Rámček zobrazený touto funkciou sa môže vysielat' aj do externého monitora pripojeného prostredníctvom HDMI. Nastavte [HDMI Info. Display] na [On].

### Súvisiaca téma

- [HDMI Info. Display](#)

Digitálny fotoaparát s vymeniteľnými objektívmi  
ILME-FX30

## Marker Display



Počas snímania videozáznamov môžete nastaviť možnosť zobrazenia ukazovateľov na monitore a zvoliť typy ukazovateľov.

1 MENU → (Shooting) → [Marker Display] → Zvoľte položku ponuky a nastavte požadovaný parameter.

### Podrobnosti položky ponuky

#### Marker Display:

Nastavenie možnosti zobrazenia ukazovateľov. ([On] / [Off])

#### Center Marker:

Nastavenie možnosti zobrazenia stredového ukazovateľa v strede obrazovky snímania. ([Off] / [On])

#### Aspect Marker:

Nastavenie zobrazenia ukazovateľa zobrazovacieho pomeru. ([Off] / [9:16] / [4:5] / [1:1] / [4:3] / [13:9] / [14:9] / [15:9] / [16:9]\* / [17:9] / [1.66:1] / [1.85:1] / [1.91:1] / [2:1] / [2.35:1] / [2.39:1])

\* Keď je systémový softvér (firmvér) fotoaparátu ver.2.00 alebo novšej

#### Safety Zone:

Nastavenie zobrazenia bezpečnej zóny. To sa stane štandardným rozsahom, ktorý je možné prijímať pomocou bežného TV prijímača v domácnosti. ([Off] / [80%] / [90%])

#### Guideframe:

Nastavenie možnosti zobrazenia vodiacej mriežky. Môžete skontrolovať, či je snímaný objekt vo vodorovnej alebo kolmej polohe voči zemi. ([Off] / [On])

#### Rada

- Niekoľko ukazovateľov sa dá zobrazit' súčasne.
- Objekt umiestnite na priesečník [Guideframe], aby sa zaistila vyvážená kompozícia záberu.

#### Poznámka

- Ukazovatele sa zobrazia, keď sa režim snímania nastaví na [Movie] alebo [S&Q Motion], alebo sa snímajú videozáznamy.
- Ukazovatele sa nedajú zobrazit' pri použití [Focus Magnifier].
- Ukazovatele sa zobrazia na monitore. (Ukazovatele sa nedajú odosielať.)

Digitálny fotoaparát s vymeniteľnými objektívmi  
ILME-FX30

## Gamma Display Assist



Predpokladá sa, že sa videozáznamy s gama S-Log3 budú spracovávať po snímaní, aby sa využil široký dynamický rozsah. Predpokladá sa, že sa zábery s HLG gama budú zobrazovať na monitoroch kompatibilných s HDR. Preto sa počas snímania zobrazujú s nízkym kontrastom a môžu sa ťažko sledovať. Môžete však použiť funkciu [Gamma Display Assist] na reprodukciu kontrastu, ktorý je ekvivalentný kontrastu normálneho gama. Navyše, [Gamma Display Assist] sa dá použiť aj pri prehrávaní videozáznamov prostredníctvom monitora fotoaparátu.

1 MENU →  (Setup) → [Display Option] → [Gamma Display Assist] → požadované nastavenie.

### Podrobnosti položky ponuky



#### On:

Použije sa funkcia asistencie zobrazenia gamma.

#### Off:

Funkcia asistencie zobrazenia gamma sa nepoužije.

#### Rada

- Ak priradíte [Gamma Disp. Assist Sel.] požadovanému tlačidlu pomocou [ Custom Key/Dial Set.], [ Custom Key/Dial Set.] alebo [ Custom Key Setting], funkciu asistencie zobrazenia gamma budete môcť zapnúť alebo vypnúť stlačením priradeného tlačidla.

#### Poznámka

- [Gamma Display Assist] sa nepoužije pri videozáznamoch pri zobrazení prostredníctvom TV prijímača alebo monitora pripojeného k fotoaparátu.
- [Gamma Display Assist] sa uzamkne na [Off] v nasledujúcich situáciách:
  - Keď je [Log Shooting] nastavené na inú možnosť ako [Off]

### Súvisiaca téma

- [Picture Profile \(statický záber/videozáznam\)](#)
- [Gamma Disp. Assist Typ.](#)
- [HLG Still Image](#)



Digitálny fotoaparát s vymeniteľnými objektívmi  
ILME-FX30

## Gamma Disp. Assist Typ.



Zvolí sa typ konverzie pre [Gamma Display Assist].

- ① MENU → (Setup) → [Display Option] → [Gamma Disp. Assist Typ.] → požadované nastavenie.

### Podrobnosti položky ponuky

#### Assist AUTO Auto:

- Zobrazia sa zábery s nasledujúcimi efektmi podľa gamma alebo režimu farieb nastavených v [ Picture Profile].
  - Keď sa gamma nastaví na [S-Log3]: [S-Log3→709(800%)]
  - Keď sa gamma nastaví na [HLG], [HLG1], [HLG2] alebo [HLG3] a režim farieb sa nastaví na [BT.2020]: [HLG(BT.2020)]
  - Keď sa gamma nastaví na [HLG], [HLG1], [HLG2] alebo [HLG3] a režim farieb sa nastaví na [709]: [HLG(709)]
- Zobrazia sa zábery s efektom [HLG(BT.2020)] pri snímaní statických záberov HLG s [HLG Still Image] nastaveným na [On].
- Zobrazia sa zábery s efektom [S-Log3→709(800%)] pri vysielaní videozáznamov RAW do iného zariadenia pripojeného prostredníctvom HDMI počas snímania videozáznamov.

#### Assist S-Log3 S-Log3→709(800%):

Zobrazia sa zábery s gama S-Log3, ktoré reprodujú kontrast ekvivalentný ITU709 (800%).

#### Assist HLG 2020 HLG(BT.2020):

Zobrazia sa zábery po úprave kvality obrazu monitora na kvalitu, ktorá je takmer rovnaká ako v prípade, keď sa zábery zobrazujú na monitore kompatibilnom s [HLG(BT.2020)].

#### Assist HLG 709 HLG(709):

Zobrazia sa zábery po úprave kvality obrazu monitora na kvalitu, ktorá je takmer rovnaká ako v prípade, keď sa zábery zobrazujú na monitore kompatibilnom s [HLG(709)].

### Rada

- Ak priradíte [Gamma Disp. Assist Typ.] požadovanému tlačidlu pomocou [ Custom Key/Dial Set.] alebo [ Custom Key/Dial Set.], budete môcť prepnúť nastavenie [Gamma Disp. Assist Typ.].

### Poznámka

- Keď sa [Gamma Display Assist] nastaví na [Auto] počas prehrávania, na záber sa použije efekt nasledovne:
  - Pri prehrávaní videozáznamu zaznamenaného s [HLG], [HLG1], [HLG2] alebo [HLG3]: Zobrazí sa záber s efektom [HLG(BT.2020)] alebo [HLG(709)] v závislosti od režimu farieb.
  - Pri zobrazení statického záberu HLG nasnímaného s [HLG Still Image] nastaveným na [On]: Zobrazí sa záber s efektom [HLG(BT.2020)].
  - Pri prehrávaní videozáznamu RAW vysielaného do iného zariadenia pripojeného prostredníctvom HDMI: Zobrazí sa záber s efektom [S-Log3→709(800%)].

V ostatných situáciách sa videozáznamy zobrazia podľa nastavenia gama a nastavenia režimu farieb v [ Picture Profile].

---

---

## Súvisiaca téma

- [Gamma Display Assist](#)
- [Picture Profile \(statický záber/videozáznam\)](#)
- [HDMI Output Settings \(videozáznam\)](#)

5-043-037-83(1) Copyright 2022 Sony Corporation

Digitálny fotoaparát s vymeniteľnými objektívmi  
ILME-FX30

## De-Squeeze Display



Počas snímania a prehrávania videozáznamov sa budú videozáznamy komprimované pomocou anamorfného objektívu zobrazovať na monitore s korekciou (zrušením stlačenia) so zobrazovacím pomerom CinemaScope (2,39:1) podľa pomeru anamorfného objektívu.

Túto funkciu je možné použiť, keď je systémový softvér (firmvér) fotoaparátu verzie 2.00 alebo novšej.

**1** MENU → (Setup) → [Display Option] → [ De-Squeeze Display] → požadované nastavenie.

- Zvoľte nastavenie podľa zväčšenia anamorfného objektívu, ktorý používate.

### Podrobnosti položky ponuky

#### Off:

Stlačenie zobrazeného obrazu sa nezruší.

#### 1.3x:

Komprimované videozáznamy sa zobrazia s 1,3-násobnou horizontálnou korekciou.

#### 2.0x:

Komprimované videozáznamy sa zobrazia s 2,0-násobnou horizontálnou korekciou.

#### Rada

- Keď sa [ De-Squeeze Display] nastaví na [1.3x] alebo [2.0x], nasledujúce nastavenia sa uzamknú.
  - [ Focus Mode]: [Manual Focus]
  - [Focus Area]: [Wide]
  - [ SteadyShot]: [Off]
  - [ Face Priority in Multi Metering]: [Off]
  - [Aspect Marker] v rámci [Marker Display]: [2.39:1]

#### Poznámka

- [ De-Squeeze Display] je dostupné len v režime snímania videozáznamov a v režime snímania spomalených/zrýchlených videozáznamov.
- Aj keď sa [ De-Squeeze Display] nastaví na [1.3x] alebo [2.0x], stlačenie zobrazeného obrazu sa nezruší v nasledujúcich prípadoch.
  - Snímame videozáznamov stlačením tlačidla MOVIE v režime snímania statických záberov
  - Vysielanie záberov počas prenosu prostredníctvom USB
  - Sledovanie záberov pri použití funkcie [PC Remote]
  - Vysielanie záberov do zariadenia pripojeného prostredníctvom HDMI, keď je [RAW Output] v rámci [ HDMI Output Settings] nastavené na [On]
  - Keď sa [Log Shooting] v rámci [Log Shooting Setting] nastaví na [Off]
  - Vysielanie záberov prostredníctvom HDMI, keď je [Rec. Media dur HDMI Output] nastavené na [Off(HDMI Only)]
- Stlačenie statických záberov extrahovaných pomocou funkcie [Photo Capture] z videozáznamov nasnímaných pomocou anamorfného objektívu sa nezruší.



Digitálny fotoaparát s vymeniteľnými objektívmi  
ILME-FX30

## Audio Recording

---



Nastaví sa možnosť záznamu zvuku pri snímaní videozáznamov. Zvoľte [Off], aby sa vyhlo zaznamenaniu prevádzkových zvukov objektívu a fotoaparátu. Táto funkcia sa nedá použiť počas snímania spomalených/zrýchlených videozáznamov.

1 MENU →  (Shooting) → [Audio Recording] → [Audio Recording] → požadované nastavenie.

### Podrobnosti položky ponuky

**On:**

Zaznamená sa zvuk.

**Off:**

Zvuk sa nezaznamená.

---

### Súvisiaca téma

- [Audio Rec Level](#)

Digitálny fotoaparát s vymeniteľnými objektívmi  
ILME-FX30

## Audio Rec Level



Úroveň hlasitosti záznamu zvuku vstavaného mikrofónu môžete upraviť a privádzať z konektora mikrofónu počas kontroly merača úrovne. Táto funkcia sa nedá použiť počas snímania spomalených/zrýchlených videozáznamov.

- 1 MENU →  (Shooting) → [Audio Recording] → [Audio Rec Level].
- 2 Zvoľte požadovanú úroveň pomocou pravej/ľavej strany ovládacieho kolieska.

### Podrobnosti položky ponuky

+:  
Úroveň hlasitosti záznamu zvuku sa zvýši.

-:  
Úroveň hlasitosti záznamu zvuku sa zníži.

#### Rada

- Keď snímate videozáznamy s ozvučením s vysokou úrovňou hlasitosti, nastavte [Audio Rec Level] na nižšiu úroveň zvuku. To vám umožní zaznamenať realistickjší zvuk. Keď snímate videozáznamy s ozvučením s nízkou úrovňou hlasitosti, nastavte [Audio Rec Level] na vyššiu úroveň zvuku, aby bol zvuk počuteľnejší. Skontrolujte, či je hlasitosť na vhodnej úrovni sledovaním hlasitosti záznamu zvuku pomocou pripojených slúchadiel alebo merača úrovne hlasitosti na fotoaparáte.
- Ak chcete resetovať úroveň záznamu zvuku na východiskové nastavenie, stlačte tlačidlo  (Vymazať).

#### Poznámka

- Bez ohľadu na nastavenia [Audio Rec Level], obmedzovač vždy pracuje.
- [Audio Rec Level] je dostupná len vtedy, keď je režim snímania nastavený na režim videozáznamu.

Digitálny fotoaparát s vymeniteľnými objektívmi  
ILME-FX30

## Audio Out Timing



Počas sledovania zvuku môžete nastaviť zrušenie ozveny a zabrániť tak nežiaducim odchýlkam medzi obrazom a zvukom. Táto funkcia sa nedá použiť počas snímania spomalených/zrýchlených videozáznamov.

1 MENU →  (Shooting) → [Audio Recording] → [Audio Out Timing] → požadované nastavenie.

### Podrobnosti položky ponuky

#### Live:

Zvuk sa vysielajú bez oneskorenia. Toto nastavenie zvolíte, keď sa počas monitorovania zvuku vyskytne problém s odchýlkou zvuku.

#### Lip Sync:

Zvuk i obraz sa vysielajú zosynchronizované. Toto nastavenie zvolíte na zabránenie nežiaducich odchylok medzi obrazom a zvukom.

#### Poznámka

- Použitie externého mikrofónu môže viesť k miernemu oneskoreniu. Podrobnosti nájdete v návode na obsluhu dodanom spolu s daným mikrofónom.
- Zvuk sa bude vysielat' s nastavením pre [Lip Sync] počas výstupu prostredníctvom HDMI.

Digitálny fotoaparát s vymeniteľnými objektívmi  
ILME-FX30

## Wind Noise Reduct.



Nastavenie možnosti potlačenia šumu vetra odfiltrovaním nízkofrekvenčného zvuku vstupného zvukového signálu zo vstavaného mikrofónu. Táto funkcia sa nedá použiť počas snímania spomalených/zrýchlených videozáznamov.

1 MENU →  (Shooting) → [Audio Recording] → [Wind Noise Reduct.] → požadované nastavenie.

### Podrobnosti položky ponuky

#### Auto:

Fotoaparát automaticky zistí a potlačí šum vetra.

#### On:

Vždy sa potlačí šum vetra.

#### Off:

Šum vetra sa nepotlačí.

#### Poznámka

- Kvalita zvuku sa môže od normálnych nastavení záznamu líšiť, keď sa [Wind Noise Reduct.] nastaví na [On].
- Pri použití externého mikrofónu (predáva sa osobitne) nebude funkcia [Wind Noise Reduct.] pracovať.
- Keď sa [Wind Noise Reduct.] nastaví na [Auto], pokiaľ je [Audio Out Timing] nastavené na [Live], účinok potlačenia šumu vetra sa nedá potvrdiť sledovaním zvuku počas záznamu. Do videozáznamu sa zaznamená zvuk s potlačeným šumom vetra. Taktiež sa bude prenášať zvuk s potlačeným šumom vetra pri živom prenose zvuku pomocou funkcie prenosu.
- Ak počas snímania videozáznamu zmeníte nastavenie funkcie [Wind Noise Reduct.], pri zmene tohto nastavenia sa môže vytvoriť hluk, ktorý sa zaznamená do videozáznamu.

### Súvisiaca téma

- [Audio Out Timing](#)



Digitálny fotoaparát s vymeniteľnými objektívmi  
ILME-FX30

## Shoe Audio Set.



Nastaví sa digitálny zvukový signál prenášaný z jednotky rukoväti XLR (dodáva sa len s ILME-FX30) alebo mikrofónu (predáva sa osobitne), ktorý podporuje rozhranie digitálneho zvukového signálu atď., pripojenému k sánkam pre rôzne rozhrania fotoaparátu. Môžete nastaviť vzorkovaciu frekvenciu, počet dávkovacích bitov a počet kanálov. Táto funkcia sa nedá použiť počas snímania spomalených/zrýchlených videozáznamov.

1 MENU → (Shooting) → [Audio Recording] → [**ni** Shoe Audio Set.] → požadované nastavenie.

### Podrobnosti položky ponuky

#### 48khz/24bit 4ch :

Nastaví sa vzorkovacia frekvencia vstupu zvukového signálu na 48 kHz, počet dávkovacích bitov na 24 bitov a počet kanálov na 4.

#### 48khz/24bit 2ch :

Nastaví sa vzorkovacia frekvencia vstupu zvukového signálu na 48 kHz, počet dávkovacích bitov na 24 bitov a počet kanálov na 2.

#### 48khz/16bit 2ch :

Nastaví sa vzorkovacia frekvencia vstupu zvukového signálu na 48 kHz, počet dávkovacích bitov na 16 bitov a počet kanálov na 2.

#### Rada

- Zobrazenie úrovne zvukového signálu na monitore je pre 4 kanály počas záznamu 4-kanálového zvukového signálu.

#### Poznámka

- Keď sa pripojí externý mikrofón (predáva sa osobitne) ku konektoru (mikrofón) fotoaparátu, zvuk sa zaznamená z externého mikrofónu pripojeného ku konektoru (mikrofón). Nie je možné nastaviť [**ni** Shoe Audio Set.].
- Ak sa pripojený mikrofón nastaví na analógový prenos, nebude možné nastaviť [**ni** Shoe Audio Set.].
- Keď pripojený mikrofón nepodporuje záznam 4-kanálového zvukového signálu, nebude možné zvoliť [ 48khz/24bit 4ch ] (48khz/24bit 4ch).
- Keď pripojený mikrofón nepodporuje záznam 24-bitového zvukového signálu, [**ni** Shoe Audio Set.] sa uzamkne na [ 48khz/16bit 2ch ] (48khz/16bit 2ch).
- Zvuk sa nebude dať zaznamenať správne v nasledujúcich situáciách počas snímania videozáznamu:
  - Keď pripojíte alebo odpojíte mikrofón
  - Keď sa digitálny prenos prepne na analógový prenos alebo naopak na strane mikrofónu

### Súvisiaca téma

- [4ch Audio Monitoring \(videozáznam\)](#)

Digitálny fotoaparát s vymeniteľnými objektívmi  
ILME-FX30

## Záznam zvuku pomocou adaptéra XLR dodanej rukoväti (len s ILME-FX30)

Rukoväť (je súčasťou dodávky) je vybavená adaptérom XLR. Po pripojení rukoväti môžete pripojiť viaceré externé zvukové zariadenia na záznam zvuku.

Fotoaparát je kompatibilný s digitálnym zvukovým rozhraním sánok pre rôzne rozhrania. To umožňuje vzájomnú komunikáciu medzi fotoaparátom a adaptérom XLR prostredníctvom digitálnych signálov a poskytuje záznam zvuku s minimálnym rušením v dôsledku šumu.

### Prepnutie vstupu zvuku do rukoväti

Prepnutím zvukového signálu privádzaného zo vstavaného mikrofónu fotoaparátu na rukoväť môžete zaznamenávať pomocou mikrofónu pripojeného k rukoväti.

#### 1. Nastavte prepínač HANDLE AUDIO na ON.

- Vstavaný mikrofón fotoaparátu sa aktivuje, keď sa prepínač HANDLE AUDIO nastaví na OFF.

### Pripojenie externého zvukového zariadenia

Na zaznamenávanie môžete použiť mikrofón (predáva sa osobitne) alebo externé zvukové zariadenie, ako je napríklad zvukový zmiešavač.

#### 1. Pripojte požadované zariadenie ku konektoru INPUT1, INPUT2 alebo INPUT3.

- Pri použití konektora INPUT1 alebo INPUT2 pripojte zariadenie ku konektoru INPUT1.
- Pri pripojení zariadenia ku konektoru INPUT3 pokračujte krokom 3.

#### 2. Zvoľte zdroj zvuku na vstup.

- V závislosti od pripojeného zariadenia ku konektoru INPUT1 alebo INPUT2 nastavte prepínač INPUT1 (LINE/MIC/MIC+48V) alebo INPUT2 (LINE/MIC/MIC+48V) nasledovne:
  - LINE (štandardná vstupná úroveň +4 dBu (0 dBu = 0,775 V (efektívna hodnota))): pre externé zvukové zariadenie (napr. zvukový zmiešavač)
  - MIC: pre dynamický mikrofón alebo mikrofón so vstavanou batériou
  - MIC+48V: pre mikrofón kompatibilný so +48 V napájaním (fantómové napájanie)

#### 3. Pomocou prepínača INPUT SELECT zvoľte vstup zvukového signálu na záznam zvuku do kanálov na fotoaparáte.

- Zvoľte vstupný konektor zvukového signálu na adaptéri XLR (INPUT1, INPUT2 alebo INPUT3) prostredníctvom ktorého sa zvuk zaznamená do kanálov na fotoaparáte.

#### 4. Keď sa príslušné zariadenie pripojí ku konektoru INPUT1 alebo INPUT2, nastavte štandardnú vstupnú úroveň mikrofónu.

- Keď sa prepínač INPUT1 (LINE/MIC/MIC+48V) alebo INPUT2 (LINE/MIC/MIC+48V) nastaví buď do polohy „MIC“, alebo „MIC+48V“, budete môcť nastaviť štandardnú vstupnú úroveň pomocou prepínača ATT (INPUT1) alebo ATT (INPUT2). Zvoľte úroveň vhodnú pre citlivosť pripojeného mikrofónu alebo pre úroveň hlasitosti vstupného zvukového signálu.
  - 0dB: Štandardná vstupná úroveň -60 dBu  
Je to vhodné na záznam pomocou mikrofónu s nízkou citlivosťou pri súčasnom zosilňovaní zvukov.
  - 10dB: Štandardná vstupná úroveň -50 dBu  
Toto je odporúčaná vstupná úroveň pre bežný mikrofón.

– 20dB: Štandardná vstupná úroveň -40 dBu

Je to vhodné na záznam pomocou mikrofónu s nízkou citlivosťou pri súčasnom zachovaní nízkej hlasitosti zvuku.

5. Nastavte úroveň hlasitosti záznamu.

## Minimalizácia šumu pomocou funkcie horného priepustu

Minimalizácia nežiaducich šumov a hluku, ako sú šum vetra, hluk klimatizácie a hluk vibrácií, a to tlmením nízkofrekvenčných komponentov zvukového signálu privádzaného z konektora INPUT1 alebo INPUT2.

1. Zmeňte nastavenie prepínača LOW CUT (INPUT1) alebo LOW CUT (INPUT2).

- Zvoľte buď „300Hz“, alebo „100Hz“ v závislosti od šumu či hluku, ktorý sa má minimalizovať.

## Nastavenie úrovne hlasitosti záznamu

Môžete nastaviť úroveň hlasitosti záznamu zvukového signálu privádzaného z konektora INPUT1, INPUT2 alebo INPUT3.

1. Nastavte prepínač AUTO/MAN(/LINK) vstupného konektora zvukového signálu (INPUT1/INPUT2/INPUT3) na „MAN“.

2. Otočením ovládača AUDIO LEVEL nastavte hlasitosť na vhodnú úroveň.

- Uistite sa, že je hlasitosť na vhodnej úrovni sledovaním hlasitosti záznamu zvuku pomocou pripojených slúchadiel alebo merača úrovne hlasitosti na fotoaparáte.

### Rada

- Ak chcete, aby sa úroveň hlasitosti nastavovala automaticky, nastavte prepínač AUTO/MAN(/LINK) do polohy „AUTO“. Ak má vstupný zvukový signál vysokú hlasitosť, úroveň hlasitosti záznamu sa automaticky zníži, aby nedošlo k skresleniu zvuku.
- Ak chcete automaticky synchronizovať nastavenie úrovne hlasitosti záznamu zvukového signálu privádzaného z konektora INPUT2 do konektora INPUT1, nastavte prepínač AUTO/MAN/LINK (INPUT2) do polohy „LINK“. Táto synchronizácia príde vhod pri prijímaní zvukového signálu cez konektory INPUT1 a INPUT2 a stereofónnom zázname zvuku. Nastavením prepínača AUTO/MAN (INPUT1) do polohy „MAN“ a prepínača AUTO/MAN/LINK (INPUT2) do polohy „LINK“ sa deaktivuje otočný ovládač AUDIO LEVEL konektora INPUT2. To umožňuje súčasne nastaviť úroveň hlasitosti záznamu zvukového signálu privádzaného z konektora INPUT1 aj z konektora INPUT2 pomocou otočného ovládača AUDIO LEVEL konektora INPUT1.

## Voľba vstupu zvukového signálu na záznam zvuku do kanálov na fotoaparáte

Pomocou prepínača INPUT SELECT zvoľte vstupný konektor zvukového signálu na adaptéri XLR (INPUT1, INPUT2 alebo INPUT3), prostredníctvom ktorého sa zvuk zaznamená do kanálov na fotoaparáte.

### Keď má len konektor INPUT1 pripojené externé zariadenie:

Nastavte prepínač do polohy „IN1“. Zvukový signál privádzaný z konektora INPUT1 sa zaznamená do oboch kanálov CH1 aj CH2 vo fotoaparáte.

| Vstupný konektor zvukového signálu | Záznamový kanál |
|------------------------------------|-----------------|
| INPUT1                             | CH1 a CH2       |

### Keď majú oba konektory INPUT1 aj INPUT2 pripojené externé zariadenie:

Nastavte prepínač do polohy „IN1·IN2“. Zvukový signál privádzaný z konektora INPUT1 sa zaznamená do kanála CH1 vo fotoaparáte, zatiaľ čo zvukový signál privádzaný z konektora INPUT2 sa zaznamená do kanála CH2.

| Vstupný konektor zvukového signálu | Záznamový kanál |
|------------------------------------|-----------------|
| INPUT1                             | CH1             |
| INPUT2                             | CH2             |

### Rada

- Pri použití stereofónneho mikrofónu s dvoma zástrčkami XLR (3-kolíková, samičieho typu) pripojte zástrčku ľavého kanála ku konektoru INPUT1 a zástrčku pravého kanála ku konektoru INPUT2 a potom nastavte prepínač INPUT SELECT do polohy „IN1·IN2“.  
Navyše, nastavenie prepínača AUTO/MAN/LINK (INPUT2) do polohy „LINK“ príde vhod počas stereofónneho záznamu, keďže môžete súčasne nastaviť úroveň hlasitosti záznamu zvukového signálu privádzaného z konektorov INPUT1 aj INPUT2.

### Keď má konektor INPUT3 pripojené externé zariadenie:

Nastavte prepínač do polohy „IN3“. Stereofónny zvukový signál sa bude prijímať cez konektor INPUT3, pričom zvukový signál ľavého kanála sa bude zaznamenávať do kanála CH1, kým zvukový signál pravého kanála sa bude zaznamenávať do kanála CH2.

| Vstupný konektor zvukového signálu | Záznamový kanál |
|------------------------------------|-----------------|
| INPUT3 (L)                         | CH1             |
| INPUT3 (R)                         | CH2             |

### Keď sú ku všetkým konektorom INPUT1, INPUT2 a INPUT3 pripojené externé zariadenia na súčasný záznam do 4 kanálov

Ak chcete zaznamenať zvukový signál privádzaný z konektora INPUT1 do kanála CH1, zvukový signál privádzaný z konektora INPUT2 do kanála CH2 a zvukový signál privádzaný z konektora INPUT3 do kanálov CH3 a CH4 vo fotoaparáte, nastavte prepínač do polohy „IN1·IN2“.

| Vstupný konektor zvukového signálu | Záznamový kanál |
|------------------------------------|-----------------|
| INPUT1                             | CH1             |
| INPUT2                             | CH2             |
| INPUT3 (L)                         | CH3             |
| INPUT3 (R)                         | CH4             |

Ak chcete zaznamenať zvukový signál privádzaný z konektora INPUT3 do kanálov CH1 a CH2, zvukový signál privádzaný z konektora INPUT1 do kanála CH3 a zvukový signál privádzaný z konektora INPUT2 do kanála CH4 vo fotoaparáte, nastavte prepínač do polohy „IN3“.

| Vstupný konektor zvukového signálu | Záznamový kanál |
|------------------------------------|-----------------|
| INPUT1                             | CH3             |
| INPUT2                             | CH4             |
| INPUT3 (L)                         | CH1             |
| INPUT3 (R)                         | CH2             |

## Poznámka

- Ak sa na povrchu mikrofónu nachádzajú kvapôčky vody, záznam sa nemusí podariť. Pred použitím rukoväti nezabudnite vyčistiť mikrofón.
- Pokiaľ prebieha záznam, môžu sa zaznamenať prevádzkové a manipulačné zvuky z fotoaparátu alebo objektívu. Pri dotyku rukoväti počas prebiehajúceho záznamu dôjde k zaznamenaniu hluku.
- Ak sa mikrofón nachádza blízko reproduktora, môže sa vyskytnúť akustická spätná väzba. V tomto prípade oddiaľte rukoväť od reproduktora, aby sa dosiahla maximálna vzdialenosť medzi mikrofónom a reproduktorom alebo znížte úroveň hlasitosti reproduktora.
- Keď sa k rukoväti pripojí mikro USB kábel, použitie adaptéra XLR môže ovplyvniť jej činnosť.
- Použitie adaptéra XLR v blízkosti rádiového vysielacieho stožiaru môže spôsobiť statický šum v záznamoch. Pred snímaním s fotoaparátom sa uistite, že sa v blízkosti nenachádza žiadny rádiový vysielací stožiar.
- Aj keď sa prepínač HANDLE AUDIO nastaví do polohy ON, zvuk z adaptéra XLR sa nebude dať zaznamenať, pokiaľ je k fotoaparátu pripojený externý mikrofón.
- Úroveň hlasitosti záznamu externých zvukových zariadení pripojených k adaptéru XLR sa nedá nastaviť.
- Pokiaľ prebieha záznam, nemeňte nastavenie prepínača INPUT1 či INPUT2.
- Pred pripojením/odpojením externého mikrofónu alebo zariadenia ku konektoru/od konektora INPUT1 alebo ku konektoru/od konektora INPUT2 nezabudnite nastaviť prepínač INPUT1 (LINE/MIC/MIC+48V) alebo INPUT2 (LINE/MIC/MIC+48V) do inej polohy ako „MIC+48V“. Pripojenie/odpojenie kábla k externému mikrofónu alebo zariadeniu/od externého mikrofónu alebo zariadenia, zatiaľ čo je prepínač nastavený do polohy „MIC+48V“, môže spôsobiť hluk s vysokou úrovňou hlasitosti alebo poruchu zariadenia.
- Pred pripojením/odpojením mikrofónu (predáva sa osobitne) k adaptéru/od adaptéra nezabudnite nastaviť prepínač INPUT1 (LINE/MIC/MIC+48V) do inej polohy ako „MIC+48V“. Pokiaľ je prepínač nastavený do polohy „MIC+48V“, pripojenie/odpojenie kábla k/od mikrofónu môže spôsobiť vysokú úroveň hlasitosti hluku alebo poruchu mikrofónu.
- Ak sa vyskytuje badateľný hluk vychádzajúci z konektorov bez pripojeného zariadenia, nastavte prepínač INPUT1 (LINE/MIC/MIC+48V) alebo INPUT2 (LINE/MIC/MIC+48V) do polohy „LINE“.
- Keď sa prepínač INPUT1 (LINE/MIC/MIC+48V) alebo INPUT2 (LINE/MIC/MIC+48V) nastaví do polohy „LINE“, štandardná vstupná úroveň sa uzamkne na +4 dBu. Štandardná vstupná úroveň sa podľa nastavenia prepínača ATT nezmení.

---

## Súvisiaca téma

- [Jednotka rukoväti XLR \(Len ILME-FX30\)](#)
- [Pripojenie dodanej jednotky rukoväti XLR \(len s ILME-FX30\)](#)

Digitálny fotoaparát s vymeniteľnými objektívmi  
ILME-FX30

## TC/UB



Informácie časového kódu (TC) a používateľského bitu (UB) je možné zaznamenať ako dáta pripojené k videozáznamom.

- 1 MENU → (Shooting) → [TC/UB] → Zvoľte položku ponuky a nastavte požadovaný parameter.

### Podrobnosti položky ponuky

#### Time Code Preset:

Nastavenie časového kódu.

#### User Bit Preset:

Nastavenie používateľského bitu.

#### Time Code Format:

Nastavenie spôsobu zaznamenávania časového kódu. (Len keď je [NTSC/PAL Selector] nastavené na NTSC.)

#### Time Code Run:

Nastavenie formátu počítavania časového kódu.

#### Time Code Make:

Nastavenie formátu zaznamenávania časového kódu na záznamové médium.

#### User Bit Time Rec:

Nastavenie možnosti zaznamenávania času ako používateľského bitu.

### Spôsob nastavenia časového kódu (Time Code Preset)

1. MENU → (Shooting) → [TC/UB] → [Time Code Preset].
2. Otočte ovládacie koliesko a zvoľte prvé dve číslice.

- Časový kód je možné nastaviť v rámci nasledujúceho rozsahu.

Keď sa zvolí [59.94p]: 00:00:00.00 až 23:59:59.29

\* Keď sa zvolí [23.98p]/[24.00p], budete môcť zvoliť posledné dve číslice časového kódu v násobkoch štyroch od 00 do 23 snímok.  
Keď sa zvolí [50p]: 00:00:00.00 až 23:59:59.24

3. Nastavte ostatné číslice podľa rovnakého postupu ako v kroku 2 a potom stlačte v strede ovládacieho kolieska.



### Spôsob resetovania časového kódu

1. MENU → (Shooting) → [TC/UB] → [Time Code Preset].
2. Stlačením tlačidla (Vymazať) resetujete časový kód (00:00:00.00).

### Spôsob nastavenia používateľského bitu (User Bit Preset)

1. MENU → (Shooting) → [TC/UB] → [User Bit Preset].
2. Otočte ovládacie koliesko a zvoľte prvé dve číslice.
3. Nastavte ostatné číslice podľa rovnakého postupu ako v kroku 2 a potom stlačte v strede ovládacieho kolieska.

### Spôsob resetovania používateľského bitu

1. MENU →  (Shooting) → [TC/UB] → [User Bit Preset].
2. Stlačením tlačidla  (Vymazať) resetujte používateľský bit (00 00 00 00).

## Spôsob voľby metódy snímania pre daný časový kód (Time Code Format <sup>\*1</sup>)

1. MENU →  (Shooting) → [TC/UB] → [Time Code Format].

### DF:

Zaznamená sa časový kód vo formáte Drop Frame <sup>\*2</sup>.

### NDF:

Zaznamená sa časový kód vo formáte Non-Drop Frame.

<sup>\*1</sup> Len keď sa [NTSC/PAL Selector] nastaví na NTSC.

<sup>\*2</sup> Časový kód je založený na 30 snímkach za sekundu. Medzi skutočným časom a časovým kódom sa však počas dlhodobého snímania vyskytne rozdiel, keďže snímková frekvencia obrazového signálu NTSC je približne 29,97 snímok za sekundu. Korekcia tejto medzery sa vykonáva pomocou funkcie drop frame, aby sa časový kód rovnal skutočnému času. V rámci funkcie drop frame sa prvé 2 čísla snímok odstránia každú minútu okrem každej desiatej minúty. Časový kód bez tejto korekcie sa nazýva non-drop frame.

- Nastavenie sa pevne nastaví na [-] pri snímaní vo formáte 23.98p/24.00p.

## Spôsob voľby formátu počítania pre daný časový kód (Time Code Run)

1. MENU →  (Shooting) → [TC/UB] → [Time Code Run].

### Rec Run:

Nastavenie režimu krokovania pre časový kód, ktorý sa spustí len počas snímania. Časový kód sa zaznamenáva následne od posledného časového kódu predchádzajúceho snímania.

### Free Run:

Nastavenie režimu krokovania pre časový kód, ktorý sa spustí kedykoľvek bez ohľadu na činnosť fotoaparátu.

- Časový kód sa nemusí zaznamenať postupne v nasledujúcich situáciách, aj keď časový kód postupuje v režime [Rec Run].
  - Keď sa zmenil záznamový formát.
  - Keď sa odstráni záznamové médium.

## Spôsob voľby toho, ako sa bude časový kód zaznamenávať (Time Code Make)



1. MENU →  (Shooting) → [TC/UB] → [Time Code Make].

### Preset:

Zaznamená sa novonastavený časový kód na záznamové médium.

### Regenerate:

Načíta sa posledný časový kód predchádzajúceho snímania zo záznamového média a následne sa zaznamená nový časový kód od posledného časového kódu. Časový kód bude postupovať v režime [Rec Run] bez ohľadu na nastavenie [Time Code Run].

Časový kód sa načíta z pamäťovej karty v slote určenom pomocou [ Recording Media] v rámci [ Rec. Media Settings]. Keď sa [ Recording Media] nastaví na [Simult. Recording], časový kód sa načíta z pamäťovej karty v slote 1.

## Spôsob zosúladenia časového kódu s inými zariadeniami

Vykonajte pripojenie k inému zariadeniu, ako je napríklad videokamera, pomocou kábla s adaptérom (predáva sa osobitne) a potom nastavte [Time Code Make] na [Preset] a [Time Code Run] na [Free Run]. Podrobnosti nájdete v časti „Zosúladenie časového kódu s inými zariadeniami“.

---

---

## Súvisiaca téma

- [TC/UB Disp. Setting](#)
- [Zosúladenie časového kódu s inými zariadeniami](#)

5-043-037-83(1) Copyright 2022 Sony Corporation



Digitálny fotoaparát s vymeniteľnými objektívmi  
ILME-FX30

## TC/UB Disp. Setting

---



Nastavenie zobrazenia počítadla záznamového času, časového kódu (TC) a používateľského bitu (UB) pre videozáznamy.

1 MENU →  (Setup) → [Display Option] → [TC/UB Disp. Setting] → požadované nastavenie.

### Podrobnosti položky ponuky

**Counter:**

Zobrazí sa počítadlo času záznamu videozáznamu.

**TC:**

Zobrazí sa časový kód.

**U-Bit:**

Zobrazí sa používateľský bit.

---

### Súvisiaca téma

- [TC/UB](#)

Digitálny fotoaparát s vymeniteľnými objektívmi  
ILME-FX30

## Zosúladienie časového kódu s inými zariadeniami

Časový kód môžete zosúladiť s inými zariadeniami vybavenými výstupným konektorom časového kódu, ako sú videokamery, pripojením fotoaparátu a daného zariadenia. Vyžaduje sa špecializovaný kábel s adaptérom (predáva sa osobitne) na pripojenie Multi/Micro USB koncovky fotoaparátu k výstupnému konektoru BNC bežne dostupného kábla BNC.

### Informácie o špecializovanom kábli s adaptérom (predáva sa osobitne)

Konektor BNC môžete konvertovať na Micro USB koncovku pomocou kábla s adaptérom (predáva sa osobitne). Dostupnosť tohto kábla s adaptérom sa môže líšiť v závislosti od krajiny/regiónu. Overenie skladových zásob a zakúpenie je možné vykonať na nasledujúcej podpornej stránke. Pri zakúpení nás informujte o názve a čísle výrobku.

### Servisné stredisko Sony pre profesionálne výrobky

<https://www.sony.net/SonyInfo/Support/>

- Názov výrobku: Kábel s adaptérom VMC-BNCM1 (predáva sa osobitne)
- Číslo výrobku: A-5051-506-A
- Dĺžka: 0,2 m

### Príprava vopred

Nastavte výstupné zariadenie časového kódu (videokamera atď.) do režimu, v ktorom bude časový kód vždy postupovať (Free Run alebo Clock).

### Spôsob zosúladienia časového kódu

1. Stlačte tlačidlo MODE (režim) na fotoaparáte. Potom voľbou [Movie] nastavte fotoaparát do režimu snímania videozáznamov.
2. MENU →  (Shooting) → [TC/UB] → Nastavte [Time Code Make] na [Preset] a [Time Code Run] na [Free Run].
3. Pripojte výstupný konektor BNC kábla BNC (A) k Multi/Micro USB koncovke fotoaparátu pomocou kábla s adaptérom (B).

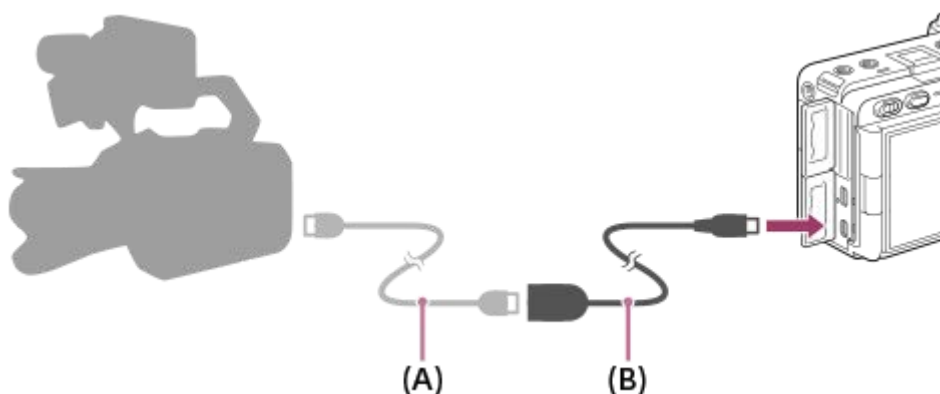

- Časový kód fotoaparátu sa synchronizuje s časovým kódom pripojeného zariadenia (stav externého uzamknutia) a na obrazovke sa zobrazí „EXT-LK“.
- Keď sa stav externého uzamknutia nastaví približne na 10 sekúnd, zachová sa aj po odpojení zariadenia na strane výstupu časového kódu.

## Rada

- Stav externého uzamknutia časového kódu sa zruší, keď vykonáte nasledujúce úkony na fotoaparáte.
  - Keď zmeníte nastavenie pre [Time Code Make] alebo [Time Code Run]
  - Keď zmeníte časový kód pomocou [Time Code Preset]
  - Keď zmeníte režim snímania na režim spomalených/zrýchlených videozáznamov.

## Poznámka

- Kábel s adaptérom VMC-BNCM1 (predáva sa osobitne) je možné použiť len s týmto telom fotoaparátu. Nepripájajte ho k Micro USB koncovke iných zariadení.
- Kábel s adaptérom sa nedá použiť jeho pripojením k Micro USB koncovke jednotky rukoväti XLR (dodáva sa len s ILME-FX30).
- Pri pripájaní kábla s adaptérom k fotoaparátu dbajte na to, aby ste nevyvíjali nadmernú silu na Micro USB koncovku kábla s adaptérom.
- Keď nastavíte fotoaparát do stavu externého uzamknutia, časový kód sa okamžite uzamkne na externý časový kód a rovnaká hodnota ako externý časový kód sa objaví v zobrazení časového údajov. Avšak na niekoľko sekúnd nespúšťajte snímanie, pokiaľ sa generátor časového kódu nestabilizuje.
- Ak nie je frekvencia referenčného časového kódu rovnaká so snímkovou frekvenciou fotoaparátu, časový kód sa nebude dať správne uzamknúť a fotoaparát nebude fungovať normálne. V takomto prípade sa ani časový kód nebude dať správne uzamknúť na externý časový kód.
- Keď prispôbíte časový kód fotoaparátu časovému kódu iného zariadenia, videozáznamy môžu byť posunuté o jednu snímku. Ak budete fotoaparát používať dlhú dobu, odchýlka od referenčného časového kódu sa môže zväčšiť.

---

## Súvisiaca téma

- [TC/UB](#)

Digitálny fotoaparát s vymeniteľnými objektívmi  
ILME-FX30

## USB Streaming (videozáznam)



Môžete pripojiť počítač atď. k fotoaparátu a použiť obraz a zvuk fotoaparátu na služby živého internetového prenosu alebo webovej konferencie. Vopred zvolte MENU →  (Setup) → [USB] → [USB Connection Mode] → [Sel. When Connect] alebo [USB Streaming].

**1** MENU →  (Network) → [Streaming] →  [USB Streaming] → Nastavte [Output Res/Frame Rate] a [Movie Rec During Streaming].

**2** Pripojte fotoaparát k počítaču alebo inému zariadeniu pomocou USB kábla.

[USB Streaming:Standby] sa objaví na obrazovke fotoaparátu a fotoaparát sa prepne do stavu pohotovostného režimu internetového prenosu.

- Ak sa [USB Connection Mode] nastaví na [Sel. When Connect], zvolte [Live Stream(USB Streaming)] na obrazovke voľby režimu pripojenia prostredníctvom USB.
- Použite kábel alebo adaptér, ktorý zodpovedá konektoru na zariadení na pripojenie.

**3** Spustíte internetový prenos zo služby vášho živého internetového prenosu/vašej webovej konferencie.

[USB Streaming:Output] sa objaví na obrazovke fotoaparátu.

- Ak chcete prenos prostredníctvom USB ukončiť, vypnite napájanie fotoaparátu alebo odpojte USB kábel.

### Podrobnosti položky ponuky

#### Output Res/Frame Rate:

Nastaví sa rozlíšenie a snímková frekvencia videozáznamu.

([4K(2160p)14.99p]/[4K(2160p)12.5p]/[HD(1080p)59.94p]/[HD(1080p) 50p]/[HD(1080p)29.97p]/[HD(1080p) 25p]/[HD(720p)29.97p]/[HD(720p) 25p])



#### Movie Rec During Streaming:

Nastaví sa možnosť aktivácie snímania videozáznamu na záznamové médium počas internetového prenosu údajov. ([Enable]/[Disable])

#### Rada

- Ak priradíte rýchlosť uzávierky, citlivosť ISO atď. ovládaču alebo ovládaciemu koliesku alebo ich zaregistrujete do ponuky funkcií, budete môcť upraviť tieto hodnoty aj počas internetového prenosu prostredníctvom USB.
- Formát dát internetového prenosu je nasledovný.
  - Formát obrazového signálu: MJPEG alebo YUV420
  - Formát zvukového signálu: PCM, 48 kHz, 16-bitový, 2-kanálový
- Počas internetového prenosu prostredníctvom USB sa napájanie privádza do fotoaparátu z počítača. Ak chcete, aby sa spotrebúvalo čo najmenej energie počítača, nastavte [USB Power Supply] na [Off].
- Pri použití externého mikrofónu môžete dosiahnuť minimálny časový posun medzi vašim hlasom a pohybom vašich úst pripojením mikrofónu ku konektoru  (mikrofón) fotoaparátu.

## Poznámka

- Pokiaľ prebieha prenos prostredníctvom USB, fotoaparát bude vždy nastavený na režim snímania videozáznamov bez ohľadu na režim snímania pred spustením prenosu.
- Nie je možné vykonať nasledovné, pokiaľ je spustený prenos prostredníctvom USB.
  - Prechod na obrazovku prehrávania
  - Sieťové funkcie (diaľkové ovládanie prostredníctvom počítača, prenos FTP, diaľkové ovládanie zo smartfónu, funkcia Bluetooth atď.)
- Pokiaľ prebieha prenos prostredníctvom USB, nasledujúce funkcie budú deaktivované.
  -  Picture Profile
  - Power Save Start Time
- Keď pripojíte fotoaparát k zariadeniu pomocou štandardu USB 2.0, rozlíšenie a snímková frekvencia internetového prenosu videozáznamu sa nastaví na HD(720p)29.97p/HD (720p) 25p.
- Ak zmeníte nastavenia pre [ File Format] alebo [Output Res/Frame Rate]/[Movie Rec During Streaming] v rámci [ USB Streaming] počas prenosu údajov prostredníctvom USB, obrazovka prenosu údajov sa môže pozastaviť. Je možné, že bude tiež potrebné obnoviť internetový prenos údajov z aplikácie v závislosti od služby živého internetového prenosu.
- V závislosti od teploty prostredia, nastavenia kvality výstupného obrazu na prenos, nastavenia pre záznam videozáznamov počas prenosu, prostredia pripojenia prostredníctvom Wi-Fi a podmienok používania pred spustením prenosu môže vnútorná teplota fotoaparátu stúpnuť a doba dostupná na prenos sa môže skrátiť.

---

## Súvisiaca téma

- [USB Connection Mode](#)

Digitálny fotoaparát s vymeniteľnými objektívmi  
ILME-FX30

## Obsah tejto kapitoly

---

V nasledujúcom obsahu sú uvedené funkcie popísané v tejto kapitole („Prispôsobenie fotoaparátu“). Z každého názvu položky môžete preskočiť na stranu s popisom príslušných funkcií.

### Funkcie fotoaparátu s možnosťou prispôsobenia

#### Priradenie často používaných funkcií tlačidlám a ovládačom (Custom Key/Dial Set.)

#### Dočasná zmena funkcie ovládača (My Dial Settings)

#### Registrácia a vyvolanie nastavení fotoaparátu

- [Camera Set. Memory](#)
- [Recall Camera Setting](#)
- [Memory/Recall Media](#)
- [Registrácia nastavení snímania do používateľského tlačidla \(Reg. Custom Shoot Set\)](#)

#### Registrácia často používaných funkcií do ponuky funkcií

- [Fn Menu Settings](#)

#### Registrácia často používaných funkcií do ponuky Moja ponuka

- [Add Item](#)
- [Sort Item](#)
- [Delete Item](#)
- [Delete Page](#)
- [Delete All](#)
- [Display From My Menu](#)

#### Osobitná úprava nastavení fotoaparátu pre statické zábery a videozáznamy

- [Different Set for Still/Mv](#)

#### Prispôsobenie funkcií krúžka/ovládača

- [Av/Tv Rotate](#)
- [Lock Operation Parts](#)

#### Snímanie videozáznamov stlačením tlačidla spúšte

- [REC w/ Shutter \(videozáznam\)](#)

#### Nastavenia monitora

- [Monitor Flip Direction](#)
- [DISP \(Screen Disp\) Set](#)



Digitálny fotoaparát s vymeniteľnými objektívmi  
ILME-FX30

## Funkcie fotoaparátu s možnosťou prispôsobenia

Fotoaparát má rôzne funkcie s možnosťou prispôsobenia, ako sú registrácia funkcií a nastavení snímania do používateľských tlačidiel. Svoje uprednostňované nastavenia môžete skombinovať na prispôsobenie fotoaparátu pre ľahšiu obsluhu.

Podrobnosti o spôsobe konfigurácie nastavení a ich použitia nájdete na strane pre každú funkciu.

### Spôsob priradenia často používaných funkcií tlačidlám ( Custom Key/Dial Set., Custom Key/Dial Set. a Custom Key Setting)

Môžete zmeniť funkcie tlačidiel vrátane používateľských tlačidiel (1 až 6) podľa vlastných preferencií. Odporúča sa priradiť často používané funkcie ľahko ovládateľným tlačidlám tak, aby ste mohli vyvolať priradené funkcie jednoducho stlačením zodpovedajúceho tlačidla.

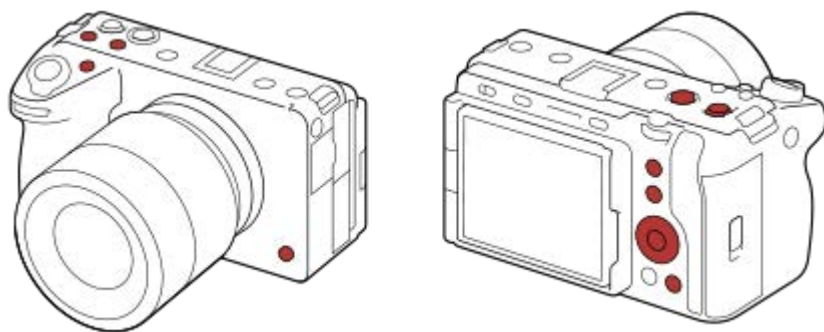

### Spôsob registrácie často používaných funkcií tlačidla Fn (Ponuka funkcií)

Ak zaregistrujete funkcie často používané v režime snímania do ponuky funkcií, budete môcť zobrazit' zaregistrované funkcie na obrazovke jednoducho stlačením tlačidla Fn (Funkcia). Na obrazovke ponuky funkcií môžete vyvolať funkciu, ktorú chcete použiť, voľbou ikon.

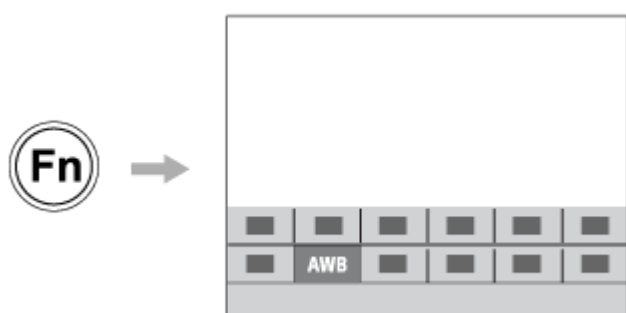

### Spôsob kombinácie často používaných funkcií na obrazovke ponuky ( My Menu)

Ak skombinujete často používané položky z ponúk, ako sú snímame a ponuka siete na obrazovke „My Menu“, budete môcť rýchlo získať prístup k požadovaným položkám ponuky.





## Spôsob priradenia rôznych funkcií ovládaču a prepínania funkcie ovládača ( My Dial Settings )

Požadované funkcie môžete priradiť prednému/zadnému ovládaču a ovládaciemu koliesku a zaregistrovať maximálne tri kombinácie nastavení vo fotoaparáte ako nastavenia „My Dial 1 - 3“.



Príklad: obrazovka [My Dial Settings] modelov s predným ovládačom, zadným ovládačom L a zadným ovládačom R

## Rýchly spôsob zmeny nastavení snímania podľa scény ( Camera Set. Memory)

Príslušné nastavenia snímania môžete zaregistrovať\* pre scénu vo fotoaparáte alebo na pamäťovej karte a ľahko vyvolať dané nastavenia pomocou tlačidla MODE (Režim).

\* Nie je možné zaregistrovať nastavenia používateľských tlačidiel.

## Spôsob uloženia prispôbených nastavení fotoaparátu na pamäťovú kartu (Save/Load Settings)

Môžete uložiť nastavenia fotoaparátu\* na pamäťovú kartu pomocou [Save/Load Settings]. Táto funkcia je užitočná, keď chcete zálohovať nastavenia alebo importovať nastavenia do iného fotoaparátu rovnakého modelu atď.

\* Niektoré nastavenia nie je možné uložiť na pamäťovú kartu.

---

### Súvisiaca téma

- [Priradenie často používaných funkcií tlačidlám a ovládačom \(Custom Key/Dial Set.\)](#)
- [Používanie ponuky funkcií](#)
- [Add Item](#)
- [Dočasná zmena funkcie ovládača \(My Dial Settings\)](#)
- [Camera Set. Memory](#)
- [Save/Load Settings](#)

Digitálny fotoaparát s vymeniteľnými objektívmi  
ILME-FX30

## Priradenie často používaných funkcií tlačidlám a ovládačom (Custom Key/Dial Set.)



Funkciu používateľského tlačidla môžete použiť na priradenie funkcií, ktoré používate najčastejšie, k ľahko ovládateľným tlačidlám a ovládačom. To vám umožní preskočiť proces voľby položiek z MENU, takže budete môcť rýchlejšie vyvolať funkcie.

Môžete osobitne priradiť funkcie používateľským tlačidlám pre režim snímania statických záberov, režim snímania videozáznamov a režim prehrávania.

- Funkcie s možnosťou priradenia sa menia v závislosti od tlačidiel alebo ovládačov.

Funkcie môžete priradiť nasledujúcim tlačidlám a ovládačom.

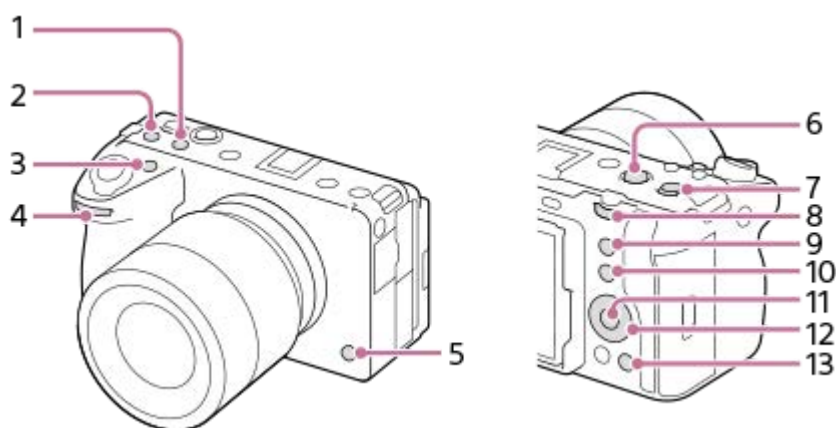

1. Custom Button 2
2. Custom Button 3
3. Custom Button 1
4. Front dial
5. Custom Button 6
6. MOVIE Button
7. Multi-Slc Center Btn
8. Rear dial
9. Custom Button 5
10. Fn Button
11. Center Button
12. Control Wheel/Left Button/Right Button/Down Button
13. Custom Button 4

V nasledujúcej časti je uvedený postup na priradenie funkcie [Eye AF] tlačidlu 5 (Používateľské tlačidlo 5).

**1** MENU → (Setup) → [Operation Customize] → [ Custom Key/Dial Set.].

- Ak chcete priradiť funkciu na vyvolanie počas snímania videozáznamov, zvolte [ Custom Key/Dial Set.]. Ak chcete priradiť funkciu na vyvolanie počas prezerania záberov, zvolte [ Custom Key Setting].
- Môžete tiež zvoliť [ Custom Key/Dial Set.] a [ Custom Key/Dial Set.] z MENU → (Setup) → [Dial Customize].

**2** Prejdite na obrazovku [Rear] pomocou hornej/dolnej strany ovládacieho kolieska. Potom zvolte [Custom Button 5] a stlačte stred ovládacieho kolieska.

**3** Zvolte [Eye AF] pomocou hornej/dolnej/ľavej/pravej strany ovládacieho kolieska a potom stlačte stred.

- Ak stlačíte tlačidlo 5 (Používateľské tlačidlo 5) počas snímania a rozpoznajú sa oči, aktivuje sa [Eye AF] a fotoaparát zaostří na oči. Snímajte zábery počas podržania stlačeného tlačidla 5 (Používateľské tlačidlo 5).

## Použitie rôznych funkcií ovládačov/kolieska v závislosti od režimu snímania

Ak označíte [Separate M mode and other modes.] pri priradovaní funkcií ovládačom/koliesku, budete môcť priradiť rôzne funkcie pre [Manual Exposure] a ostatné expozičné režimy ([Intelligent Auto]/[Program Auto]/[Aperture Priority]/[Shutter Priority]).

Ak označíte [Separate Flexible Exp. and Intelligent Auto.] pri priradovaní funkcií pomocou [ Custom Key/Dial Set.], budete môcť priradiť rôzne funkcie pre [Flexible Exp. Mode] a [Intelligent Auto].

### Rada

- Funkcie snímania môžete priradiť aj tlačidlu pridržania zaostrenia na objektíve. Niektoré objektívy však nie sú vybavené tlačidlom pridržania zaostrenia.

### Súvisiaca téma

- [Dočasná zmena funkcie ovládača \(My Dial Settings\)](#)

Digitálny fotoaparát s vymeniteľnými objektívmi  
ILME-FX30

## Dočasná zmena funkcie ovládača (My Dial Settings)



Požadované funkcie môžete priradiť prednému ovládaču, zadnému ovládaču a ovládaciemu koliesku a zaregistrovať maximálne tri kombinácie nastavení ako nastavenia funkcie „My Dial“. Môžete rýchlo vyvolať alebo prepnúť zaregistrované nastavenia funkcie „My Dial“ stlačením používateľského tlačidla, ktoré ste vopred priradili.

### Registrácia funkcií pre „My Dial“

Zaregistrujte funkcie, ktoré chcete priradiť prednému ovládaču, zadnému ovládaču a ovládaciemu koliesku ako [My Dial 1] až [My Dial 3].

- MENU → (Setup) → [Dial Customize] → [My Dial Settings].
- Zvoľte ovládač alebo koliesko pre (My Dial 1) a stlačte stred ovládacieho kolieska.
- Zvoľte požadovanú funkciu na priradenie pomocou hornej/spodnej/ľavej/pravej strany ovládacieho kolieska a potom stlačte stred ovládacieho kolieska.
  - Zvoľte „--“ (Not set) pre ovládač alebo koliesko, ktorému nechcete priradiť žiadnu funkciu.
- Po voľbe funkcií pre všetky ovládače a koliesko v (My Dial 1) zopakovaním krokov 2 a 3, zvoľte [OK]. Zaregistrujú sa nastavenia pre (My Dial 1).
  - Ak chcete zaregistrovať aj (My Dial 2) a (My Dial 3), použite rovnaký postup, ako je popísaný vyššie.

### Priradenie tlačidla na vyvolanie funkcie „My Dial“

Priradte používateľské tlačidlo na vyvolanie zaregistrovaných nastavení „My Dial“.

- MENU → (Setup) → [Operation Customize] → [ Custom Key/Dial Set.] alebo [ Custom Key/Dial Set.] → Zvoľte tlačidlo, ktoré chcete použiť na vyvolanie „My Dial“.
- Zvoľte číslo nastavenia „My Dial“, ktoré chcete vyvolať alebo vzor na prepnutie „My Dial“.

### Podrobnosti položky ponuky

#### My Dial 1 during Hold /My Dial 2 during Hold/My Dial 3 during Hold:

Počas podržania stlačeného tlačidla sa funkcie, ktoré ste zaregistrovali do [My Dial Settings], priradia príslušnému ovládaču/koliesku.

#### My Dial 1→2→3 :

Po každom stlačení tlačidla sa bude funkcia meniť v nasledujúcej postupnosti: „Normálna funkcia → Funkcia My Dial 1 → Funkcia My Dial 2 → Funkcia My Dial 3 → Normálna funkcia“.

#### Toggle My Dial 1 /Toggle My Dial 2/Toggle My Dial 3:

Funkcia zaregistrovaná pomocou [My Dial Settings] sa zachová, aj keď nepodržíte stlačené dané tlačidlo. Opätovným stlačením tlačidla sa vrátite k normálnej funkcii.

### Snímanie počas prepínania „My Dial“

Počas snímania môžete vyvolať „My Dial“ pomocou používateľského tlačidla a snímať v rámci toho, ako meníte nastavenie snímania otočením predného ovládača, zadného ovládača a ovládacieho kolieska.

V nasledujúcom príklade sú nižšie uvedené funkcie zaregistrované do „My Dial“ a [My Dial 1→2→3] je priradené tlačidlu 1 (Používateľské tlačidlo 1).

| Ovládacia časť     | My Dial 1     | My Dial 2      | My Dial 3              |
|--------------------|---------------|----------------|------------------------|
| Ovládacie koliesko | ISO           | White Balance  | Not set                |
| Predný ovládač     | Aperture      | Creative Look  | Move AF Frame ↔ : Std  |
| Zadný ovládač      | Shutter Speed | Exposure Comp. | Move AF Frame ↑↓ : Std |

1. Stlačte tlačidlo 1 (Používateľské tlačidlo 1).

Funkcie zaregistrované do [My Dial 1] sa priradia ovládaciemu koliesku, prednému ovládaču a zadnému ovládaču.

- Ikony funkcií zaregistrovaných do [My Dial 1] sa budú zobrazovať v spodnej časti obrazovky.



- Otočením ovládacieho kolieska nastavte hodnotu citlivosti ISO a otočením predného ovládača nastavte hodnotu clony a otočením zadného ovládača nastavte rýchlosť uzávierky.
- Znova stlačte tlačidlo 1 (Používateľské tlačidlo 1). Funkcie zaregistrované do [My Dial 2] sa priradia ovládaciemu koliesku, prednému ovládaču a zadnému ovládaču.
- Otočením ovládacieho kolieska nastavte [ White Balance], otočením predného ovládača nastavte [ Creative Look] a otočením zadného ovládača nastavte [ Exposure Comp.].
- Znova stlačte tlačidlo 1 (Používateľské tlačidlo 1) a zmeňte hodnoty nastavení funkcií zaregistrovaných do [My Dial 3].

**Poznámka**

- Nastavenia „My Dial“, v ktorých sú každý ovládač/koliesko nastavené na [Not set], sa nevyvolajú, keď sa stlačí používateľské tlačidlo. Preskočia sa aj v [My Dial 1→2→3].
- Aj keď sa ovládač/koliesko uzamkne pomocou funkcie [Lock Operation Parts], dočasne sa odomkne, keď sa vyvolá „My Dial“.

**Súvisiaca téma**

- [Priradenie často používaných funkcií tlačidlám a ovládačom \(Custom Key/Dial Set.\)](#)

Digitálny fotoaparát s vymeniteľnými objektívmi  
ILME-FX30

## Camera Set. Memory



Umožňuje zaregistrovať maximálne 3 často používaných režimov alebo nastavení výrobku vo výrobku a maximálne 4 (M1 až M4) na pamäťovú kartu. Vyvolať nastavenia je možné pomocou samotného tlačidla MODE (Režim).

- 1 **Prepnite výrobok na nastavenie, ktoré chcete zaregistrovať.**
- 2 **MENU → / (Shooting) → [Shooting Mode] → [ **MR** Camera Set. Memory ] → požadované číslo.**
- 3 **Stlačením stredného ovládacieho kolieska vykonajte potvrdenie.**

### Položky, ktoré je možné zaregistrovať

- Môžete zaregistrovať rôzne funkcie pre snímání. Položky, ktoré je možné aktuálne zaregistrovať, sa zobrazujú v ponuke fotoaparátu.
- Clona (clonové číslo)
- Rýchlosť uzávierky

### Zmena zaregistrovaných nastavení

Zmeňte nastavenie na požadované a znova zaregistrujte dané nastavenie na rovnaké číslo režimu.

#### Poznámka

- M1 až M4 je možné zvoliť len vtedy, keď je do tohto výrobku vložená pamäťová karta.
- Pri registrácii nastavení na pamäťovú kartu je možné použiť len pamäťovú kartu, ktorá sa zvolila pomocou [ **MR** Memory/Recall Media ].
- Posun programu expozície sa nedá zaregistrovať.

### Súvisiaca téma

- [Recall Camera Setting](#)
- [Memory/Recall Media](#)

Digitálny fotoaparát s vymeniteľnými objektívmi  
ILME-FX30

## Recall Camera Setting



Umožňuje nasnímať záber po vyvolaní vašich preferovaných nastavení snímania zaregistrovaných pomocou [ **MR** Camera Set. Memory].

**1** Tlačidlo **MODE (Režim)** → Zvoľte **MR1, MR2 alebo MR3** ( **MR** Recall Camera Setting) → Stlačte stred ovládacieho kolieska.

- Ak chcete vyvolať nastavenia zaregistrované na pamäťovej karte, zvoľte **MENU** → / (Shooting) → [Shooting Mode] → [ **MR** Recall Camera Setting] a zvoľte požadované číslo.

### Rada

- Ak vyvoláte nastavenia zaregistrované na pamäťovej karte, dané nastavenia sa vyvolajú z pamäťovej karty v slotě špecifikovanom v [ **MR** Memory/Recall Media]. Potvrdiť slot na pamäťovú kartu môžete voľbou **MENU** → / (Shooting) → [Shooting Mode] → [ **MR** Memory/Recall Media].
- Nastavenia zaregistrované na pamäťovej karte pomocou iného fotoaparátu s rovnakým názvom modelu sa dajú vyvolať pomocou tohto fotoaparátu.

### Poznámka

- Ak nastavíte [ **MR** Recall Camera Setting] po dokončení nastavení snímania, zaregistrované nastavenia budú mať prioritu a pôvodné nastavenia môžu stratiť platnosť. Pred snímaním skontrolujte indikátory na displeji.

### Súvisiaca téma

- [Camera Set. Memory](#)
- [Memory/Recall Media](#)

Digitálny fotoaparát s vymeniteľnými objektívmi  
ILME-FX30

## Memory/Recall Media

---



Zvolí sa slot na pamäťovú kartu, z ktorého sa vyvolajú nastavenia, alebo do ktorého sa zaregistrujú nastavenia pre M1 až M4.

1 MENU → / (Shooting) → [Shooting Mode] → [ Memory/Recall Media ] → požadovaný slot.

### Podrobnosti položky ponuky

#### Slot 1:

Zvolí sa slot 1.

#### Slot 2:

Zvolí sa slot 2.

---

### Súvisiaca téma

- [Camera Set. Memory](#)
- [Recall Camera Setting](#)



## Registrácia nastavení snímania do používateľského tlačidla (Reg. Custom Shoot Set)



Nastavenia snímania (ako sú expozícia, nastavenie zaostrenia, režim činnosti atď.) je možné vopred zaregistrovať do používateľského tlačidla a dočasne ich vyvolať počas podržania stlačeného daného tlačidla. Jednoduchým stlačením príslušného používateľského tlačidla sa rýchlo prepnú požadované nastavenia a uvoľnením tlačidla sa vykoná prechod do pôvodných nastavení. Táto funkcia je užitočná pri snímaní aktívnych scén, ako je šport.

- 1 MENU** → (Shooting) → [Shooting Mode] → [Reg. Custom Shoot Set] → Zvoľte registračné číslo od [Recall Custom hold 1] do [Recall Custom hold 3].

Zobrazí sa prostredie nastavenia pre zvolené číslo.
- 2 Pomocou hornej/spodnej/l'avej/pravej strany ovládacieho kolieska zvoľte označovacie okienka pre funkcie, ktoré chcete vyvolať pomocou jedného z registračných čísel a stlačením stredu označte každé okienko.**

Pre príslušné funkcie sa v okienkach zobrazí značka ✓ (označenie).

  - Ak chcete zrušiť voľbu, znova stlačte stred.
- 3 Zvoľte funkciu, ktorú chcete upraviť, a to pomocou hornej/spodnej/l'avej/pravej strany ovládacieho kolieska, a stlačením stredu upravte príslušnú funkciu na požadované nastavenie.**

  - Voľbou [Import Current Setting] zaregistrujte aktuálne nastavenia fotoaparátu do registračného čísla, ktoré ste si vybrali.
- 4 Zvoľte [Register].**

### Položky, ktoré je možné zaregistrovať

- Môžete zaregistrovať rôzne funkcie pre snímание. Položky, ktoré je možné aktuálne zaregistrovať, sa zobrazujú v ponuke fotoaparátu.
- Expozícia
- Nastavenie zaostrenia
- Režim činnosti (iný ako samospúšť)

### Vyvolanie zaregistrovaných nastavení

1. MENU → (Setup) → [Operation Customize] → [ Custom Key/Dial Set.] → Zvoľte požadované tlačidlo a potom zvoľte jedno z registračných čísel od [Recall Custom hold 1] do [Recall Custom hold 3].
2. V prostredí snímania stlačte tlačidlo spúšte pri súčasnom podržaní stlačeného tlačidla, ktorému ste priradili jedno z registračných čísel.  
Zaregistrované nastavenia sa aktivujú počas podržania stlačeného príslušného používateľského tlačidla.

#### Rada

- Môžete zmeniť nastavenia pre [Reg. Custom Shoot Set] po priradení jedného z registračných čísel používateľskému tlačidlu, a to pomocou [ Custom Key/Dial Set.].

#### Poznámka

- Registračné čísla [Recall Custom hold 1] až [Recall Custom hold 3] sú dostupné len vtedy, keď je režim snímania nastavený na P/A/S/M.
- V závislosti od pripojeného objektívu a stavu fotoaparátu, keď sa vykoná vyvolanie zaregistrovaného nastavenia, nemusia zaregistrované nastavenia nadobudnúť účinok.

---

## Súvisiaca téma

- [Priradenie často používaných funkcií tlačidlám a ovládačom \(Custom Key/Dial Set.\)](#)

5-043-037-83(1) Copyright 2022 Sony Corporation

Digitálny fotoaparát s vymeniteľnými objektívmi  
ILME-FX30

## Fn Menu Settings



Ponuka funkcií je ponuka 12 funkcií, ktorá sa zobrazí v spodnej časti obrazovky, keď stlačíte tlačidlo Fn (Funkcia) v režime snímania.

Do ponúk s funkciami pre snímame statických záberov a snímame videozáznamov v uvedenom poradí je možné zaregistrovať 12 funkcií.

V nasledujúcej časti je uvedený postup na zmenu [Drive Mode] v ponuke funkcií statických záberov na [ Grid Line Display].

- Ak chcete zmeniť ponuku funkcií videozáznamov, zvolte položku ponuky funkcií videozáznamov v kroku 2.

- 1 **MENU** →  (Setup) → [Operation Customize] → zvolte [Fn Menu Settings].
- 2 Zvolte  (Drive Mode) z 12 položiek ponuky funkcií statických záberov pomocou hornej/spodnej/ľavej/pravej strany ovládacieho kolieska a potom stlačte stred.
- 3 Prejdite na obrazovku so zobrazením [ Grid Line Display] pomocou ľavej/pravej strany ovládacieho kolieska. Potom zvolte [ Grid Line Display] a stlačte stred ovládacieho kolieska.
  -  (  Grid Line Display) sa zobrazí na predchádzajúcom mieste  (Drive Mode) v ponuke funkcií.

### Rada

- Keď sa [Touch Operation] nastaví na [On], budete môcť otvoriť [Fn Menu Settings] aj podržaním stlačenej ikony v ponuke funkcií.

### Súvisiaca téma

- [Používanie ponuky funkcií](#)

Digitálny fotoaparát s vymeniteľnými objektívmi  
ILME-FX30

## Add Item



Môžete zaregistrovať požadované položky ponuky do ☆ (My Menu) v rámci MENU.

- 1 MENU → ☆ (My Menu) → [My Menu Setting] → [Add Item].
- 2 Zvoľte položku, ktorú chcete pridať do ☆ (My Menu) pomocou hornej/spodnej/l'avej/pravej strany ovládacieho kolieska.
- 3 Zvoľte cieľové miesto pomocou hornej/spodnej/l'avej/pravej strany ovládacieho kolieska.

### Rada

- Pridať môžete maximálne 42 položiek do ☆ (My Menu).

### Poznámka

- Nasledujúce položky nie je možné pridať do ☆ (My Menu).
  - Akákoľvek položka v rámci MENU →  (Playback)

### Súvisiaca téma

- [Sort Item](#)
- [Delete Item](#)
- [Používanie ponuky](#)

Digitálny fotoaparát s vymeniteľnými objektívmi  
ILME-FX30

## Sort Item

---



Môžete zmeniť usporiadanie položiek ponuky pridaných do ☆ (My Menu) v rámci MENU.

- 1 MENU → ☆ (My Menu) → [My Menu Setting] → [Sort Item].
- 2 Zvoľte položku, ktorú chcete presunúť, a to pomocou hornej/spodnej/l'avej/pravej strany ovládacieho kolieska.
- 3 Zvoľte cieľové miesto pomocou hornej/spodnej/l'avej/pravej strany ovládacieho kolieska.

---

### Súvisiaca téma

- [Add Item](#)

Digitálny fotoaparát s vymeniteľnými objektívmi  
ILME-FX30

## Delete Item

---



Môžete vymazať položky ponuky pridané do ☆ (My Menu) MENU.

- 1 MENU → ☆ (My Menu) → [My Menu Setting] → [Delete Item].
- 2 Zvoľte položku, ktorú chcete vymazať, a to pomocou hornej/spodnej/l'avej/pravej strany ovládacieho kolieska, a potom stlačením stredy vymažete zvolenú položku.

### Rada

- Ak chcete vymazať všetky položky na stránke, zvoľte MENU → ☆ (My Menu) → [My Menu Setting] → [Delete Page].
- Môžete vymazať všetky položky pridané do ☆ (My Menu) voľbou MENU → ☆ (My Menu) → [My Menu Setting] → [Delete All].

---

### Súvisiaca téma

- [Delete Page](#)
- [Delete All](#)
- [Add Item](#)

Digitálny fotoaparát s vymeniteľnými objektívmi  
ILME-FX30

## Delete Page

---



Môžete vymazať všetky položky ponuky pridané na stránku v rámci ☆ (My Menu) v MENU.

- 1 MENU → ☆ (My Menu) → [My Menu Setting] → [Delete Page].
- 2 Zvoľte stránku, ktorú chcete vymazať, a to pomocou hornej/dolnej strany ovládacieho kolieska, a potom stlačením stredu ovládacieho kolieska vymažte dané položky.

---

### Súvisiaca téma

- [Delete All](#)
- [Add Item](#)

Digitálny fotoaparát s vymeniteľnými objektívmi  
ILME-FX30

## Delete All

---



Môžete vymazať všetky položky ponuky pridané do ☆ (My Menu) v MENU.

1 MENU → ☆ (My Menu) → [My Menu Setting] → [Delete All].

2 Zvoľte [OK].

---

### Súvisiaca téma

- [Delete Page](#)
- [Add Item](#)



Digitálny fotoaparát s vymeniteľnými objektívmi  
ILME-FX30

## Display From My Menu

---



Môžete nastaviť Moju ponuku tak, aby sa po stlačení tlačidla MENU zobrazila ako prvá.

① MENU → ☆ (My Menu) → [My Menu Setting] → [Display From My Menu] → požadované nastavenie.

### Podrobnosti položky ponuky

#### On:

Moja ponuka sa po stlačení tlačidla MENU zobrazí ako prvá.

#### Off:

Po stlačení tlačidla MENU sa objaví naposledy zobrazená ponuka.

---

### Súvisiaca téma

- [Add Item](#)
- [Používanie ponuky](#)

Digitálny fotoaparát s vymeniteľnými objektívmi  
ILME-FX30

## Different Set for Still/Mv



Pre každú položku pri snímaní statických záberov alebo videozáznamov si môžete vybrať, či použijete spoločné nastavenie alebo osobitné nastavenia.

**1 MENU** →  (**Setup**) → **[Operation Customize]** → **Zvoľte [Different Set for Still/Mv].**

Zobrazí sa obrazovka sprievodcu obsluhou. Zvoľte [OK] na zobrazenie obrazovky nastavenia.

**2 Pridajte značky označenia k položkám, ktoré chcete nastaviť osobitne pre snímanie statických záberov a snímanie videozáznamov a potom zvoľte [OK].**

- Nasledujúce položky môžete nastaviť osobitne pre snímanie statických záberov a snímanie videozáznamov.
  - Aperture
  - Shutter Speed
  - ISO
  - Exposure Comp.
  - Metering Mode
  - White Balance
  - Picture Profile
  - Focus Mode

### Rada

- Keď prepnete zo spoločného nastavenia na osobitné nastavenia pomocou [Different Set for Still/Mv], aktuálne nastavenia sa použijú pri snímaní statických záberov a pri snímaní videozáznamov. Používateľské nastavenie vyváženia bielej farby sa však použije len pri snímaní statických záberov.
- Keď prepnete z osobitných nastavení na spoločné nastavenie pomocou [Different Set for Still/Mv], hodnoty nastavení položiek sa vrátia na ich pôvodné hodnoty. Ako výnimka sa hodnoty nastavení pri snímaní statických záberov použijú pri nastaveniach hodnoty clony, rýchlosti uzávierky a používateľského nastavenia vyváženia bielej farby.

Digitálny fotoaparát s vymeniteľnými objektívmi  
ILME-FX30

## Av/Tv Rotate

---



Nastaví sa smer otáčania predného ovládača, zadného ovládača alebo ovládacieho kolieska, keď sa zmení hodnota clony alebo rýchlosť uzávierky.

1 MENU →  (Setup) → [Dial Customize] → [Av/Tv Rotate] → požadované nastavenie.

### Podrobnosti položky ponuky

#### Normal:

Smer otáčania predného ovládača, zadného ovládača ani ovládacieho kolieska sa nezmení.

#### Reverse:

Smer otáčania predného ovládača, zadného ovládača alebo ovládacieho kolieska sa obráti.

Digitálny fotoaparát s vymeniteľnými objektívmi  
ILME-FX30

## Lock Operation Parts



Môžete nastaviť možnosť uzamknutia multifunkčného voliča, ovládačov a kolieska podržaním stlačeného tlačidla Fn (Funkcia).

- 1 MENU →  (Setup) → [Dial Customize] → [Lock Operation Parts] → požadované nastavenie.
  - Ak chcete uzamknúť ovládacie časti, podržte stlačené tlačidlo Fn (Funkcia) dovtedy, kým sa na monitore neobjaví hlásenie „Locked.“.

### Podrobnosti položky ponuky

#### Off:

Multifunkčný volič, predný ovládač, zadný ovládač ani ovládacie koliesko sa neuzamknú, aj keď podržíte stlačené tlačidlo Fn (Funkcia).

#### Multi-Selector Only:

Multifunkčný volič sa uzamkne.

#### Dial + Wheel:

Uzamknú sa predný ovládač, zadný ovládač a ovládacie koliesko.

#### All:

Uzamknú sa multifunkčný volič, predný ovládač, zadný ovládač a ovládacie koliesko.

#### Rada

- Uzamknutie môžete uvoľniť opätovným podržaním stlačeného tlačidla Fn (Funkcia).
- Môžete uzamknúť všetky tlačidlá, ovládače a kolieska okrem tlačidla spúšte súčasným podržaním stlačených tlačidiel MENU a Fn (Funkcia) na 5 sekúnd. Opätovným súčasným podržaním tlačidiel MENU a Fn na 5 sekúnd zrušíte uzamknutie.

#### Poznámka

- Ak nastavíte [AF Area Registration] na [On], [Lock Operation Parts] sa pevne nastaví na [Off].

### Súvisiaca téma

- [Registrácia aktuálnej oblasti zaostrovania \(AF Area Registration\)](#)

Digitálny fotoaparát s vymeniteľnými objektívmi  
ILME-FX30

## REC w/ Shutter (videozáznam)



Môžete spustiť alebo zastaviť snímame videozáznamov stlačením tlačidla spúšte namiesto tlačidla REC (záznam).

1 MENU → (Setup) → [Operation Customize] → [ REC w/ Shutter] → požadované nastavenie.

### Podrobnosti položky ponuky

**On:**  
Umožňuje snímame videozáznamu pomocou tlačidla spúšte, keď je režim snímame nastavený na [Movie] alebo [S&Q Motion].

**Off:**  
Snímame videozáznamu pomocou tlačidla spúšte sa deaktivuje.

#### Rada

- Keď sa [ REC w/ Shutter] nastaví na [On], budete môcť použiť tlačidlo spúšte na spustenie alebo zastavenie snímame videozáznamov na externom záznamníku/prehrávači pomocou [REC Control].

#### Poznámka

- Keď sa [ REC w/ Shutter] nastaví na [On], nebude možné zaostravať stlačením tlačidla spúšte do polovice počas snímame videozáznamu.

### Súvisiaca téma

- [Snímame videozáznamov](#)

Digitálny fotoaparát s vymeniteľnými objektívmi  
ILME-FX30

## Monitor Flip Direction



Smer zobrazení záberov a ponúk je možné obrátiť podľa spôsobu otvorenia a orientácie monitora.

① MENU →  (Setup) → [Monitor] → [Monitor Flip Direction] → požadované nastavenie.

### Podrobnosti položky ponuky

#### Auto:

Smer zobrazenia monitora sa obráti na základe detekcie spôsobu otvorenia a orientácie monitora.

#### Horizontal Flip:

Pri snímaní sa zobrazenie monitora preklolí horizontálne.

#### 180 Degree Flip:

Zobrazenie monitora sa otočí o 180 stupňov pre všetky druhy zobrazení, ako sú zábery a obrazovky ponúk.

#### No Flip:

Zobrazenie monitora sa neobráti.

#### Rada

- Opakovaným stláčaním tlačidla, ktorému sa priradila funkcia [Switch Monitor Flip Disp], môžete prepnúť nastavenie v poradí [Horizontal Flip] → [180 Degree Flip] → [No Flip] → [Horizontal Flip]. Keď sa [Monitor Flip Direction] nastaví na [Auto], spôsob zobrazenia sa dočasne prepne, zatiaľ čo hodnota nastavenia zostane [Auto].

#### Poznámka

- Aj keď sa [Monitor Flip Direction] nastaví na [Horizontal Flip], smer zobrazenia monitora sa počas prehrávania neobráti.

Digitálny fotoaparát s vymeniteľnými objektívmi  
ILME-FX30

## DISP (Screen Disp) Set



Umožňuje nastaviť režimy zobrazenia displeja, ktoré je možné zvoliť pomocou DISP (Nastavenie zobrazenia) v režime snímania.

1 MENU →  (Setup) → [Operation Customize] → [DISP (Screen Disp) Set] → požadované nastavenie → [Enter].

Položky označené s  (označenie) sú dostupné.

### Podrobnosti položky ponuky

#### Display All Info. :

Zobrazujú sa informácie o snímaní.

#### No Disp. Info. :

Informácie o snímaní sa nezobrazujú.

#### Histogram :

Graficky sa zobrazuje rozloženie jasů.

#### Level :

Ukazuje, či je výrobok vo vodorovnej polohe dopredu-dozadu **(A)** aj do strán **(B)**. Keď je výrobok vo vodorovnej polohe v každom smere, farba tohto indikátora sa zmení na zelenú.

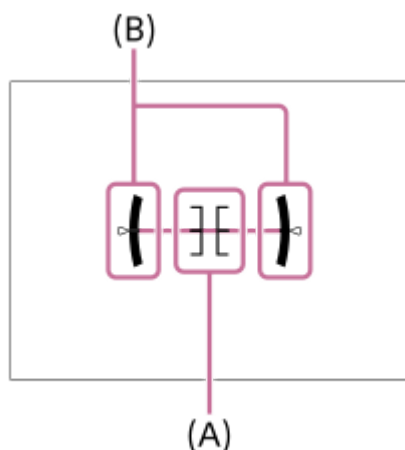

#### Poznámka

- Ak do značnej miery nakloníte výrobok dopredu alebo dozadu, chyba vodorovnej polohy bude veľká.
- Výrobok môže mať hranicu chyby takmer  $\pm 1^\circ$ , aj keď sa sklon opraví pomocou vodováhy.

### Súvisiaca téma

- [Použitie tlačidla DISP \(Nastavenie zobrazenia\)](#)





Digitálny fotoaparát s vymeniteľnými objektívmi  
ILME-FX30

## Obsah tejto kapitoly

---

V nasledujúcom obsahu sú uvedené funkcie popísané v tejto kapitole („Zobrazenie“). Z každého názvu položky môžete preskočiť na stranu s popisom príslušných funkcií.

### Zobrazenie záberov

- [Voľba pamäťovej karty na prehrávanie \(Select Playback Media\)](#)
- [Prehliadanie statických záberov](#)
- [Zväčšenie zobrazeného záberu \(Enlarge Image\)](#)
- [Enlarge Initial Mag.](#)
- [Enlarge Initial Position](#)
- [Automatické otáčanie zaznamenaných záberov \(Display Rotation\)](#)
- [Prehrávanie videozáznamov](#)
- [Volume Settings](#)
- [4ch Audio Monitoring \(videozáznam\)](#)
- [Prehliadanie záberov pomocou prezentácie \(Slide Show\)](#)
- [Cont. Play for Interval](#)
- [Play Speed for Interval](#)

### Zmena spôsobu zobrazenia záberov

- [Prehliadanie záberov v prostredí miniatúrnych náhľadov \(Image Index\)](#)
- [Prepínanie medzi statickými zábermi a videozáznamami \(View Mode\)](#)
- [Display as Group](#)
- [Focus Frame Display \(prehrávanie\)](#)
- [Disp Specified Time Img.](#)

### Nastavenie spôsobu preskakovania medzi zábermi (Image Jump Setting)

### Ochrana zaznamenaných záberov (Protect)

### Pridávanie informácií k záberom

- [Rating](#)
- [Rating Set\(Custom Key\)](#)
- [Otočenie záberu \(Rotate\)](#)

### Extrahovanie statických záberov z videozáznamu

- [Photo Capture](#)
- [JPEG/HEIF Switch \(Photo Capture\)](#)

### Kopírovanie záberov z jednej pamäťovej karty na druhú (Copy)

### Mazanie záberov

- [Mazanie viacerých zvolených záberov \(Delete\)](#)
- [Delete pressing twice](#)
- [Delete confirm.](#)

## Zobrazenie záberov prostredníctvom TV prijímača

- [Zobrazenie záberov prostredníctvom TV prijímača pomocou kábla HDMI](#)

5-043-037-83(1) Copyright 2022 Sony Corporation

Digitálny fotoaparát s vymeniteľnými objektívmi  
ILME-FX30

## Voľba pamäťovej karty na prehrávanie (Select Playback Media)

---

Zvolí sa slot, ktorý obsahuje pamäťovú kartu.

1 **MENU** →  (**Playback**) → [**Playback Target**] → [**Select Playback Media**] → požadovaný slot.

### Podrobnosti položky ponuky

#### Slot 1:

Zvolí sa slot 1.

#### Slot 2:

Zvolí sa slot 2.

#### Poznámka

- Keď zvolíte [Date View] v [View Mode], fotoaparát zobrazí len zábery z pamäťovej karty zvolenej pomocou [Select Playback Media].

---



### Súvisiaca téma

- [Prepínanie medzi statickými zábermi a videozáznamami \(View Mode\)](#)





Digitálny fotoaparát s vymeniteľnými objektívmi  
ILME-FX30

## Prehliadanie statických záberov

Umožňuje prehliadanie uložených záberov.

- 1** Zvoľte **MENU** →  (**Playback**) → **[Playback Target]** → **[Select Playback Media]** na výber pamäťovej karty, ktorá sa bude prehrávať.
- 2** Stlačením tlačidla  (**Prehrávanie**) prepnete fotoaparát do režimu prehrávania.
- 3** Záber zvoľte pomocou ovládacieho kolieska.
  - Zábery nasnímané pomocou intervalového snímania sa zobrazia ako jedna skupina. Ak chcete prehliadať zábery v skupine, stlačte stred ovládacieho kolieska.

### Rada

- Výrobok vytvorí obrazový databázový súbor na pamäťovej karte na ukladanie a zobrazovanie záberov. Záber, ktorý nie je zaregistrovaný v obrazovom databázovom súbore, sa nemusí zobrazovať správne. Ak chcete zobrazovať zábery nasnímané pomocou iných zariadení, zaregistrujte tieto zábery do obrazového databázového súboru pomocou **MENU** →  /  (**Shooting**) → **[Media]** →  **Recover Image DB**.
- Ak zobrazíte zábery bezprostredne po nepretržitom snímaní, na monitore sa môže zobrazovať ikona, ktorá znamená, že sa zapisujú dáta/počet záberov, ktoré zostali na zápis. Počas zapisovania nie sú niektoré funkcie dostupné.
- Keď sa  **Focus Frame Display** nastaví na **[On]**, na prehliadaných záberoch sa bude zobrazovať rámček zaostrenia v čase snímania. Rámček zaostrenia, ktorý sa použil na zaostrenie počas snímania, sa zobrazí zelenou farbou. Aj keď sa počas snímania zobrazilo viacero rámcikov zaostrenia, počas prehliadania sa bude zobrazovať len ten, na ktorý sa fotoaparát skutočne pokúsil zaostriť.

### Súvisiaca téma

- [Voľba pamäťovej karty na prehrávanie \(Select Playback Media\)](#)
- [Recover Image DB \(statický záber/videozáznam\)](#)
- [Display as Group](#)
- [Focus Frame Display \(prehrávanie\)](#)
- [Zväčšenie zobrazeného záberu \(Enlarge Image\)](#)



Digitálny fotoaparát s vymeniteľnými objektívmi  
ILME-FX30

## Zväčšenie zobrazeného záberu (Enlarge Image)

Umožňuje zväčšenie zobrazeného záberu. Túto funkciu použijete na kontrolu zaostrenia záberu atď.

- 1 Zobrazte záber, ktorý chcete zväčšiť a posuňte ovládač W/T (zoom) do polohy T.**
  - Posunutím ovládača W/T (zoom) do polohy W nastavte mieru priblíženia.
  - Otáčaním predného/zadného ovládača môžete prejsť na predchádzajúci alebo nasledujúci záber a zároveň zachováte mieru priblíženia.
  - Zobrazenie sa priblíži v časti záberu, v ktorej fotoaparát zaostril počas snímania. Ak nie je možné získať informácie o mieste zaostrenia, fotoaparát vykoná priblíženie stredu záberu.
- 2 Zvoľte časť, ktorú chcete zväčšiť stlačením hornej/spodnej/pravej/ľavej strany ovládacieho kolieska.**
- 3 Stlačením tlačidla MENU alebo stredu ovládacieho kolieska ukončíte zoom pri prehlíadaní.**

### Rada

- Zobrazený záber je možné zväčšiť aj pomocou MENU.
- Počiatočné zväčšenie a počiatočnú polohu zväčšených záberov môžete zmeniť voľbou MENU →  (Playback) → [Magnification] → [  Enlarge Initial Mag.] alebo [  Enlarge Initial Position].
- Záber môžete zväčšiť aj dotykom monitora. Potiahnutím prsta po monitore posuniete zväčšenú polohu. Vopred nastavte [Touch Operation] na [On].

### Poznámka

- Videozáznamy sa nedajú zväčšiť.

### Súvisiaca téma



- [Enlarge Initial Mag.](#)
- [Enlarge Initial Position](#)
- [Touch Operation](#)
- [Dotykové úkony na monitore](#)

Digitálny fotoaparát s vymeniteľnými objektívmi  
ILME-FX30

## Enlarge Initial Mag.

---

Nastaví sa počiatočná miera zväčšenia pri prehlíadaní zväčšených záberov.

① **MENU** →  **(Playback)** → **[Magnification]** → **[ Enlarge Initial Mag.]** → požadované nastavenie.

### Podrobnosti položky ponuky

#### Standard. Mag.:

Záber sa zobrazí so štandardným zväčšením.

#### Previous Mag.:

Záber sa zobrazí s predchádzajúcim zväčšením. Predchádzajúce zväčšenie sa uloží aj po zatvorení obrazovky zväčšeného zobrazenia.

---

### Súvisiaca téma

- [Zväčšenie zobrazeného záberu \(Enlarge Image\)](#)
- [Enlarge Initial Position](#)

Digitálny fotoaparát s vymeniteľnými objektívmi  
ILME-FX30

## Enlarge Initial Position

---

Nastaví sa počiatočná poloha, keď sa pri prehliadaní zväčší záber.

① **MENU** →  (**Playback**) → [**Magnification**] → [ **Enlarge Initial Position**] → požadované nastavenie.

### Podrobnosti položky ponuky

#### **Focused Position:**

Zväčší sa záber z bodu zaostrenia počas snímania.

#### **Center:**

Zväčší sa záber zo stredu displeja.

---

### Súvisiaca téma

- [Zväčšenie zobrazeného záberu \(Enlarge Image\)](#)
- [Enlarge Initial Mag.](#)

Digitálny fotoaparát s vymeniteľnými objektívmi  
ILME-FX30

## Automatické otáčanie zaznamenaných záberov (Display Rotation)

---

Zvolí sa orientácia pri zobrazovaní zaznamenaných záberov.

1 MENU →  (Playback) → [Playback Option] → [Display Rotation] → požadované nastavenie.

### Podrobnosti položky ponuky

#### Auto:

Keď otočíte fotoaparát, fotoaparát rozpozná vertikálny a horizontálny smer a zobrazí prehliadaný záber podľa orientácie.

#### Manual:

Zábery nasnímané vertikálne sa zobrazia vertikálne. Ak ste nastavili orientáciu záberu pomocou funkcie [Rotate], záber sa podľa toho zobrazí.

#### Off:

Zábery sa vždy zobrazia horizontálne.

#### Poznámka

- Videozáznamy nasnímané vertikálne sa počas prehrávania videozáznamov prehrajú horizontálne.

---

### Súvisiaca téma



- [Otočenie záberu \(Rotate\)](#)



Digitálny fotoaparát s vymeniteľnými objektívmi  
ILME-FX30













## Prehrávanie videozáznamov

Prehrajú sa uložené videozáznamy.



- 1 Zvoľte slot pamäťovej karty, ktorý sa má prehrávať, z MENU →  (Playback) → [Playback Target] → [Select Playback Media].
- 2 Stlačením tlačidla  (prehrávanie) prepnete fotoaparát do režimu prehrávania.
- 3 Zvoľte videozáznam, ktorý sa má prehrať, pomocou ovládacieho kolieska a stlačením stredu ovládacieho kolieska spustíte prehliadanie.

### Dostupné úkony počas prehrávania videozáznamu

Môžete vykonať spomalené prehrávanie a nastavenie hlasitosti zvuku, atď. stlačením spodnej strany ovládacieho kolieska.

-  : Prehrávanie
-  : Pozastavenie prehrávania
-  : Zrýchlené prehrávanie dopredu
-  : Zrýchlené prehrávanie dozadu
-  : Spomalené prehrávanie dopredu
-  : Spomalené prehrávanie dozadu
-  : Nasledujúci súbor videozáznamu
-  : Predchádzajúci súbor videozáznamu
-  : Zobrazenie nasledujúcej snímky
-  : Zobrazenie predchádzajúcej snímky
-  : Photo Capture
-  : Nastavenie hlasitosti zvuku
-  : Zatvorenie ovládacieho panela

#### Rada

- Výrobok vytvorí obrazový databázový súbor na pamäťovej karte na ukladanie a zobrazovanie záberov. Záber, ktorý nie je zaregistrovaný v obrazovom databázovom súbore, sa nemusí zobraziť správne. Ak chcete zobraziť zábery nasnímané pomocou iných zariadení, zaregistrujte tieto zábery do obrazového databázového súboru pomocou MENU →  /  (Shooting) → [Media] →  Recover Image DB].
- Funkcie „Spomalené prehrávanie dopredu“, „Spomalené prehrávanie dozadu“, „Zobrazenie nasledujúcej snímky“ a „Zobrazenie predchádzajúcej snímky“ sú dostupné počas pozastavenia prehrávania.
- Súbory videozáznamov zaznamenané inými výrobkami sa nemusia dať prehrávať prostredníctvom tohto fotoaparátu.
- Pri videozáznamoch so značkami záberu sú polohy značiek záberu zobrazené na pruhu prehrávania počas prehrávania videozáznamu. Navyše, ikona značky záberu sa zobrazí na obrazovke, keď sa prehrá scéna, ktorej sa pridala značka záberu.
- Preskočiť na polohy značiek záberu môžete otočením zadného ovládača počas pozastavenia prehrávania.

#### Poznámka

- Aj keď nasnímate videozáznam vertikálne, na displeji fotoaparátu sa zobrazí horizontálne.

---

---

## Súvisiaca téma

- [Voľba pamäťovej karty na prehrávanie \(Select Playback Media\)](#)
- [Recover Image DB \(statický záber/videozáznam\)](#)
- [Prepínanie medzi statickými zábermi a videozáznamami \(View Mode\)](#)

5-043-037-83(1) Copyright 2022 Sony Corporation

Digitálny fotoaparát s vymeniteľnými objektívmi  
ILME-FX30

## Volume Settings

---

Nastaví sa hlasitosť zvuku na prehrávanie videozáznamu.

① **MENU** →  (**Setup**) → **[Sound Option]** → **[Volume Settings]** → požadované nastavenie.

### Nastavenie hlasitosti počas prehrávania

Stlačením spodnej strany ovládacieho kolieska počas prehrávania videozáznamov zobrazte ovládací panel a potom nastavte hlasitosť. Hlasitosť je možné nastaviť počas počúvania reprodukovanej zvuku.

Digitálny fotoaparát s vymeniteľnými objektívmi  
ILME-FX30

## 4ch Audio Monitoring (videozáznam)

Nastaví sa sledovanie zvukového signálu zariadením pripojeným ku konektoru  (slúchadlá) fotoaparátu pri zázname zvuku videozáznamu v 4 kanáloch alebo pri prehrávaní videozáznamu zaznamenaného v 4 kanáloch.

1 MENU →  (Setup) → [Sound Option] → [ 4ch Audio Monitoring] → požadované nastavenie.

### Podrobnosti položky ponuky

#### CH1/CH2:

Vyše sa zvukový signál z kanála 1 na (ľavú) stranu L a z kanála 2 na (pravú) stranu R.

#### CH3/CH4:

Vyše sa zvukový signál z kanála 3 na (ľavú) stranu L a z kanála 4 na (pravú) stranu R.

#### CH1+3/CH2+4:

Vyše sa zmiešaný zvukový signál kanála 1 a kanála 3 na (ľavú) stranu L a zmiešaný zvukový signál kanála 2 a kanála 4 na (pravú) stranu R.



#### CH1/CH1:

Vyše sa zvukový signál z kanála 1 na (ľavú) stranu L a na (pravú) stranu R.

#### CH2/CH2:

Vyše sa zvukový signál z kanála 2 na (ľavú) stranu L a na (pravú) stranu R.

#### Poznámka

- Nastavenia [ 4ch Audio Monitoring] sa počas snímania videozáznamu aktivujú, keď sa jednotka rukoväti XLR (dodáva sa len s ILME-FX30) alebo príslušenstvo pre záznam 4-kanálového zvuku pripojí k sánkam pre rôzne rozhrania fotoaparátu a fotoaparát sa nastaví na záznam 4-kanálového zvuku.
- Fotoaparát nedokáže vysielat' zvukový signál v 4 kanáloch do zariadenia pripojeného ku konektoru  (slúchadlá) fotoaparátu.
- Pri vysielaní zvuku cez reproduktory fotoaparátu sa zmenia aj kanály v závislosti od nastavenia [ 4ch Audio Monitoring].

### Súvisiaca téma

- [Shoe Audio Set.](#)

Digitálny fotoaparát s vymeniteľnými objektívmi  
ILME-FX30

## Prehliadanie záberov pomocou prezentácie (Slide Show)

Automatické nepretržité zobrazovanie záberov.

- 1 MENU →  (Playback) → [Viewing] → [Slide Show] → požadované nastavenie.
- 2 Zvoľte [Enter].

### Podrobnosti položky ponuky

#### Repeat:

Zvoľte možnosť [On], pri ktorej sa budú zábery zobrazovať v nepretržitej slučke alebo možnosť [Off], pri ktorej výrobok ukončí prezentáciu po jednom zobrazení všetkých záberov.

#### Interval:

Zvoľte interval zobrazenia záberov z možností [1 Sec], [3 Sec], [5 Sec], [10 Sec] alebo [30 Sec].

### Ukončenie prezentácie v priebehu prehrávania

Stlačením tlačidla MENU ukončíte prezentáciu. Prezentácia sa nedá pozastaviť.

#### Rada

- Počas prehliadania môžete zobraziť nasledujúci/predchádzajúci záber stlačením pravej/ľavej strany ovládacieho kolieska.
- Prezentáciu môžete aktivovať len vtedy, keď je [View Mode] nastavený na [Date View] alebo [Folder View(Still)].

Digitálny fotoaparát s vymeniteľnými objektívmi  
ILME-FX30

## Cont. Play for Interval



Nepretržité prehrávanie záberov zhotovených pomocou intervalového snímania.

Môžete vytvárať videozáznamy zo statických záberov vytvorených pomocou intervalového snímania s použitím počítačového softvéru Imaging Edge Desktop(Viewer). Videozáznamy sa nedajú vytvárať zo statických záberov vo fotoaparáte.

**1** MENU →  (Playback) → [Viewing] → [Cont. Play for  Interval].

**2** Zvoľte skupinu záberov, ktoré chcete prehrávať, a potom stlačte stred ovládacieho kolieska.

### Rada

- Na obrazovke prehrávania môžete spustiť nepretržité prehrávanie stlačením tlačidla nadol počas zobrazenia záberu v skupine.
- Prehrávanie môžete obnoviť alebo pozastaviť stlačením tlačidla nadol počas prehrávania.
- Môžete zmeniť rýchlosť prehrávania otočením predného/zadného ovládača alebo ovládacieho kolieska počas prehrávania. Rýchlosť prehrávania je možné zmeniť aj voľbou MENU →  (Playback) → [Viewing] → [Play Speed for  Interval].

### Súvisiaca téma

- [Interval Shoot Func.](#)
- [Play Speed for Interval](#)
- [Úvod do počítačového softvéru \(Imaging Edge Desktop/Catalyst\)](#)

Digitálny fotoaparát s vymeniteľnými objektívmi  
ILME-FX30

## Play Speed for Interval

Nastaví sa rýchlosť prehrávania statických záberov počas [Cont. Play for  Interval].

1 MENU →  (Playback) → [Viewing] → [Play Speed for  Interval] → požadované nastavenie.

### Rada

- Rýchlosť prehrávania je možné zmeniť aj otočením predného/zadného ovládača alebo ovládacieho kolieska počas [Cont. Play for  Interval].

### Súvisiaca téma

- [Cont. Play for Interval](#)

Digitálny fotoaparát s vymeniteľnými objektívmi  
ILME-FX30

## Prehliadanie záberov v prostredí miniatúrnych náhľadov (Image Index)

---

V režime prehliadania je možné zobrazit' súčasne viacero záberov.

- 1 Posuňte ovládač W/T (zoom) do polohy W počas zobrazenia záberu.
- 2 Zvoľte záber stlačením hornej/spodnej/pravej/ľavej strany ovládacieho kolieska alebo otočením ovládacieho kolieska.

### Zmena počtu záberov, ktoré sa majú zobraziť

MENU →  (Playback) → [Playback Option] → [Image Index] → požadované nastavenie.

### Podrobnosti položky ponuky

9 Images/25 Images

### Návrat do zobrazenia jednotlivých záberov

Zvoľte požadovaný záber a stlačte stred ovládacieho kolieska.

### Rýchle zobrazenie požadovaného záberu

Zvoľte pruh naľavo od prostredia miniatúrnych náhľadov pomocou ovládacieho kolieska a potom stlačte hornú/spodnú stranu ovládacieho kolieska. Pokiaľ je zvolený pruhový indikátor, môžete zobraziť prostredie kalendára alebo prostredie voľby priečinka stlačením stred. Navyše, režim zobrazenia je možné prepnúť voľbou ikony.

---

### Súvisiaca téma

- [Prepínanie medzi statickými zábermi a videozáznamami \(View Mode\)](#)



Digitálny fotoaparát s vymeniteľnými objektívmi  
ILME-FX30

## Prepínanie medzi statickými zábermi a videozáznamami (View Mode)

---

Nastaví sa režim zobrazenia (spôsob zobrazenia záberov).

① **MENU** →  (**Playback**) → **[Playback Target]** → **[View Mode]** → požadované nastavenie.

### Podrobnosti položky ponuky

#### **Date View:**

Zobrazenie záberov podľa dátumu.

#### **Folder View(Still):**

Zobrazenie len statických záberov.

#### **Movie View:**

Zobrazia sa len videozáznamy podľa dátumu.

Digitálny fotoaparát s vymeniteľnými objektívmi  
ILME-FX30

## Display as Group

Nastavenie možnosti zobrazenia záberov nasnímaných pomocou intervalového snímania ako skupiny.

1 MENU →  (Playback) → [Playback Option] → [Display as Group] → požadované nastavenie.

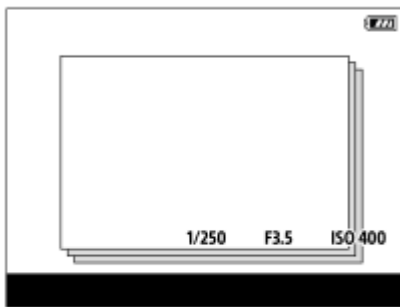

### Podrobnosti položky ponuky

#### On:

Zobrazenie záberov ako skupiny.

Ak chcete prehliadať zábery v skupine, zvolte skupinu a stlačte stred ovládacieho kolieska.

#### Off:

Zábery sa ako skupina nezobrazia.

#### Rada

- Zoskupia sa nasledujúce zábery.
  - Zábery nasnímané s [Interval Shoot Func.] (Zábery nasnímané počas jednej relácie intervalového snímania sa stanú jednou skupinou.)
- Na obrazovke s miniatúrnymi zábermi sa nad skupinou zobrazí ikona  (Display as Group).

#### Poznámka

- Ak vymažete skupinu, vymažú sa všetky zábery v skupine.



### Súvisiaca téma

- [Interval Shoot Func.](#)

Digitálny fotoaparát s vymeniteľnými objektívmi  
ILME-FX30

## Focus Frame Display (prehrávanie)

Nastaví sa možnosť zobrazenia zaostrovacieho rámčeka okolo oblasti, kde fotoaparát zaostřil, pri zobrazení statického záberu.

1 MENU →  (Playback) → [Playback Option] → [ Focus Frame Display] → požadované nastavenie.

### Podrobnosti položky ponuky

#### Off:

Počas prehliadania sa zaostrovací rámček nezobrazí.

#### On:

Počas prehliadania sa zaostrovací rámček zobrazí zelenou farbou.

#### Rada

- Aj keď sa v čase snímania zobrazilo viacero zaostrovacích rámčeka, počas prehliadania sa zobrazí len ten, kde fotoaparát skutočne zaostřil.
- Aj keď sa zaostrovací rámček zobrazí okolo tváre objektu v čase snímania, počas prehliadania sa zaostrovací rámček zobrazí okolo oka, keď sa rozpozná oko.

#### Poznámka

- Zaostrovací rámček sa nezobrazí na nasledujúcich záberoch.
  - Statické zábery nasnímané pomocou manuálneho zaostrovania
  - Videozáznamy
  - Statické zábery vytvorené pomocou [Photo Capture]
- Zaostrovací rámček sa zobrazí len na obrazovke prehliadania jedného záberu. Zaostrovací rámček sa nezobrazí na obrazovke s miniatúrnymi zábermi ani na zväčšených záberoch.
- Zaostrovací rámček sa nezobrazí počas automatickej kontroly záberov.
- Ak nasnímate záber s odlišnou kompozíciou po vykonaní automatického zaostrovania, zaostrovací rámček sa objaví posunutý z objektu.
- Aj keď sa zaostrovací rámček zobrazí, nemusí zodpovedať zaostreniu snímaného objektu.
- Aj keď vypnete zobrazenie zaostrovacieho rámčeka počas snímania pomocou funkcie [AF Area Auto Clear] alebo [AF-C Area Display], keď sa [ Focus Frame Display] nastaví na [On], zaostrovací rámček sa počas prehliadania zobrazí.

Digitálny fotoaparát s vymeniteľnými objektívmi  
ILME-FX30

## Disp Specified Time Img.

Zábery môžete zobraziť určením dátumu a času snímania.

- 1 **MENU** →  (**Playback**) → [**Playback Option**] → [**Disp Specified Time Img.**].
- 2 **Nastavte dátum a čas záberu, ktorý sa má zobraziť, pomocou ovládacieho kolieska a potom stlačte stred.**  
Zobrazí sa záber nasnímaný v určenom dátume a čase.
  - Ak sa žiadne zábery nasnímané v rámci určeného dátumu a času nevyskytujú, zobrazí sa záber najbližšie k danému dátumu a času.

### Poznámka

- Keď sa [**Disp Specified Time Img.**] vykoná počas prehliadania záberov v skupine, zobrazí sa záber nasnímaný najbližšie k dátumu a času v skupine.
- Pri videozáznamoch sa za dátum a čas snímania bude považovať dátum a čas, kedy sa spustilo snímanie.

Digitálny fotoaparát s vymeniteľnými objektívmi  
ILME-FX30

## Nastavenie spôsobu preskakovania medzi zábermi (Image Jump Setting)

Nastaví sa spôsob preskakovania medzi prehliadaním záberov pre predný ovládač a zadný ovládač v uvedenom poradí.

- 1 MENU →  (Playback) → [Playback Option] → [Image Jump Setting] → Zvoľte ovládač, pre ktorý by ste chceli zmeniť nastavenie a potom zvoľte požadované nastavenie.

### Podrobnosti položky ponuky

#### One by one - By 100 images:

Preskočí v jednotkách určeného počtu záberov.

#### By 3 minutes/By 5 minutes/By 10 minutes/By 30 minutes/By 1 hour/By 3 hours/By 6 hours/By 12 hours/By 24 hours:

Preskočí medzi zábermi o určenú časovú jednotku na základe dátumu a času snímania záberov.

#### Protect Only:

Prehliadanie len chránených záberov.

#### Rating Only:

Prehliadanie všetkých hodnotených záberov.

#### Rating Only (★) - Rating Only (★★):

Zobrazia sa len zábery, pre ktoré sa určilo hodnotenie (★ až ★★).

#### W/O Rating Only:

Zobrazia sa len zábery, ktoré nie sú hodnotené.

#### Shot Mark Only:

Nastaví sa cieľ preskočenia záberu len pre zábery so značkami záberov.

#### Shot Mark1 Only/Shot Mark2 Only:

Nastaví sa cieľ preskočenia záberu len pre zábery s určenou značkou záberu.

#### No Shot Mark:

Nastaví sa cieľ preskočenia záberu len pre zábery bez značiek záberu.

#### Divider Frame Only:

Nastaví sa cieľ preskočenia záberu len pre deliace snímky.

#### Image After Divider:

Nastaví sa cieľ preskočenia záberu len pre zábery vedľa deliacich snímok.

### Spôsob pridania značky záberu do videozáznamu

Ak pridáte značku záberu počas snímania videozáznamu, budete ju môcť použiť ako značku na voľbu, prenos alebo úpravu videozáznamu.

Priradte [Add Shot Mark1] / [Add Shot Mark2] požadovanému tlačidlu pomocou [ Custom Key/Dial Set.] a stlačte používateľské tlačidlo počas snímania videozáznamu.

- Môžete tiež pridať značku záberu počas prehrávania videozáznamu priradením [Add/Delete Shot Mark1] / [Add/Delete Shot Mark2] požadovanému tlačidlu pomocou [ Custom Key Setting] a stlačením používateľského tlačidla.

### Spôsob vytvorenia deliacej snímky

Vytvorením deliacej snímky medzi reláciami snímania ju môžete použiť ako značku pri voľbe záberov.

Vopred priradte [Create Divider Frame] požadovanému tlačidlu pomocou [  Custom Key/Dial Set.] a stlačte používateľské tlačidlo, keď chcete vytvoriť deliacu snímku.

#### **Poznámka**

- Keď sa zvolí [One by one], [By 10 images] alebo [By 100 images], jedna skupina sa bude počítať ako jeden záber.

---

#### **Súvisiaca téma**

- [Rating](#)
- [Ochrana zaznamenaných záberov \(Protect\)](#)
- [Priradenie často používaných funkcií tlačidlám a ovládačom \(Custom Key/Dial Set.\)](#)

5-043-037-83(1) Copyright 2022 Sony Corporation

Digitálny fotoaparát s vymeniteľnými objektívmi  
ILME-FX30

## Ochrana zaznamenaných záberov (Protect)

Ochrana uložených záberov proti náhodnému vymazaniu. Na chránených záberoch sa bude zobrazovať značka  (ochrana).

1 MENU →  (Playback) → [Selection/Memo] → [Protect] → požadované nastavenie.

### Podrobnosti položky ponuky

#### Multiple Img.:

Použije sa ochrana viacerých vybraných záberov.

(1) Zvoľte záber, ktorý sa má chrániť a potom stlačte stred ovládacieho kolieska. V označovacom okienku sa zobrazí značka ✓ (označenie). Ak chcete zrušiť voľbu, znova stlačte stred a odstráňte značku ✓ (označenie).

(2) Ak chcete chrániť ďalšie zábery, zopakujte krok (1).

(3) MENU → [OK].

#### All in this Folder:

Nastaví sa ochrana všetkých záberov v zvolenom priečinku.

#### Cancel All in this Folder:

Zruší sa ochrana všetkých záberov v zvolenom priečinku.

#### All with this date:

Nastaví sa ochrana všetkých záberov zhotovených v rámci zvoleného dátumu.

#### Cancel All with this date:

Zruší sa ochrana všetkých záberov zhotovených v rámci zvoleného dátumu.



#### All Images in This Group:

Ochrana všetkých záberov v zvolenej skupine.

#### Cancel All in This Group:

Zrušenie ochrany všetkých záberov v zvolenej skupine.

#### Rada

- Ak priradíte [Protect] tlačidlu podľa vlastného výberu pomocou MENU →  (Setup) → [Operation Customize] → [ Custom Key Setting], budete môcť nastaviť alebo zrušiť ochranu záberov jednoducho stlačením tohto tlačidla.
- Ak zvolíte skupinu v [Multiple Img.], všetky zábery v danej skupine budú chránené. Ak chcete zvoliť konkrétne zábery a nastaviť ich ochranu v rámci skupiny, vykonajte [Multiple Img.] počas zobrazenia záberov v rámci skupiny.

#### Poznámka

- Položky ponuky, ktoré je možné zvoliť, sa menia podľa nastavenia [View Mode] a zvoleného obsahu.

Digitálny fotoaparát s vymeniteľnými objektívmi  
ILME-FX30

## Rating

Môžete priradiť hodnotenia zaznamenaným záberom na stupnici s počtom hviezdíčiek (★ - ★★★) na uľahčenie vyhľadania záberov.

- 1 MENU** →  (**Playback**) → **[Selection/Memo]** → **[Rating]**.  
Zobrazí sa obrazovka voľby hodnotenia záberu.
- 2 Stlačením ľavej/pravej strany ovládacieho kolieska** zobrazte záber, ktorému chcete priradiť hodnotenie, a potom **stlačte stred**.
- 3 Zvoľte stupeň ★ (Rating)** stlačením ľavej/pravej strany ovládacieho kolieska a potom **stlačte stred**.
- 4 Stlačením tlačidla MENU** zatvoríte prostredie nastavenia hodnotenia.

### Nastavenie hodnotenia pri snímaní statických záberov

Vopred priradte **[Add Rating (★)]** prostredníctvom **[Add Rating (★★★)]** požadovaným tlačidlám pomocou **[ Custom Key/Dial Set.]** a stlačte používateľské tlačidlá po nasnímaní statického záberu. Môžete nastaviť hodnotenie posledného nasnímaného statického záberu.

- Hodnotenie sa nedá nastaviť pri snímaní videozáznamov.

#### Rada

- Hodnotenia je možné tiež priradiť pri prehliadaní záberov pomocou používateľského tlačidla. Vopred priradte **[Rating]** požadovanému tlačidlu pomocou **[ Custom Key Setting]** a potom stlačte používateľské tlačidlo počas zobrazenia záberu, ktorému chcete priradiť hodnotenie. Stupeň ★ (Rating) sa zmení po každom stlačení používateľského tlačidla.
- Určením hodnotení pomocou funkcie **[Image Jump Setting]** môžete rýchlo nájsť požadovaný záber.

### Súvisiaca téma

- [Priradenie často používaných funkcií tlačidlám a ovládačom \(Custom Key/Dial Set.\)](#)
- [Rating Set\(Custom Key\)](#)
- [Nastavenie spôsobu preskakovania medzi zábermi \(Image Jump Setting\)](#)



Digitálny fotoaparát s vymeniteľnými objektívmi  
ILME-FX30

## Rating Set(Custom Key)

---

Nastaví sa dostupný počet ★ (hodnotenie) pri hodnotení (klasifikácii) záberov pomocou tlačidla, ktorému ste priradili [Rating] s použitím [  Custom Key Setting].

- 1 MENU →  (Playback) → [Selection/Memo] → [Rating Set(Custom Key)].
- 2 Pridajte značku ✓ (označenie) k počtu ★ (hodnotenie), ktorý chcete aktivovať.  
Môžete zvoliť označené číslo pri nastavovaní [Rating] pomocou používateľského tlačidla.

---

### Súvisiaca téma

- [Rating](#)
- [Priradenie často používaných funkcií tlačidlám a ovládačom \(Custom Key/Dial Set.\)](#)

Digitálny fotoaparát s vymeniteľnými objektívmi  
ILME-FX30

## Otočenie záberu (Rotate)

Nasnímaný záber sa otočí proti smeru hodinových ručičiek.

1 Zobrazte záber, ktorý sa má otočiť, a potom zvolte **MENU** →  (**Playback**) → **[Edit]** → **[Rotate]**.

2 **Stlačte stred ovládacieho kolieska.**

Záber sa otočí v smere proti hodinovým ručičkám. Záber sa otočí po stlačení stredu.

Ak otočíte záber raz, daný záber zostane otočený aj po vypnutí tohto výrobku.



### Poznámka

- Aj keď súbor videozáznamu otočíte, na monitore fotoaparátu sa prehrá horizontálne.
- Je možné, že zábery nasnímané inými výrobkami, sa nebudú dať otočiť.
- Pri prezeraní otočených záberov v počítači sa zábery môžu zobraziť s pôvodnou orientáciou, a to v závislosti od daného softvéru.

Digitálny fotoaparát s vymeniteľnými objektívmi  
ILME-FX30

## Photo Capture

Zachytenie vybranej scény vo videozázname, ktorá sa uloží ako statický záber. Najprv nasnímajte videozáznam, potom pozastavte videozáznam počas prehrávania na zachytenie rozhodujúcich momentov, ktoré zvyknú uniknúť pri snímaní statických záberov, a potom ich uložte ako statické zábery.

- 1 Zobrazte videozáznam, ktorý chcete zachytiť ako statický záber.**
- 2 MENU →  (Playback) → [Edit] → [Photo Capture].**
- 3 Prehrávajte videozáznam a pozastavte ho.**
- 4 Nájdite požadovanú scénu pomocou spomaleného prehrávania dopredu, spomaleného prehrávania dozadu, zobrazte nasledujúcu snímku a zobrazte predchádzajúcu snímku a potom zastavte videozáznam.**
- 5 Stlačením  (Photo Capture) zachyťte vybranú scénu.**  
Daná scéna sa uloží ako statický záber.

### Rada

- Pomocou [ JPEG/HEIF Switch] môžete zvoliť buď JPEG alebo HEIF ako záznamový formát súboru pre statické zábery.

### Súvisiaca téma

- [Snímanie videozáznamov](#)
- [Prehrávanie videozáznamov](#)
- [JPEG/HEIF Switch \(Photo Capture\)](#)

Digitálny fotoaparát s vymeniteľnými objektívmi  
ILME-FX30

## JPEG/HEIF Switch (Photo Capture)

Prepne sa formát súborov (JPEG / HEIF) statických záberov zachytených pomocou [Photo Capture]. Môžete zobrazíť a upraviť súbory JPEG v rôznych prostrediach. Formát HEIF má vysokú účinnosť kompresie. Fotoaparát dokáže snímať s vysokou kvalitou obrazu a malými veľkosťami súborov vo formáte HEIF. V závislosti od počítača alebo softvéru sa môže stať, že sa súbory HEIF nebudú dať zobrazíť. Navyše sa vyžaduje prostredie kompatibilné s formátom HEIF na prehliadanie statických záberov vo formáte HEIF. Môžete získať statické zábery s vysokou kvalitou pripojením fotoaparátu a TV prijímača prostredníctvom HDMI.

1 MENU →  (Playback) → [Edit] →  JPEG/HEIF Switch → požadované nastavenie.

### Podrobnosti položky ponuky

#### JPEG:

Vykoná sa digitálne spracovanie súboru RAW a zaznamená sa vo formáte JPEG. Týmto nastavením sa udelí priorita kompatibility.

#### HEIF(4:2:0):

Vykoná sa digitálne spracovanie súboru RAW a zaznamená sa vo formáte HEIF (4:2:0). Týmto nastavením sa udelí priorita kvalite obrazu a účinnosti kompresie.

#### HEIF(4:2:2):

Vykoná sa digitálne spracovanie súboru RAW a zaznamená sa vo formáte HEIF (4:2:2). Týmto nastavením sa udelí priorita kvalite obrazu.

#### Poznámka

- Súbory záberov HEIF zaznamenané týmto fotoaparátom sa nedajú zobrazíť v iných fotoaparátoch, ktoré nepodporujú formát súborov HEIF. Dávajte pozor, aby ste omylom nevymazali súbory záberov HEIF naformátovaním pamäťovej karty alebo odstránením daných súborov.

### Súvisiaca téma

- [Photo Capture](#)

Digitálny fotoaparát s vymeniteľnými objektívmi  
ILME-FX30

## Kopírovanie záberov z jednej pamäťovej karty na druhú (Copy)

Môžete skopírovať zábery z pamäťovej karty v slotu, ktorý sa zvolil pomocou [Select Playback Media], na pamäťovú kartu v druhom slotu.

1 MENU →  (Playback) → [Edit] → [Copy].

Celý obsah s dátumom alebo v aktuálne prehlíadanom priečinku sa skopíruje na pamäťovú kartu v druhom slotu.

### Rada

- Môžete zvoliť typ záberov na zobrazenie voľbou MENU →  (Playback) → [Playback Target] → [View Mode].

### Poznámka

- Ak sa zábery v skupine skopírujú, skopírované zábery sa na cieľovej pamäťovej karte nezobrazia ako skupina.
- Ak sa kopírujú chránené zábery, ochrana sa na cieľovej pamäťovej karte zruší.
- Môže to trvať dlhý čas, keď sa má skopírovať veľa záberov. Použite dostatočne nabitý akumulátor.
- Aby bolo možné skopírovať videozáznam, cieľová pamäťová karta musí podporovať záznamový formát videozáznamu. Ak sa videozáznam nedá skopírovať, na monitore fotoaparátu sa zobrazí hlásenie.

### Súvisiaca téma

- [Voľba pamäťovej karty na prehrávanie \(Select Playback Media\)](#)
- [Prepínanie medzi statickými zábermi a videozáznamami \(View Mode\)](#)

Digitálny fotoaparát s vymeniteľnými objektívmi  
ILME-FX30

## Mazanie viacerých zvolených záberov (Delete)

Môžete vymazať viacero vybraných záberov. Po vymazaní záberu sa už daný záber nedá obnoviť. Vopred potvrdte záber, ktorý sa má vymazať.

1 MENU →  (Playback) → [Delete] → [Delete] → požadované nastavenie.

### Podrobnosti položky ponuky

#### All Other Than This Img.:

Vymažú sa všetky zábery v skupine okrem daného výberu.

#### All Images in This Group:

Vymažú sa všetky zábery v zvolenej skupine.

#### Multiple Img.:

Vymažú sa zvolené zábery.

(1) Zvoľte zábery, ktoré sa majú vymazať a potom stlačte stred ovládacieho kolieska. V označovacom okienku sa zobrazí značka ✓ (označenie). Ak chcete zrušiť voľbu, znova stlačte stred a odstráňte značku ✓ (označenie).

(2) Ak chcete vymazať ďalšie zábery, zopakujte krok (1).

(3) MENU → [OK].

#### All in this Folder:

Vymažú sa všetky zábery v zvolenom priečinku.

#### All with this date:

Vymažú sa všetky zábery zhotovené v rámci zvoleného dátumu.

### Rada

- Použite funkciu [Format] na vymazanie všetkých záberov vrátane chránených záberov.
- Ak chcete zobraziť požadovaný priečinok alebo dátum, zvoľte požadovaný priečinok alebo dátum počas prehliadania vykonaním nasledujúceho postupu: Posuňte ovládač W/T (zoom) do polohy W → zvoľte pruh naľavo pomocou ovládacieho kolieska → zvoľte požadovaný priečinok alebo dátum pomocou hornej/spodnej strany ovládacieho kolieska.
- Ak zvolíte skupinu v [Multiple Img.], všetky zábery v danej skupine sa vymažú. Ak chcete zvoliť a vymazať konkrétne zábery v rámci skupiny, vykonajte [Multiple Img.] počas zobrazenia záberov v rámci skupiny.

### Poznámka

- Chránené zábery sa nedajú vymazať.
- Položky ponuky, ktoré je možné zvoliť, sa menia podľa nastavenia [View Mode] a zvoleného obsahu.

### Súvisiaca téma

- [Display as Group](#)
- [Používanie tlačidla Vymazať](#)
- [Format](#)

Digitálny fotoaparát s vymeniteľnými objektívmi  
ILME-FX30

## Delete pressing twice

Nastaví sa to, či bude alebo nebude možné vymazať aktuálne zobrazený záber stlačením tlačidla  (Vymazať) dvakrát za sebou.

① MENU →  (Playback) → [Delete] → [ Delete pressing twice] → požadované nastavenie.

### Podrobnosti položky ponuky

**On:**

Umožní vám vymazať aktuálne zobrazený záber dvojnásobným stlačením tlačidla  (Vymazať).

**Off:**

Vymazanie aktuálne zobrazeného záberu dvojnásobným stlačením tlačidla  (Vymazať) nebude možné.

Digitálny fotoaparát s vymeniteľnými objektívmi  
ILME-FX30

## Delete confirm.

---

Môžete nastaviť to, či sa [Delete] alebo [Cancel] zvolí ako východiskové nastavenie v prostredí potvrdenia vymazania.

① MENU →  (Playback) → [Delete] → [Delete confirm.] → požadované nastavenie.

### Podrobnosti položky ponuky

**"Delete" first:**

[Delete] sa zvolí ako východiskové nastavenie.

**"Cancel" first:**

[Cancel] sa zvolí ako východiskové nastavenie.



Digitálny fotoaparát s vymeniteľnými objektívmi  
ILME-FX30

## Zobrazenie záberov prostredníctvom TV prijímača pomocou kábla HDMI

Ak chcete zobraziť zábery uložené v tomto výrobku prostredníctvom TV prijímača, vyžadujú sa kábel HDMI (predáva sa osobitne) a TV prijímač vybavený konektorom HDMI. Podrobnosti nájdete v návode na používanie dodanom s kompatibilným TV prijímačom.

### 1 Vypnite tento výrobok aj TV prijímač.

### 2 Pripojte konektor HDMI tohto výrobku ku konektoru HDMI TV prijímača pomocou kábla HDMI (predáva sa osobitne).

Použite kábel HDMI, ktorý je kompatibilný s konektorom HDMI typu A tohto výrobku a s konektorom HDMI daného TV prijímača.

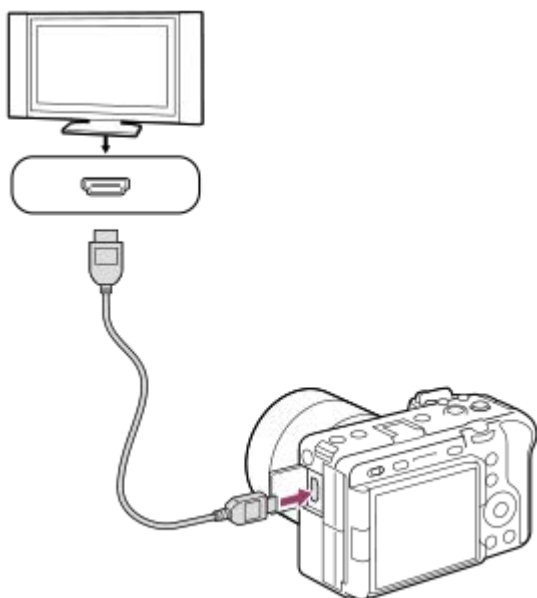

### 3 Zapnite TV prijímač a prepnite príslušný vstup.

### 4 Zapnite tento výrobok.



Na TV obrazovke sa zobrazia zábery nasnímané týmto výrobkom.

### 5 Zvoľte záber pomocou pravej/ľavej strany ovládacieho kolieska.

- Monitor tohto fotoaparátu sa nerozsvieti v prostredí prehliadania.
- Ak sa prostredie prehliadania nezobrazí, stlačte tlačidlo  (Prehrávanie).

#### Poznámka



- Nepripájajte tento výrobok a iné zariadenie pomocou výstupných konektorov oboch zariadení. V opačnom prípade by mohlo dôjsť k poruche.
- Niektoré zariadenia nemusia fungovať správne po pripojení k tomuto výrobku. Napríklad, nemusia vysielat' obraz alebo zvuk.

- Použite kábel HDMI s logom HDMI alebo originálny kábel značky Sony.
- Keď je [Time Code Output] nastavený na [On], obraz sa nemusí vyslať správne do TV prijímača alebo záznamového zariadenia. V takýchto prípadoch nastavte [Time Code Output] na [Off].
- Ak sa zábery nezobrazujú na TV obrazovke správne, zvolte možnosti MENU →  (Setup) → [External Output] → [ HDMI Resolution] → [2160p], [1080p] alebo [1080i] v závislosti od TV prijímača, ktorý sa má pripojiť.
- Počas vysielania HDMI, keď prepnete videozáznam z kvality obrazu 4K na HD alebo naopak, alebo zmeníte nastavenie videozáznamu na inú snímkovú frekvenciu či iný režim farieb, displej môže stmavnúť. Nie je to porucha.
- Ak výrobok vykonáva neželané úkony v dôsledku použitia diaľkového ovládača TV prijímača, zvolte MENU →  (Setup) → [External Output] → [CTRL FOR HDMI] → [Off].

Digitálny fotoaparát s vymeniteľnými objektívmi  
ILME-FX30

## Format

Pri prvom použití pamäťovej karty v tomto fotoaparáte odporúčame naformátovať kartu v tomto fotoaparáte s cieľom zaistiť stabilnú činnosť pamäťovej karty. Nezabudnite, že formátovaním sa natrvalo odstráni všetky údaje z pamäťovej karty, pričom sa už nebudú dať obnoviť. Vzácné údaje si preto uložte do počítača, atď.

**1** MENU →  /  (Shooting) → [Media] → [Format] → požadovaný slot na pamäťovú kartu.

**2** Zvoľte [Enter]. (Rýchle formátovanie)

- Ak stlačíte tlačidlo  (Vymazať), zobrazí sa hlásenie na vykonanie úplného formátovania. Úplné formátovanie môžete spustiť voľbou [Enter].

### Rozdiel medzi rýchlym formátovaním a úplným formátovaním

Úplné formátovanie vykonajte vtedy, keď máte pocit, že sa rýchlosť záznamu na pamäťovú kartu alebo načítavania z pamäťovej karty znížila, alebo vtedy, keď chcete úplne vymazať údaje atď.

Úplné formátovanie trvá dlhšie než rýchle formátovanie, pretože sa do východiskového stavu uvedú všetky oblasti pamäťovej karty.

#### Rada

- Obrazovku na formátovanie pamäťovej karty je možné zobraziť aj podržaním stlačeného tlačidla MENU a potom tlačidla  (Vymazať) na obrazovke snímania približne na dve sekundy.
- Úplné formátovanie je možné pred jeho dokončením zrušiť. Dokonca aj keď zrušíte úplné formátovanie uprostred procesu, údaje sa vymažú, takže pamäťovú kartu budete môcť používať tak, ako je.

#### Poznámka

- Formátovaním sa natrvalo odstráni všetky údaje vrátane záberov chránených proti vymazaniu a zaregistrovaných nastavení (M1 až M4).
- Počas formátovania bude svietiť kontrolka prístupu. Nevyberajte pamäťovú kartu, pokiaľ svieti kontrolka prístupu.
- Pamäťovú kartu naformátujte v tomto fotoaparáte. Ak naformátujete pamäťovú kartu v počítači, daná pamäťová karta sa nemusí dať použiť, a to v závislosti od typu formátu.
- Formátovanie môže trvať niekoľko minút, a to v závislosti od pamäťovej karty.
- Pamäťová karta sa nedá naformátovať, ak je zostávajúca úroveň nabitia akumulátora menej ako 1 %.

#### Súvisiaca téma

- [Pamäťové karty, ktoré je možné používať](#)
- [Poznámky týkajúce sa pamäťovej karty](#)

Digitálny fotoaparát s vymeniteľnými objektívmi  
ILME-FX30

## Rec. Media Settings (statický záber/videozáznam): Recording Media (statický záber)

---

Voľba slotu na pamäťovú kartu na záznam statických záberov. V rámci predvolených nastavení sa zvolí [Slot 1]. Ak chcete použiť jednu pamäťovú kartu bez zmeny nastavenia, použite slot 1.

1 MENU →  /  (Shooting) → [Media] → [ Rec. Media Settings] → [ Recording Media] → požadované nastavenie.

### Podrobnosti položky ponuky

#### Slot 1:

Zaznamenajú sa statické zábery na pamäťovú kartu v slot 1.

#### Slot 2:

Zaznamenajú sa statické zábery na pamäťovú kartu v slot 2.

#### Simult. Recording:

Súčasne sa zaznamenajú statické zábery na pamäťovú kartu v slot 1 a v slot 2.

#### Sort Recording:

Zaznamenajú sa statické zábery s rôznymi formátmi súborov a veľkosťami záberov na základe ich roztriedenia do rôznych slotov.

Nastavte formát súborov a veľkosť statických záberov pre každý slot.

---

### Súvisiaca téma

- [Rec. Media Settings \(statický záber/videozáznam\): Recording Media \(videozáznam\)](#)
- [Rec. Media Settings \(statický záber/videozáznam\): Auto Switch Media](#)
- [Voľba pamäťovej karty na prehrávanie \(Select Playback Media\)](#)

Digitálny fotoaparát s vymeniteľnými objektívmi  
ILME-FX30

## Rec. Media Settings (statický záber/videozáznam): Recording Media (videozáznam)

---

Voľba slotu na pamäťovú kartu na záznam videozáznamov. V rámci predvolených nastavení sa zvolí [Slot 1]. Ak chcete použiť jednu pamäťovú kartu bez zmeny nastavenia, použite slot 1.

1 MENU →  /  (Shooting) → [Media] → [ Rec. Media Settings] → [ Recording Media] → požadované nastavenie.

### Podrobnosti položky ponuky

#### Slot 1:

Zaznamenajú sa videozáznamy na pamäťovú kartu v slot 1.

#### Slot 2:

Zaznamenajú sa videozáznamy na pamäťovú kartu v slot 2.

#### Simult. Recording:

Súčasne sa zaznamenajú videozáznamy na pamäťovú kartu v slot 1 a v slot 2.

---

### Súvisiaca téma

- [Rec. Media Settings \(statický záber/videozáznam\): Recording Media \(statický záber\)](#)
- [Rec. Media Settings \(statický záber/videozáznam\): Auto Switch Media](#)
- [Voľba pamäťovej karty na prehrávanie \(Select Playback Media\)](#)

Digitálny fotoaparát s vymeniteľnými objektívmi  
ILME-FX30

## Rec. Media Settings (statický záber/videozáznam): Auto Switch Media

Ak sa používaná pamäťová karta zaplní, alebo zabudnete vložiť pamäťovú kartu do slotu, zábery môžete zaznamenávať na druhú pamäťovú kartu.

- 1 MENU → [📷 / 🎥] (Shooting) → [Media] → [🔧 Rec. Media Settings] → [Auto Switch Media] → požadované nastavenie.

### Podrobnosti položky ponuky

**On:**  
Fotoaparát automaticky spustí zaznamenávanie na druhú pamäťovú kartu, keď sa používaná pamäťová karta zaplní, alebo v prípade, že zabudnete vložiť pamäťovú kartu.

**Off:**  
Fotoaparát nevykoná [Auto Switch Media].

### Ako fotoaparát prepne používaný slot na pamäťovú kartu

**Pri zaznamenávaní statických záberov aj videozáznamov na jednu pamäťovú kartu:**

Keď sa zábery nedajú zaznamenať na používanú pamäťovú kartu, nastavenia pre [📷 Recording Media] a [🎥 Recording Media] sa automaticky zmenia a zábery sa zaznamenajú na druhú pamäťovú kartu.

Keď sa druhá pamäťová karta zaplní po prepnutí, fotoaparát znova začne zaznamenávať v predchádzajúcom slotu.

Príklad: Keď sa [📷 Recording Media] aj [🎥 Recording Media] v rámci [🔧 Rec. Media Settings] nastaví na [Slot 1]

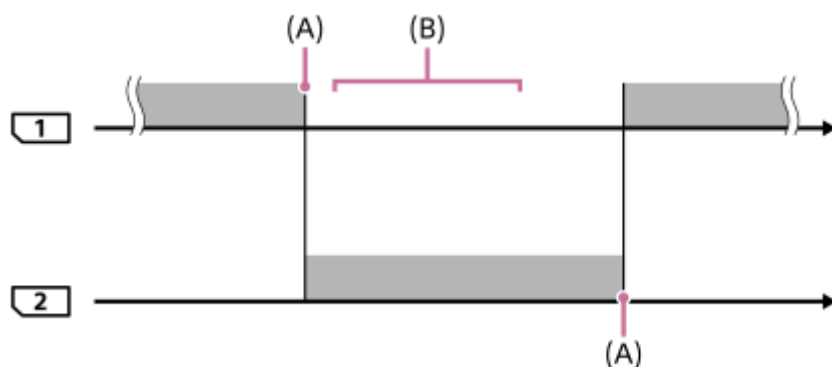

■ : Zaznamenávanie záberov

(A): Zaznamenávanie na danú pamäťovú kartu už nie je viac možné (kvôli nedostatku miesta atď.).

(B): Pamäťová karta sa vymení za kartu s možnosťou záznamu.

### Keď sa zaznamenáva rovnaký záber súčasne na dve pamäťové karty:

- [📷 Recording Media] alebo [🎥 Recording Media] sa v rámci [🔧 Rec. Media Settings] nastaví na [Simult. Recording].

Po zaplnení niektorej z pamäťových kariet sa budú zábery zaznamenávať na druhú kartu.

Keď nahradíte zaplnenú pamäťovú kartu kartou s možnosťou záznamu, fotoaparát bude znova schopný súčasne zaznamenávať zábery so zvoleným nastavením.

Príklad: [📷 Recording Media] aj [▶ Recording Media] sa nastaví na [Simult. Recording]

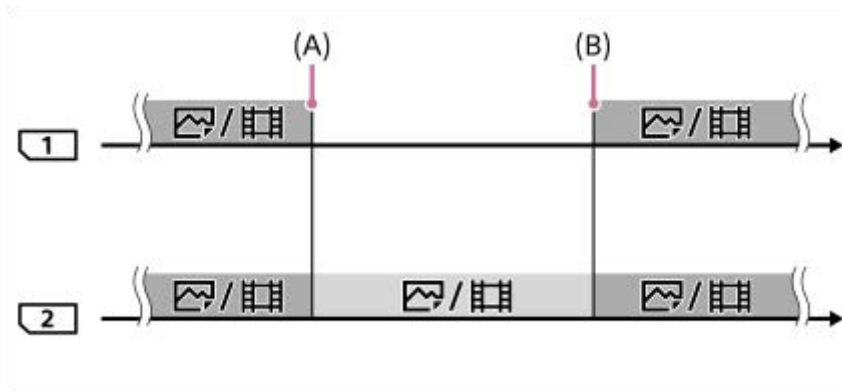

■ : Simultánne zaznamenávanie je dostupné.

■ : Rovnaký záber sa nedá zaznamenať simultánne.

(A): Zaznamenávanie na danú pamäťovú kartu už nie je viac možné (kvôli nedostatku miesta atď.).

(B): Vložená je pamäťová karta s možnosťou záznamu.

### Pri zaznamenávaní záberov osobitne na dve pamäťové karty vo formáte RAW a vo formátoch JPEG/HEIF:

- Keď sa [📷 Recording Media] v rámci [⚙️ Rec. Media Settings] nastaví na [Sort Recording]

Keď sa niektorá z kariet zaplní, fotoaparát začne zaznamenávať na druhú pamäťovú kartu vo formáte RAW aj vo formáte JPEG/HEIF.

Keď nahradíte zaplnenú pamäťovú kartu kartou s možnosťou záznamu, fotoaparát bude znova schopný osobitne zaznamenávať dva typy záberov so zvoleným nastavením.

Príklad: Keď sa [📷 File Format] pre slot 1 nastaví na [RAW] a [📷 File Format] sa pre slot 2 nastaví na [JPEG]

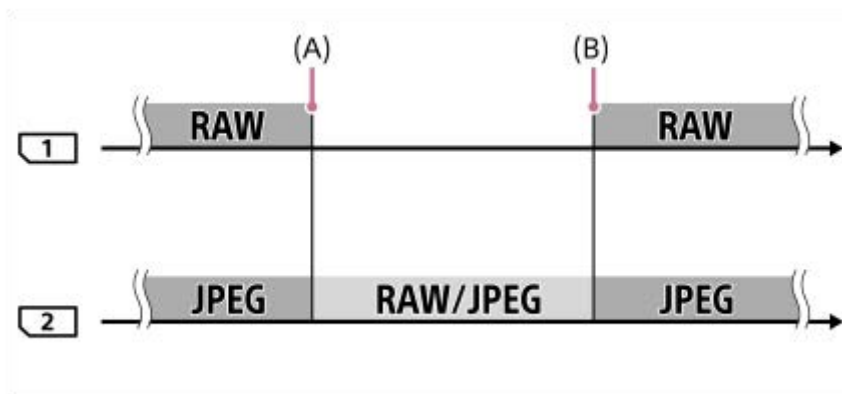

■ : Zábery sa triedia podľa formátu súboru.



■ : Zábery sa nedajú triediť.

(A): Zaznamenávanie na danú pamäťovú kartu už nie je viac možné (kvôli nedostatku miesta atď.).

(B): Vložená je pamäťová karta s možnosťou záznamu.

#### Rada

- Zábery sa zaznamenávajú na pamäťovú kartu v slotе zobrazenom na monitore so symbolom šípky. Po tom, ako fotoaparát prepne slot pomocou [Auto Switch Media], vymeňte pamäťovú kartu v predchádzajúcom slotе za pamäťovú kartu s možnosťou záznamu.
- Pri snímaní statických záberov aj videozáznamov na jednu pamäťovú kartu sa nastavenia pre [📷 Recording Media] a [▶ Recording Media] zmenia automaticky, keď sa slot prepne. Ak chcete vykonávať záznam v používanom slotе pred prepnutím, zvolte požadovaný slot pomocou [📷 Recording Media]/[▶ Recording Media].

- Ak chcete zaznamenávať s nastaveniami pomocou [ Recording Media] a [ Recording Media], nastavte [Auto Switch Media] na [Off].

---

### Súvisiaca téma

- [Pamäťové karty, ktoré je možné používať](#)
- [Dostupné záznamové časy](#)
- [Rec. Media Settings \(statický záber/videozáznam\): Recording Media \(statický záber\)](#)
- [Rec. Media Settings \(statický záber/videozáznam\): Recording Media \(videozáznam\)](#)

5-043-037-83(1) Copyright 2022 Sony Corporation



Digitálny fotoaparát s vymeniteľnými objektívmi  
ILME-FX30

## Recover Image DB (statický záber/videozáznam)

Ak boli obrazové súbory spracovávané v počítači, môžu sa vyskytnúť problémy s obrazovým databázovým súborom. V takomto prípade sa zábery na pamäťovej karte prostredníctvom tohto výrobku nezobrazia. Rovnako platí, že ak použijete pamäťovú kartu v tomto fotoaparáte po jej použití v inom zariadení, zábery na pamäťovej karte sa nemusia zobrazovať správne. Napríklad, zábery sa nemusia zobrazovať ako skupina. Ak dôjde k takýmto problémom, opravte daný súbor pomocou [  Recover Image DB ].

Zábery zaznamenané na pamäťovú kartu sa pomocou [  Recover Image DB ] neodstránia.

1 MENU →  /  (Shooting) → [Media] → [  Recover Image DB ] → požadovaný slot na pamäťovú kartu → [Enter].

### Poznámka

- Ak je akumulátor úplne vybitý, obrazové databázové súbory sa nedajú opraviť. Použite dostatočne nabitý akumulátor.

Digitálny fotoaparát s vymeniteľnými objektívmi  
ILME-FX30

## Display Media Info. (statický záber/videozáznam)

---

Zobrazí sa počet statických záberov, ktoré je možné zaznamenať, a zostávajúci záznamový čas videozáznamov na pamäťovej karte.

① MENU →  /  (Shooting) → [Media] → [ Display Media Info.] → požadovaný slot na pamäťovú kartu.

Digitálny fotoaparát s vymeniteľnými objektívmi  
ILME-FX30

## File/Folder Settings

Nakonfigurujte nastavenia týkajúce sa priečinka a názvu súboru statického záberu, ktorý sa má nasnímať.

1 MENU →  (Shooting) → [File] → [File/Folder Settings] → požadované nastavenie.

### Podrobnosti položky ponuky

#### File Number:

Môžete nastaviť spôsob priradovania čísel súborov statickým záberom.

[Series]: Čísla súborov sa pre každý priečinok neresetujú.

[Reset]: Čísla súborov sa resetujú pre každý priečinok.

#### Set File Name:

Môžete určiť prvé tri znaky názvu súboru.

#### Folder Name:



Môžete nastaviť spôsob priradovania názvov priečinkov.

[Standard Form]: Priečinky sa pomenujú ako „číslo priečinka + akýchkoľvek 5 znakov“. Príklad: 100MSDCF

[Date Form]: Priečinky sa pomenujú ako „číslo priečinka + Y (posledná číslica roka)/MM/DD“.

Príklad: 10020405 (číslo priečinka: 100; dátum: 04/05/2022)

#### Rada

- Nastavenia pre [File Number] a [Set File Name] sa použijú pre slot 1 aj slot 2.
- Keď sa [File Number] nastaví na [Series], čísla súborov sa budú postupne priradovať v rámci pamäťových kariet v slotoch, aj keď prepnete nastavenie pre [  Rec. Media Settings ] → [  Recording Media ] medzi slotom 1 a 2.
- Keď sa [Folder Name] nastaví na [Standard Form], posledných 5 znakov názvu priečinka bude možné nastaviť pomocou [Create New Folder].

#### Poznámka

- Pre [Set File Name] je možné použiť len veľké písmená, čísla a podčiarknutie. Podčiarknutie nie je možné použiť pre prvý znak.
- Príslušné tri znaky určené pomocou [Set File Name] sa použijú len pre súbory zaznamenané po vykonaní tohto nastavenia.

### Súvisiaca téma

- [Create New Folder](#)
- [File Settings](#)

Digitálny fotoaparát s vymeniteľnými objektívmi  
ILME-FX30

## Select REC Folder

---

Ak sa [Folder Name] v rámci [File/Folder Settings] nastaví na [Standard Form] a existujú 2 alebo viac priečinkov, môžete zvoliť priečinok na pamäťovej karte, do ktorého sa budú zábery ukladať.

① MENU →  (Shooting) → [File] → [Select REC Folder] → požadovaný priečinok.

### Poznámka

- Nie je možné zvoliť priečinok, keď je [Folder Name] v rámci [File/Folder Settings] nastavené na [Date Form].
- Ak sa fotoaparát nastaví na záznam záberov na pamäťové karty v oboch slotoch, na oboch pamäťových kartách budete môcť zvoliť len spoločný priečinok. Ak neexistuje žiadny spoločný priečinok, môžete ho vytvoriť pomocou [Create New Folder].

---

### Súvisiaca téma

- [File/Folder Settings](#)
- [Create New Folder](#)

Digitálny fotoaparát s vymeniteľnými objektívmi  
ILME-FX30

## Create New Folder

Vytvorí sa nový priečinok na pamäťovej karte na ukladanie statických záberov. Vytvorí sa nový priečinok s číslom priečinka o jedna vyšším, ako je najvyššie číslo aktuálne používaného priečinka. Zábery sa budú ukladať do čerstvo vytvoreného priečinka.

Do jedného priečinka je možné uložiť maximálne 4 000 záberov. Keď sa kapacita priečinka prekročí, je možné, že sa automaticky vytvorí nový priečinok.

**1** MENU →  (Shooting) → [File] → [Create New Folder].

### Rada

- Môžete nastaviť posledných 5 znakov názvu priečinka.

### Poznámka

- Keď vložíte pamäťovú kartu, ktorá sa používala v inom zariadení do tohto výrobku a budete snímať zábery, automaticky sa môže vytvoriť nový priečinok.
- Ak sa fotoaparát nastaví na záznam záberov na pamäťové karty v oboch slotoch, na oboch pamäťových kartách sa vytvorí nový priečinok. Číslo nového priečinka bude o jedno väčšie ako najväčšie existujúce číslo priečinka na dvoch pamäťových kartách.
- Ak sa fotoaparát nastaví na záznam záberov na pamäťové karty v oboch slotoch a nasníma sa záber, môže sa automaticky vytvoriť nový priečinok.
- Nie je možné zmeniť názov priečinka, keď sa [Folder Name] v rámci [File/Folder Settings] nastaví na [Date Form].

### Súvisiaca téma

- [File/Folder Settings](#)

Digitálny fotoaparát s vymeniteľnými objektívmi  
ILME-FX30

## File Settings

Nakonfigurujte nastavenia pre názvy súborov nasnímaných videozáznamov.

1 MENU →  (Shooting) → [File] → [File Settings] → požadovaná položka nastavenia.

### Podrobnosti položky ponuky

#### File Number:

Môžete nastaviť spôsob priradovania čísel súborov videozáznamom.

[Series]: Čísla súborov sa neresetujú ani pri zmene pamäťovej karty.

[Reset]: Pri zmene pamäťovej karty sa resetujú čísla súborov.

#### Series Counter Reset:

Používané počítadlo sérií sa resetuje, keď sa [File Number] nastaví na [Series].

#### File Name Format:

Môžete nastaviť formát pre názvy súborov videozáznamov. Môžete zmeniť začiatok názvu súboru na svoj požadovaný reťazec znakov alebo nastaviť názov súboru na formát [Cam ID + Reel#].

[Standard]: Názov súboru nasnímaného videozáznamu začína s „C“. Príklad: C0001

[Cam ID + Reel#]\*: Názov súboru zaznamenaného videozáznamu nadobudne formát „Identifikátor fotoaparátu+číslo cievky+poloha fotoaparátu+číslo súboru+dátum+náhodný reťazec“. Príklad: A001C001\_230101AB

[Title]: Názov súboru nasnímaného videozáznamu bude „Názov+číslo súboru“.

[Date + Title]: Názov súboru nasnímaného videozáznamu bude „Dátum+názov+číslo súboru“.

[Title + Date]: Názov súboru nasnímaného videozáznamu bude „Názov+dátum+číslo súboru“.

#### Cam ID + Reel# Settings\*:

Nastavia sa rôzne časti názvu súboru, keď sa [File Name Format] nastaví na [Cam ID + Reel#].

[Camera ID]: Identifikátor fotoaparátu na snímání (A až Z)

[Reel Number]: Číslo cievky videozáznamu (001-999)



[Camera Position]: Poloha fotoaparátu pri snímání (C/L/R). Keď číslo súboru dosiahne 999, zaznamenaná poloha fotoaparátu sa zmení, ale hodnota nastavenia (C/L/R) sa nezmení. Príklad: C999→D001

#### Title Name Settings:

Názov môžete nastaviť, keď je [File Name Format] nastavený na [Title], [Date + Title] alebo [Title + Date].

\* Keď je systémový softvér (firmvér) fotoaparátu ver.2.00 alebo novšej

### Rada

- Nastavenia pre [File Number] a [File Name Format] sa použijú pre slot 1 aj slot 2.
- Keď sa [File Number] nastaví na [Series], čísla súborov sa budú postupne priradovať v rámci pamäťových kariet v slotoch, aj keď prepnete nastavenie pre  [Rec. Media Settings] →  [Recording Media] medzi slotom 1 a 2.

### Poznámka

- Len alfanumerické znaky a symboly je možné zadať pre [Title Name Settings]. Zadať je možné maximálne 37 znakov.
- Názvy určené pomocou [Title Name Settings] alebo [Cam ID + Reel# Settings] sa použijú len pre videozáznamy nasnímané po vykonaní tohto nastavenia.
- [Reel Number] sa resetuje, keď sa zmení nastavenie [Camera ID]. [Reel Number] sa neresetuje ani v prípade, že vykonáte [Reset] v rámci [File Number].
- Nie je možné nastaviť spôsob priradovania názvov priečinkov videozáznamom.

- Ak používate pamäťovú kartu SDHC, [File Name Format] sa uzamkne na [Standard].
- Ak vložíte pamäťovú kartu použitú s [File Name Format] nastaveným na niektorú z nasledujúcich možností do iného zariadenia, pamäťová karta nemusí fungovať správne.
  - [Cam ID + Reel#]
  - [Title]
  - [Date + Title]
  - [Title + Date]
- Ak existujú nepoužívané čísla kvôli odstráneniu súborov atď., tieto čísla sa znova použijú, keď číslo súboru videozáznamu dosiahne „9999“.
- Keď nastavíte [File Name Format] na [Cam ID + Reel#], použite pamäťovú kartu CFexpress Type A alebo SDXC.

---

## Súvisiaca téma

- [File/Folder Settings](#)
- [Display File Name \(videozáznam\)](#)

5-043-037-83(1) Copyright 2022 Sony Corporation

Digitálny fotoaparát s vymeniteľnými objektívmi  
ILME-FX30

## Display File Name (videozáznam)

---

Nastavenie možnosti zobrazenia názvu súboru videozáznamu počas snímania. Názov súboru videozáznamu, ktorý sa má nasnímať, sa zobrazí v pohotovostnom režime snímania.

Túto funkciu je možné použiť, keď je systémový softvér (firmvér) fotoaparátu verzie 2.00 alebo novšej.

1 MENU →  (Setup) → [Display Option] → [ Display File Name] → požadované nastavenie.

### Podrobnosti položky ponuky

#### On:

Na obrazovke snímania videozáznamu sa zobrazí názov súboru.

#### Off:

Na obrazovke snímania videozáznamu sa názov súboru nezobrazí.

---

### Súvisiaca téma

- [File Settings](#)



Digitálny fotoaparát s vymeniteľnými objektívmi  
ILME-FX30

## IPTC Information

Pri zaznamenávaní statických záberov môžete zapísať informácie IPTC\*. Môžete vopred vytvárať a upravovať informácie IPTC pomocou softvéru IPTC Metadata Preset (<https://www.sony.net/ipc/help/>) a zapisovať tieto informácie na pamäťovú kartu.

\* Informácie IPTC obsahujú vlastnosti metadát digitálnych záberov v súlade so štandardom International Press Telecommunications Council.

**1** MENU →  (Shooting) → [File] → [IPTC Information] → požadovaná položka nastavenia.

### Podrobnosti položky ponuky

#### Write IPTC Info:

Nastavenie možnosti zápisu informácií IPTC do statických záberov. ([On]/[Off])

- Ak zvolíte [On], na obrazovke snímania sa objaví ikona **IPTC** (IPTC).

#### Register IPTC Info :

Zaregistrujú sa informácie IPTC z pamäťovej karty do fotoaparátu. Zvoľte [Slot 1] alebo [Slot 2] ako pamäťovú kartu, z ktorej sa majú načítať informácie IPTC.

#### Rada

- Pri prehliadaní záberov, ktoré obsahujú informácie IPTC, sa na obrazovke bude zobrazovať ikona **IPTC** (IPTC).
- Podrobnosti o spôsobe používania IPTC Metadata Preset nájdete na nasledujúcej podpornej stránke.  
<https://www.sony.net/ipc/help/>

#### Poznámka

- Pri každej registrácii informácií IPTC sa informácie, ktoré boli predtým zaregistrované vo fotoaparáte, prepíšu.
- Informácie IPTC nie je možné upravovať ani kontrolovať vo fotoaparáte.
- Ak chcete odstrániť informácie IPTC zaregistrované vo fotoaparáte, resetujte fotoaparát na počiatočné nastavenia.
- Pred požičaním alebo odovzdaním fotoaparátu resetujte fotoaparát, aby sa odstránili informácie IPTC.

### Súvisiaca téma

- [Setting Reset](#)

Digitálny fotoaparát s vymeniteľnými objektívmi  
ILME-FX30

## Copyright Info

Na statické zábery sa zapíšu informácie o autorských právach.

- 1 **MENU** →  (**Shooting**) → **[File]** → **[Copyright Info]** → požadované nastavenie.
- 2 Keď zvolíte **[Set Photographer]** alebo **[Set Copyright]**, na displeji sa zobrazí klávesnica. Zadáajte požadované meno.  
Zadávať je možné len alfanumerické znaky a symboly pre **[Set Photographer]** a **[Set Copyright]**. Zadať je možné maximálne 46 písmen.

### Podrobnosti položky ponuky

#### Write Copyright Info:

Nastavenie možnosti zápisu informácií o autorskom práve. ([On]/[Off])

- Ak zvolíte [On], na obrazovke snímania sa zobrazí ikona © (Autorské práva).

#### Set Photographer:

Nastavenie mena fotografa.

#### Set Copyright:

Nastavenie mena vlastníka autorského práva.

#### Disp. Copyright Info:

Zobrazenie aktuálnych informácií o autorskom práve.

#### Poznámka

- Počas prezerania záberov s informáciami o autorskom práve sa zobrazí ikona © (Autorské práva).
- Aby nedošlo k neoprávnenému použitiu [Copyright Info], nezabudnite vymazať stĺpce [Set Photographer] a [Set Copyright] pred požičaním alebo odovzdaním fotoaparátu.
- Spoločnosť Sony nebude niesť zodpovednosť za problémy alebo škody vyplývajúce z použitia [Copyright Info].

### Súvisiaca téma

- [Používanie klávesnice](#)

Digitálny fotoaparát s vymeniteľnými objektívmi  
ILME-FX30

## Write Serial Number (statický záber/videozáznam)

---

Pri snímaní sa zapíše výrobné číslo fotoaparátu.

**1** MENU →  /  (Shooting) → [File] → [ Write Serial Number] → požadované nastavenie.

### Podrobnosti položky ponuky

**On:**

Výrobné číslo fotoaparátu sa zapíše na záber.

**Off:**

Výrobné číslo fotoaparátu sa na záber nezapíše.

Digitálny fotoaparát s vymeniteľnými objektívmi  
ILME-FX30

## Wi-Fi Connect

---

Nastaví sa možnosť použitia funkcie Wi-Fi fotoaparátu.

Túto funkciu je možné použiť, keď je systémový softvér (firmvér) fotoaparátu verzie 3.00 alebo novšej.

**1** MENU →  (Network) → [Wi-Fi] → [Wi-Fi Connect] → požadované nastavenie.

- Nastavte túto funkciu na možnosť [On], aby bolo možné vyhľadať prístupové body s možnosťou pripojenia.

### Podrobnosti položky ponuky

**On:**

Použije sa funkcia Wi-Fi.

**Off:**

Funkcia Wi-Fi sa nepoužije.

---

### Súvisiaca téma

- [WPS Push](#)
- [Access Point Set.](#)

Digitálny fotoaparát s vymeniteľnými objektívmi  
ILME-FX30

## WPS Push

Ak má váš prístupový bod tlačidlo Wi-Fi Protected Setup (WPS), môžete ľahko daný prístupový bod zaregistrovať v tomto výrobku.

Podrobnosti o dostupných funkciách a nastaveniach vášho prístupového bodu nájdete v návode na obsluhu daného prístupového bodu, alebo si ich vyžiadajte od jeho správcu.

Vopred nastavte [Wi-Fi Connect] na [On].

- 1 MENU →  (Network) → [Wi-Fi] → [WPS Push].
- 2 Pripojenie vykonajte stlačením tlačidla Wi-Fi Protected Setup (WPS) na prístupovom bode.

### Poznámka

- [WPS Push] funguje len vtedy, ak nastavenie zabezpečenia vášho prístupového bodu je prepnuté na WPA alebo WPA2 a váš prístupový bod podporuje spôsob pripojenia pomocou tlačidla Wi-Fi Protected Setup (WPS). Ak je zabezpečenie nastavené len na WEP alebo WPA3, alebo váš prístupový bod nepodporuje použitie tlačidla Wi-Fi Protected Setup (WPS), vykonajte [Access Point Set.].
- Pripojenie nemusí byť možné alebo vzdialenosť komunikácie môže byť kratšia, a to v závislosti od okolitých podmienok, ako sú napríklad typ materiálu stien a výskyt prekážok či rádiových vln medzi týmto výrobkom a prístupovým bodom. V takomto prípade zmeňte umiestnenie tohto výrobku alebo ho posuňte bližšie k prístupovému bodu.

### Súvisiaca téma

- [Access Point Set.](#)

Digitálny fotoaparát s vymeniteľnými objektívmi  
ILME-FX30

## Access Point Set.

Svoj prístupový bod môžete zaregistrovať manuálne. Pred začatím tohto postupu skontrolujte názov SSID prístupového bodu, systém zabezpečenia a heslo. Pri niektorých zariadeniach môže byť heslo predvolené. Podrobnosti nájdete v návode na obsluhu prístupového bodu, alebo sa poraďte so správcom prístupového bodu. Vopred nastavte [Wi-Fi Connect] na [On].

1 MENU →  (Network) → [Wi-Fi] → [Access Point Set.].

2 Zvoľte prístupový bod, ktorý chcete zaregistrovať.

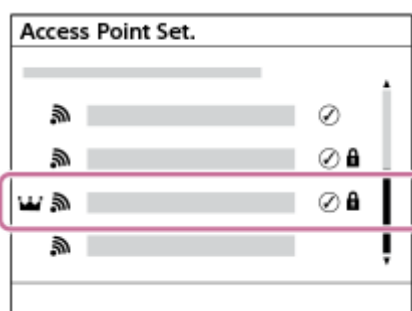



**Keď sa požadovaný prístupový bod zobrazí na displeji:** Zvoľte požadovaný prístupový bod.

**Keď sa požadovaný prístupový bod nezobrazí na displeji:** Zvoľte [Manual Setting] a nastavte prístupový bod.

- Ak zvolíte [Manual Registration], zadajte názov SSID prístupového bodu a potom zvoľte systém zabezpečenia.
- Ak zvolíte [WPS PIN], budete môcť zaregistrovať prístupový bod zadaním kódu PIN zobrazeného vo fotoaparáte do pripojeného zariadenia.

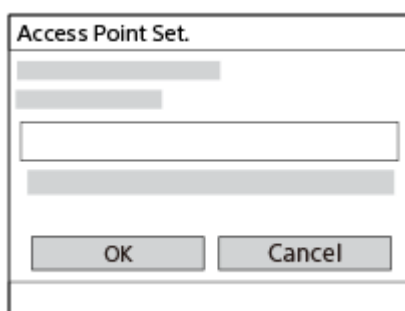
3 Zadajte heslo a zvoľte [OK].



- Prístupové body bez  (Značka uzamknutia) nevyžadujú heslo.
- Vezmite do úvahy, že zrušením maskovania vášho hesla hrozí riziko odhalenia vášho hesla tretej strane. Pred zrušením maskovania sa uistite, že sa nik nenachádza v blízkom okolí.

4 Zvoľte [OK].

## Ďalšie položky nastavení

V závislosti od stavu alebo spôsobu nastavenia vášho prístupového bodu je možné, že bude potrebné nastaviť ďalšie položky.

V prípade nezaregistrovaného prístupového bodu zvolte tlačidlo [Detail] na obrazovke zadávania hesla.  
V prípade zaregistrovaného prístupového bodu stlačte pravú stranu ovládacieho kolieska na obrazovke voľby prístupového bodu.

**Priority Connection:**

Zvolte [On] alebo [Off].

**IP Address Setting:**

Zvolte [Auto] alebo [Manual].

**IP Address:**

Ak zadávate IP adresu manuálne, zadajte nastavenú adresu.

**Subnet Mask/Default Gateway/Primary DNS Server/Second DNS Server:**

Ak ste nastavili [IP Address Setting] na [Manual], zadajte každú adresu podľa prostredia vašej siete.

**Rada**

- Keď zvolíte zaregistrovaný prístupový bod, [Priority Connection] pre daný prístupový bod sa nastaví na [On], čím sa uprednostní každé pripojenie k tomuto prístupovému bodu.
- Uprednostnený prístupový bod bude označený ikonou  (koruna).

**Poznámka**

- Po zaregistrovaní prístupového bodu sa [Priority Connection] pre daný prístupový bod nastaví na [On]. Ak chcete zrušiť uprednostnené pripájanie k určitému prístupovému bodu, nastavte [Priority Connection] pre daný prístupový bod na [Off].
- Ak existujú 2,4 GHz aj 5 GHz prístupové body s rovnakým SSID a formátom šifrovania, zobrazí sa prístupový bod so silnejším rádiovým poľom.

**Súvisiaca téma**

- [WPS Push](#)
- [Používanie klávesnice](#)

Digitálny fotoaparát s vymeniteľnými objektívmi  
ILME-FX30

## Wi-Fi Frequency Band (modely podporujúce 5 GHz)

---

Nastaví sa frekvenčné pásmo pre komunikáciu prostredníctvom Wi-Fi. [5GHz] má vyššiu komunikačnú rýchlosť a stabilnejší prenos dát než [2.4GHz].

Nastavenie [Wi-Fi Frequency Band] sa použije na pripojenie Wi-Fi Direct so smartfónom alebo počítačom, čo je priame pripojenie k fotoaparátu, a nie pripojenie prostredníctvom prístupového bodu.

**1** MENU →  (Network) → [Wi-Fi] → [Wi-Fi Frequency Band] → požadované nastavenie.

### Podrobnosti položky ponuky

2.4GHz/5GHz



Digitálny fotoaparát s vymeniteľnými objektívmi  
ILME-FX30

## Display Wi-Fi Info.

---

Zobrazia sa informácie o Wi-Fi týkajúce sa fotoaparátu, ako sú adresa MAC, IP adresa atď.

1 MENU →  (Network) → [Wi-Fi] → [Display Wi-Fi Info.].

### Rada

- Informácie okrem adresy MAC sa zobrazia, keď sa [Wi-Fi Connect] nastaví na [On].

Digitálny fotoaparát s vymeniteľnými objektívmi  
ILME-FX30

## SSID/PW Reset

---

Tento výrobok zdieľa informácie o pripojení so zariadeniami, ktoré majú povolenie na pripojenie pri zriadení pripojenia Wi-Fi Direct so smartfónom alebo počítačom. Ak chcete zmeniť to, ktoré zariadenia majú povolenie na pripojenie, znova nastavte informácie o pripojení.

1 MENU →  (Network) → [Wi-Fi] → [SSID/PW Reset] → [OK].

### Poznámka

- Ak pripojíte tento výrobok k smartfónu po resetovaní informácií o pripojení, znova bude potrebné vykonať nastavenia smartfónu.
- Ak pripojíte tento výrobok k počítaču pomocou Wi-Fi Direct po resetovaní informácií o pripojení, budete musieť znova nakonfigurovať nastavenia počítača.

---

### Súvisiaca téma

- [Ovládanie fotoaparátu z počítača \(PC Remote Function\)](#)

Digitálny fotoaparát s vymeniteľnými objektívmi  
ILME-FX30

## Nastavenia Bluetooth

---

Umožňuje ovládanie nastavení pre pripojenie fotoaparátu k smartfónu alebo diaľkovému ovládaču s funkciou Bluetooth alebo snímačej rukoväti prostredníctvom pripojenia Bluetooth.

1 MENU →  (Network) → [Bluetooth] → Zvoľte položku ponuky a nastavte požadovaný parameter.

### Podrobnosti položky ponuky

#### Bluetooth Function:

Nastaví sa možnosť aktivácie alebo deaktivácie funkcie Bluetooth fotoaparátu. ([On]/[Off])

#### Pairing:

Zobrazí sa obrazovka párovania fotoaparátu a smartfónu alebo diaľkového ovládača s funkciou Bluetooth.

#### Manage Paired Device:

Umožňuje skontrolovať alebo odstrániť informácie o spárovaní zariadení, ktoré sú spárované s fotoaparátom.

#### Bluetooth Rmt Ctrl:

Nastaví sa možnosť použitia diaľkového ovládača kompatibilného s funkciou Bluetooth (predáva sa osobitne). ([On]/[Off])

#### Disp Device Address:

Zobrazí sa adresa BD tohto fotoaparátu.

#### Poznámka

- Po odstránení informácií o spárovaní fotoaparátu zo smartfónu odstráňte informácie o spárovaní smartfónu z fotoaparátu pomocou [Manage Paired Device].

---



### Súvisiaca téma

- [Bluetooth Rmt Ctrl](#)
- [Cnct. while Power OFF \(smartfón\)](#)
- [Spárovanie fotoaparátu so smartfónom \(Smartphone Connection\)](#)

Digitálny fotoaparát s vymeniteľnými objektívmi  
ILME-FX30

## Bluetooth Rmt Ctrl

Fotoaparát je možné ovládať pomocou diaľkového ovládača kompatibilného s funkciou Bluetooth (predáva sa osobitne) alebo snímacej rukoväti (predáva sa osobitne).

- 1 Vo fotoaparáte zvolíte MENU →  (Network) → [Bluetooth] → [Bluetooth Function] → [On].
- 2 Vo fotoaparáte zvolíte MENU →  (Network) → [Bluetooth] → [Bluetooth Rmt Ctrl] → [On].
  - Ak nie je s fotoaparátom momentálne spárované žiadne zariadenie s funkciou Bluetooth, zobrazí sa obrazovka na párovanie podľa popisu v kroku 3.
- 3 Vo fotoaparáte zvolíte MENU →  (Network) → [Bluetooth] → [Pairing] na zobrazenie obrazovky na párovanie.
- 4 Na diaľkovom ovládači s funkciou Bluetooth vykonajte párovanie.
  - Podrobnosti nájdete v návode na používanie diaľkového ovládača s funkciou Bluetooth.
- 5 Vo fotoaparáte zvolíte [OK] na obrazovke potvrdenia na pripojenie prostredníctvom Bluetooth.
  - Párovanie je dokončené a teraz je možné ovládať fotoaparát prostredníctvom diaľkového ovládača s funkciou Bluetooth. Po spárovaní zariadenia môžete v budúcnosti znova pripojiť fotoaparát a diaľkový ovládač s funkciou Bluetooth nastavením [Bluetooth Rmt Ctrl] na [On].

### Podrobnosti položky ponuky

#### On:

Aktivuje sa činnosť diaľkového ovládača s funkciou Bluetooth.

#### Off:

Deaktivuje sa činnosť diaľkového ovládača s funkciou Bluetooth.

### Ikony zobrazené pri pripojení k diaľkovému ovládaču s funkciou Bluetooth

 (Dostupné pripojenie pomocou funkcie Bluetooth): Zriadilo sa pripojenie prostredníctvom funkcie Bluetooth pomocou diaľkového ovládača s funkciou Bluetooth.

 (Nedostupné pripojenie pomocou funkcie Bluetooth): Pripojenie prostredníctvom funkcie Bluetooth pomocou diaľkového ovládača s funkciou Bluetooth sa nezriadilo.

#### Rada

- Pripojenie prostredníctvom Bluetooth je aktívne len počas ovládania fotoaparátu pomocou diaľkového ovládača s funkciou Bluetooth.

#### Poznámka

- Keď vykonáte návrat nastavenia fotoaparátu na východiskové hodnoty, odstráni sa aj informácia o párovaní fotoaparátu. Ak chcete použiť diaľkový ovládač s funkciou Bluetooth, znova vykonajte spárovanie.

- Ak je spojenie prostredníctvom funkcie Bluetooth nestabilné, vyhnite sa akýmkoľvek prekážkam, ako sú ľudia alebo kovové predmety medzi fotoaparátom a spárovaným diaľkovým ovládačom s funkciou Bluetooth.
- Nasledujúce funkcie sa nedajú použiť, keď je [Bluetooth Rmt Ctrl] nastavené na [On].
  - Úsporný režim
- Ak funkcia nefunguje správne, pozrite si nasledujúce poznámky a potom skúste párovanie znova.
  - Uistite sa, že fotoaparát nie je pripojený k žiadnemu inému zariadeniu, alebo že je pripojený len k jednému zariadeniu pomocou komunikácie prostredníctvom funkcie Bluetooth. (K fotoaparátu je možné súčasne pripojiť maximálne 2 zariadenia.)
  - Overte, či je položka [Airplane Mode] fotoaparátu nastavená na [Off].
  - Ak funkcia nefunguje správne ani po vykonaní vyššie uvedených úkonov, odstráňte informácie o spárovaní zariadenia, ktoré chcete pripojiť pomocou [Manage Paired Device] vo fotoaparáte.

---

## Súvisiaca téma

- [Nastavenia Bluetooth](#)

5-043-037-83(1) Copyright 2022 Sony Corporation

Digitálny fotoaparát s vymeniteľnými objektívmi  
ILME-FX30

## Wired LAN (USB-LAN)

Nakonfiguruje sa káblová sieť LAN. Tento výrobok môžete pripojiť k sieti prostredníctvom káblovej siete LAN pripojením bežne dostupného prevodného adaptéra USB-LAN ku konektoru USB Type-C na výrobku.

1 MENU →  (Network) → [Wired LAN] → požadované nastavenie.

### Podrobnosti položky ponuky

#### **LAN** IP Address Setting:

Nastavenie toho, či sa IP adresa káblovej siete LAN nakonfiguruje automaticky alebo manuálne. ([Auto]/[Manual])

#### Display Wired LAN Info.:

Zobrazia sa informácie o pevne pripojenej sieti LAN pre tento výrobok, ako sú adresa MAC alebo IP adresa.

#### IP Address:

Ak zadávate IP adresu manuálne, zadajte pevne nastavenú adresu.

#### Subnet Mask/Default Gateway/Primary DNS Server/Second DNS Server:

Ak ste nastavili [ **LAN** IP Address Setting] na [Manual], zadajte každú adresu podľa prostredia vašej siete.

#### Rada

- Pre pripojenia USB Type-C odporúčame použiť gigabitový ethernetový adaptér.

#### Poznámka

- Správna činnosť nie je zaručená pri všetkých typoch prevodných adaptérov USB-LAN.

### Súvisiaca téma

- [Používanie klávesnice](#)

Digitálny fotoaparát s vymeniteľnými objektívmi  
ILME-FX30

## USB-LAN/Tethering

---

Vykoná sa pripojenie k sieti na základe pripojenia prevodného adaptéra USB-LAN k fotoaparátu alebo sa na pripojenie k sieti použije zdieľané pripojenie vo vašom smartfóne.

Túto funkciu je možné použiť, keď je systémový softvér (firmvér) fotoaparátu verzie 3.00 alebo novšej.

- 1 **MENU** →  **(Network)** → **[USB-LAN/Tethering]** → **požadovaný spôsob pripojenia.**
  - Ak sa chcete odpojiť od siete, zvolte **[USB-LAN Disconnection]** alebo **[Tethering Disconnection]**.

### Podrobnosti položky ponuky

#### **USB-LAN Connection:**

Pripojenie k sieti sa vykoná pomocou prevodného adaptéra USB-LAN.

#### **Tethering Connection:**

Pripojenie k sieti sa vykoná pomocou zdieľaného pripojenia vášho smartfónu.

---

### Súvisiaca téma

- [Wired LAN \(USB-LAN\)](#)

Digitálny fotoaparát s vymeniteľnými objektívmi  
ILME-FX30

## Airplane Mode

---

Keď nastupujete do lietadla atď., môžete dočasne vypnúť všetky funkcie súvisiace s bezdrôtovým prenosom vrátane Wi-Fi.

**1** MENU →  (Network) → [Network Option] → [Airplane Mode] → požadované nastavenie.

Ak nastavíte [Airplane Mode] na [On], na displeji sa zobrazí značka lietadla.



Digitálny fotoaparát s vymeniteľnými objektívmi  
ILME-FX30

## Edit Device Name

---

Môžete zmeniť názov zariadenia v rámci pripojenia Wi-Fi Direct, [PC Remote] alebo Bluetooth.

- 1 **MENU** →  (Network) → [Network Option] → [Edit Device Name].
  - 2 Zvoľte okienko na zadávanie znakov, potom zadajte názov zariadenia → [OK].
- 

### Súvisiaca téma

- [WPS Push](#)
- [Access Point Set.](#)
- [Ovládanie fotoaparátu z počítača \(PC Remote Function\)](#)
- [Používanie klávesnice](#)

Digitálny fotoaparát s vymeniteľnými objektívmi  
ILME-FX30

## Importovanie koreňovej certifikácie do fotoaparátu (Import Root Certificate)

---

Importuje sa koreňový certifikát potrebný na overenie servera z pamäťovej karty. Túto funkciu použijete pri šifrovanej komunikácii počas prenosu FTP.

Podrobnosti nájdete v časti „FTP Help Guide“.

[https://rd1.sony.net/help/di/ftp\\_2220/h\\_zz/](https://rd1.sony.net/help/di/ftp_2220/h_zz/)

**1** MENU →  (Network) → [Network Option] → [Import Root Certificate].

Digitálny fotoaparát s vymeniteľnými objektívmi  
ILME-FX30

## Access Authen. Settings

Vykoná sa šifrovanie prenášaných údajov medzi fotoaparátom a zariadením pri diaľkovom snímaní alebo prenose záberov pomocou smartfónu, alebo pri pripojení prostredníctvom funkcie diaľkového ovládania prostredníctvom počítača.

Túto funkciu je možné použiť, keď je systémový softvér (firmvér) fotoaparátu verzie 2.00 alebo novšej.

1 MENU →  (Network) → [Network Option] → [Access Authen. Settings] → požadovaná položka nastavenia.

### Podrobnosti položky ponuky

#### Access Authen.:

Nastaví možnosť šifrovania komunikácie s overovaním prístupu. ([On] / [Off])

#### User:

Nastaví sa používateľské meno na overenie prístupu.

#### Password:

Nastaví sa heslo na overenie prístupu.

#### Generate Password:

Automaticky sa vygeneruje heslo na overenie prístupu.

#### Poznámka

- Keď sa [Access Authen.] nastaví na [Off], komunikácia sa bude vykonávať bez overenia pripojenia SSH či šifrovania, takže obsah môže byť zachytený alebo prístup k fotoaparátu môže získať nezamýšľaná tretia strana.
- Pred pripojením fotoaparátu k smartfónu alebo počítaču sa uistite, že [Access Authen.] nie je neúmyselne nastavené na [Off].
- Používateľské meno a heslo pre [Access Authen. Settings] sú automaticky vygenerované a nastavené pri kúpe fotoaparátu. Pri nastavovaní svojho vlastného používateľského mena a hesla dávajte pozor, aby ich nezachytili iné osoby.
- Pre heslo v [Access Authen. Settings] nastavte reťazec znakov, ktorý je dostatočne dlhý a ťažký na uhádnutie inými osobami a uchovajte ho na bezpečnom mieste.
- Ak zrušíte maskovanie svojho hesla pri jeho zadávaní, hrozí riziko, že sa odhalí tretej strane. Pred zrušením maskovania sa uistite, že sa nik nenachádza v blízkom okolí.
- Pred požičaním alebo odovzdaním fotoaparátu iným osobám uveďte fotoaparát do východiskových nastavení.
- Pre [User] nastavte reťazec alfanumerických znakov/symbolov s dĺžkou maximálne 16 znakov.
- Pre [Password] nastavte reťazec alfanumerických znakov/symbolov s dĺžkou 8 až 16 znakov vrátane písmen a čísel.

### Súvisiaca téma

- [Access Authen. Info](#)
- [Používanie klávesnice](#)

Digitálny fotoaparát s vymeniteľnými objektívmi  
ILME-FX30

## Access Authen. Info

---

Zobrazia sa informácie potrebné pri pripájaní fotoaparátu k počítaču alebo smartfónu pomocou overenia prístupu. Túto funkciu je možné použiť, keď je systémový softvér (firmvér) fotoaparátu verzie 2.00 alebo novšej.

1 MENU →  (Network) → [Network Option] → [Access Authen. Info].

Zobrazia sa informácie potrebné na pripojenie, ako sú používateľské meno, heslo, adresa MAC a odtlačok prsta tohto fotoaparátu.

### Poznámka

- Pri zobrazení [Access Authen. Info] na obrazovke sa uistite, že sa nikto nenachádza v blízkosti, aby nik nemohol vidieť informácie na obrazovke a aby nedošlo k neoprávnenému použitiu používateľských mien, hesiel či odtlačkov prstov.
- Pred požičaním alebo odovzdaním fotoaparátu iným osobám uveďte fotoaparát do východiskových nastavení.

---

### Súvisiaca téma

- [Access Authen. Settings](#)

Digitálny fotoaparát s vymeniteľnými objektívmi  
ILME-FX30

## Security(IPsec)

Údaje sa šifrujú, keď fotoaparát a počítač komunikujú prostredníctvom pevne pripojenej siete LAN alebo pripojenia Wi-Fi.

1 MENU →  (Network) → [Network Option] → [Security(IPsec)] → požadované nastavenie.

### Podrobnosti položky ponuky

#### IPsec:

Nastaví sa možnosť použitia funkcie [Security(IPsec)]. ([On]/[Off])

#### Dest. IP Address:

Nastaví sa IP adresa zariadenia na pripojenie pomocou funkcie [Security(IPsec)].

#### Shared Key:

Nastaví sa zdieľaný prístupový kľúč používaný funkciou [Security(IPsec)].

#### Poznámka

- Použite minimálne osem a maximálne 20 alfanumerických znakov alebo symbolov pre [Shared Key].
- Keď zadávate zdieľaný prístupový kľúč, vezmite do úvahy, že odmaskovanie tohto zdieľaného prístupového kľúča predstavuje riziko jeho odhalenia tretej strane. Pred zrušením maskovania sa uistite, že sa nik nenachádza v blízkom okolí.
- V prípade komunikácie IPsec musí byť zariadenie na pripojenie kompatibilné s IPsec.  
V závislosti od zariadenia nemusí byť komunikácia možná, alebo rýchlosť komunikácie môže byť nízka.
- V tomto fotoaparáte IPsec funguje len v režime prenosu a využíva IKEv2.  
Príslušné algoritmy sú AES with 128-bit keys in CBC mode/Diffie-Hellman 3072-bit modp group/PRF-HMAC-SHA-256/HMAC-SHA-384-192.  
Overenie vyprší po 24 hodinách.
- Šifrovaná komunikácia je možná len prostredníctvom zariadení, ktoré sú správne nakonfigurované. Komunikácia s inými zariadeniami nie je šifrovaná.
- Podrobnosti o konfigurácii IPsec si vyžiadajte od správcu siete vášho zariadenia.
- Funkcia [Security(IPsec)] sa nedá použiť, keď sa [Access Authen.] v rámci [Access Authen. Settings] nastaví na [On].

### Súvisiaca téma

- [Používanie klávesnice](#)

Digitálny fotoaparát s vymeniteľnými objektívmi  
ILME-FX30

## Reset Network Set.

---

Všetky nastavenia siete sa resetujú na východiskové hodnoty.

**1** MENU →  (Network) → [Network Option] → [Reset Network Set.] → [Enter].

Digitálny fotoaparát s vymeniteľnými objektívmi  
ILME-FX30

## FTP Transfer Func.

---

Môžete nastaviť prenos záberov pomocou servera FTP alebo prenos záberov na server FTP. Vyžadujú sa základné znalosti o serveroch FTP.

Podrobnosti nájdete v časti „FTP Help Guide“.

[https://rd1.sony.net/help/di/ftp\\_2220/h\\_zz/](https://rd1.sony.net/help/di/ftp_2220/h_zz/)

**1** MENU →  (Network) → [FTP Transfer] → [FTP Transfer Func.] → požadované nastavenie.

---

### Súvisiaca téma

- [Importovanie koreňovej certifikácie do fotoaparátu \(Import Root Certificate\)](#)

Digitálny fotoaparát s vymeniteľnými objektívmi  
ILME-FX30

## Monitor Brightness

---

Nastavte jas displeja.

1 MENU →  (Setup) → [Monitor] → [Monitor Brightness] → požadované nastavenie.

### Podrobnosti položky ponuky

#### Manual:

Jas sa nastaví v rozsahu -2 až +2.

#### Sunny Weather:

Jas sa nastaví zodpovedajúcim spôsobom na snímanie vo vonkajšom prostredí.

#### Poznámka

- Nastavenie [Sunny Weather] je príliš jasné na snímanie vo vnútornom prostredí. Nastavte [Monitor Brightness] na [Manual] na snímanie vo vnútornom prostredí.



Digitálny fotoaparát s vymeniteľnými objektívmi  
ILME-FX30

## Power Save Start Time

Nastavia sa časové intervaly na automatické prepnutie do úsporného režimu, keď nevykonávate činnosť, aby sa zabránilo opotrebovaniu akumulátora. Ak sa chcete vrátiť do režimu snímania, vykonajte akýkoľvek úkon, ako napríklad stlačenie tlačidla spúšte do polovice.

1 MENU →  (Setup) → [Power Setting Option] → [Power Save Start Time] → požadované nastavenie.

### Podrobnosti položky ponuky

Off/30 Min/5 Min/2 Min/1 Min/10 Sec

#### Poznámka

- Ak výrobok dlhodobo nepoužívate, vypnite ho.
- Funkcia úspory energie je deaktivovaná v nasledujúcich situáciách:
  - Pokiaľ sa napájanie privádza prostredníctvom USB
  - Počas prehrávania prezentácií
  - Počas prenosu FTP
  - Počas snímania videozáznamov
  - Počas pripojenia k počítaču alebo TV prijímaču
  - Keď je [Bluetooth Rmt Ctrl] nastavený na [On]
  - Počas prenosu

Digitálny fotoaparát s vymeniteľnými objektívmi  
ILME-FX30

## Auto Power OFF Temp.

Nastaví sa teplota fotoaparátu, pri ktorej sa fotoaparát automaticky vypne počas snímania. Keď sa nastaví na [High], môžete pokračovať v snímaní, aj keď sa teplota fotoaparátu zvýši oproti bežnej teplote.

1 MENU →  (Setup) → [Power Setting Option] → [Auto Power OFF Temp.] → požadované nastavenie.

### Podrobnosti položky ponuky

#### Standard:

Nastaví sa štandardná teplota, pri ktorej sa fotoaparát vypne.

#### High:

Nastaví sa teplota, pri ktorej sa fotoaparát vypne, a to na vyššiu hodnotu ako [Standard].

### Poznámky pre nastavenie [Auto Power OFF Temp.] na [High]

- Nesnímajte počas držania fotoaparátu v ruke. Použite statív.
- Používanie fotoaparátu počas jeho dlhodobého držania v ruke môže spôsobiť nízkotepelné popáleniny.

### Čas nepretržitého snímania pre videozáznamy, keď sa [Auto Power OFF Temp.] nastaví na [High]

Trvanie času dostupného pre nepretržité snímanie videozáznamov bude nasledovné, keď fotoaparát začne snímať s východiskovými nastaveniami po krátkom vypnutí napájania. Nasledujúce hodnoty uvádzajú nepretržitý čas odkedy začne fotoaparát snímať až do jeho zastavenia snímania.

#### Teplota okolia: 25 °C

Nepretržitý záznamový čas pre videozáznamy (HD): Približne 120 minút

Nepretržitý záznamový čas pre videozáznamy (4K): Približne 60 minút

#### Teplota okolia: 40 °C

Nepretržitý záznamový čas pre videozáznamy (HD): Približne 120 minút

Nepretržitý záznamový čas pre videozáznamy (4K): Približne 60 minút

HD: XAVC S HD (59.94p 50M/50p 50M 4:2:0 8bit; keď sa fotoaparát nepripojí prostredníctvom Wi-Fi; keď sa použije pamäťová karta CFexpress Type A; keď je monitor otvorený)

4K: XAVC S 4K (59.94p 150M/50p 150M 4:2:0 8bit; keď sa fotoaparát nepripojí prostredníctvom Wi-Fi; keď sa použije pamäťová karta CFexpress Type A; keď je monitor otvorený)

#### Poznámka

- Aj keď sa [Auto Power OFF Temp.] nastaví na [High], v závislosti od podmienok alebo teploty fotoaparátu sa dostupný záznamový čas pre videozáznamy nemusí zmeniť.

### Súvisiaca téma



- [Dostupné záznamové časy](#)

Digitálny fotoaparát s vymeniteľnými objektívmi  
ILME-FX30

## Fan Control (videozáznam)

---

Nastaví sa spôsob ovládania pre chladiaci ventilátor, ktorý zabraňuje zvýšeniu teploty fotoaparátu.

1 MENU →  (Setup) → [Setup Option] → [ Fan Control] → požadované nastavenie.

### Podrobnosti položky ponuky

#### Auto:

Chladiaci ventilátor sa automaticky uvedie do činnosti na základe vnútornej teploty fotoaparátu.

#### Minimum:

Chladiaci ventilátor sa uvedie do činnosti pri súčasnom potlačení prevádzkových zvukov, pokiaľ vnútorná teplota fotoaparátu neprekročí určitú teplotu.

#### Off in Rec:

Počas snímania videozáznamov sa chladiaci ventilátor neuvedie do činnosti, pokiaľ vnútorná teplota fotoaparátu neprekročí určitú teplotu. Ventilátor sa bude otáčať s maximálnymi otáčkami, keď neprebíha záznam.

Digitálny fotoaparát s vymeniteľnými objektívmi  
ILME-FX30

## Display Quality

---

Môžete zmeniť kvalitu zobrazenia.

1 MENU →  (Setup) → [Monitor] → [Display Quality] → požadované nastavenie.

### Podrobnosti položky ponuky

**High:**

Zobrazenie s vysokou kvalitou.

**Standard:**

Zobrazenie so štandardnou kvalitou.

**Poznámka**

- Keď je nastavená možnosť [High], spotreba batérie bude vyššia ako pri nastavení [Standard].
- Pri zvýšení teploty fotoaparátu sa môže toto nastavenie uzamknúť na [Standard].

Digitálny fotoaparát s vymeniteľnými objektívmi  
ILME-FX30

## USB Connection Mode

---

Zvolí sa spôsob pripojenia USB, keď sa tento fotoaparát pripojí k počítaču atď.

1 MENU →  (Setup) → [USB] → [USB Connection Mode] → požadované nastavenie.

### Podrobnosti položky ponuky

#### Sel. When Connect:

Po každom pripojení USB kábla k fotoaparátu zvolíte režim, ktorý chcete použiť, z nasledujúcich možností. ([Live Stream(USB Streaming)], [Image Transfer (MSC)], [Image Transfer (MTP)] alebo [Remote Shoot (PC Remote)])

#### USB Streaming:

Vykonajte prenos cez rozhranie USB prostredníctvom pripojeného počítača alebo smartfónu.

#### MassStorage(MSC):

Zriadi sa pripojenie veľkokapacitnej pamäte, keď sa fotoaparát pripojí k počítaču atď.

Keď pripojíte fotoaparát k počítaču alebo inému zariadeniu s rozhraním USB, fotoaparát sa rozpozná ako odstrániteľný disk a vy budete môcť preniesť súbory vo fotoaparáte.

#### MTP:

Zriadi sa pripojenie MTP medzi týmto fotoaparátom, počítačom a inými USB zariadeniami.

Keď pripojíte fotoaparát k počítaču alebo inému zariadeniu s rozhraním USB, fotoaparát sa rozpozná ako mediálne zariadenie a vy budete môcť preniesť statické zábery/videozáznamy vo fotoaparáte.

- Pamäťová karta v slotu na pamäťovú kartu 1 je cieľom pripojenia.

#### PC Remote:

Použije sa Imaging Edge Desktop (Remote) na ovládanie tohto výrobku z počítača, vrátane takých funkcií, ako sú snímánie a ukladanie záberov do počítača.

---

### Súvisiaca téma

- [USB Streaming \(videozáznam\)](#)
- [Prenos záberov do počítača](#)
- [Ovládanie fotoaparátu z počítača \(PC Remote Function\)](#)

Digitálny fotoaparát s vymeniteľnými objektívmi  
ILME-FX30

## USB LUN Setting

---

Zlepší sa kompatibilita obmedzením funkcií pripojenia USB.

**1** MENU →  (Setup) → [USB] → [USB LUN Setting] → požadované nastavenie.

### Podrobnosti položky ponuky

**Multi:**

Za normálnych okolností použite [Multi].

**Single:**

Nastavte [USB LUN Setting] na [Single] len vtedy, ak nie je možné vytvoriť pripojenie.

Digitálny fotoaparát s vymeniteľnými objektívmi  
ILME-FX30

## USB Power Supply

Nastavenie možnosti privádzania napájania prostredníctvom USB kábla, keď je výrobok pripojený k počítaču alebo zariadeniu USB.

1 MENU →  (Setup) → [USB] → [USB Power Supply] → požadované nastavenie.

### Podrobnosti položky ponuky

**On:**  
Napájanie sa privádza do výrobku prostredníctvom USB kábla, keď je výrobok pripojený k počítaču atď

**Off:**  
Napájanie sa neprivádza do výrobku prostredníctvom USB kábla, keď je výrobok pripojený k počítaču atď. Ak použijete dodaný AC adaptér, napájanie sa bude privádzať, aj keď je zvolená možnosť [Off].

### Úkony dostupné počas privádzania napájania prostredníctvom USB kábla

V nasledujúcej tabuľke sú uvedené dostupné/nedostupné úkony počas privádzania napájania prostredníctvom USB kábla.

| Úkon                                           | Dostupný/Nedostupný |
|------------------------------------------------|---------------------|
| Snímanie záberov                               | Dostupná            |
| Prehliadanie záberov                           | Dostupná            |
| Pripojenie prostredníctvom Wi-Fi/Bluetooth     | Dostupná            |
| Nabíjanie akumulátora                          | Nedostupné          |
| Zapnutie fotoaparátu bez vloženého akumulátora | Nedostupné          |



#### Poznámka

- Vložte akumulátor do výrobku na prívod napájania prostredníctvom USB kábla.
- Tento výrobok nie je možné napájať prostredníctvom Multi/Micro USB koncovky. Použite konektor USB Type-C.

Digitálny fotoaparát s vymeniteľnými objektívmi  
ILME-FX30

## HDMI Resolution

Keď pripojíte fotoaparát k TV prijímaču alebo monitoru pomocou kábla HDMI (predáva sa osobitne), môžete zvoliť rozlíšenie, ktoré sa bude vysielat' z konektora HDMI fotoaparátu počas snímania alebo prehliadania statických záberov.

1 MENU →  (Setup) → [External Output] → [ HDMI Resolution] → požadované nastavenie.

### Podrobnosti položky ponuky

#### Auto:

Fotoaparát automaticky rozpozná rozlíšenie pripojeného TV prijímača alebo výstupného zariadenia a zodpovedajúcim spôsobom nastaví výstupné rozlíšenie.

#### 2160p:

Signály sa budú vysielat' vo formáte 2160p.

#### 1080p:

Signály sa budú vysielat' s HD kvalitou obrazu (1080p).

#### 1080i:

Signály sa budú vysielat' s HD kvalitou obrazu (1080i).

#### Poznámka

- Ak sa zábery nezobrazia správne pomocou nastavenia [Auto], zvolte [1080i], [1080p] alebo [2160p] na základe pripojeného TV prijímača.



Digitálny fotoaparát s vymeniteľnými objektívmi  
ILME-FX30

## HDMI Output Settings (videozáznam)

Pri snímaní videozáznamu sa nastaví výstup obrazového a zvukového signálu do externého záznamníka/prehrávača pripojeného prostredníctvom HDMI.

Na vysielania videozáznamov vo formáte 4K alebo RAW použite prémiový vysokorýchlostný kábel HDMI (predáva sa osobitne).

1 MENU →  (Setup) → [External Output] → [ HDMI Output Settings] → požadovaná položka nastavenia.

### Podrobnosti položky ponuky

#### Rec. Media dur HDMI Output:

Nastaví sa možnosť záznamu videozáznamov na pamäťovú kartu fotoaparátu počas vysielania prostredníctvom HDMI.

[On]: Videozáznamy sa zaznamenajú na pamäťovú kartu fotoaparátu a súčasne sa vyšlú do zariadenia pripojeného prostredníctvom HDMI. Farebná hĺbka vysielaného videozáznamu bude vyplývať z [Record Setting] v rámci [ Movie Settings].

[Off(HDMI Only)]: Videozáznamy sa na pamäťovú kartu fotoaparátu nezaznamenajú a vyšlú sa len do zariadení pripojených prostredníctvom HDMI.

#### Output Resolution:

Nastaví sa rozlíšenie záberu, ktorý sa vyšle do iného zariadenia pripojeného prostredníctvom HDMI, keď sa [Rec. Media dur HDMI Output] nastaví na [On] a [RAW Output] sa nastaví na [Off]. ([Auto] / [2160p] / [1080p] / [1080i])

#### 4K Output Set.(HDMI Only):

Nastaví sa snímková frekvencia a farebná hĺbka videozáznamu 4K, ktorý sa vyšle do iného zariadenia pripojeného prostredníctvom HDMI, keď sa [Rec. Media dur HDMI Output] nastaví na [Off(HDMI Only)] a [RAW Output] sa nastaví na [Off]. ([59.94p 10bit] / [50p 10bit] / [29.97p 10bit] / [25p 10bit] / [23.98p 10bit] / [24.00p 10bit])

#### RAW Output:

Nastaví sa možnosť vysielania videozáznamov vo formáte RAW do iného zariadenia kompatibilného s RAW pripojeného prostredníctvom HDMI. ([On] / [Off])

#### RAW Output Setting:

Nastaví sa snímková frekvencia pri vysielaní videozáznamov vo formáte RAW do iného zariadenia kompatibilného s RAW pripojeného prostredníctvom HDMI. ([59.94p] / [50p] / [29.97p] / [25p] / [23.98p] / [24.00p])

#### Time Code Output:

Nastaví sa možnosť vysielania časového kódu a používateľského bitu do iného zariadenia pripojeného prostredníctvom HDMI. ([On] / [Off])

Informácie o časovom kóde sa prenesú ako digitálne dáta, nie ako obraz zobrazený na obrazovke. Potom môže pripojené zariadenie použiť tieto digitálne dáta na rozpoznanie časových údajov.

#### REC Control:

Nastavenie možnosti diaľkového spustenia alebo zastavenia záznamu na externom záznamníku/prehrávači pomocou fotoaparátu, keď je fotoaparát pripojený k externému záznamníku/prehrávaču. ([On] / [Off])



#### 4ch Audio Output:

Pri zázname zvuku v 4 kanáloch nastavte kombináciu zvukových kanálov, ktoré sa budú vysielat' do iných zariadení pripojených prostredníctvom HDMI.

[CH1/CH2]: Vyšle sa zvukový signál z kanála 1 na (ľavú) stranu L a z kanála 2 na (pravú) stranu R.

[CH3/CH4]: Vyšle sa zvukový signál z kanála 3 na (ľavú) stranu L a z kanála 4 na (pravú) stranu R.

### Rada

- S [REC Control] nastaveným na [On] sa zobrazí  STBY (STBY), keď je príkaz na záznam pripravený na odoslanie do externého záznamníka/prehrávača a  REC (REC) sa zobrazí, keď sa príkaz na záznam odošle do externého záznamníka/prehrávača.

- Aj keď sa prehráva videozáznam so 4 kanálmi v zariadení pripojenom ku konektoru HDMI fotoaparátu, zvukový signál sa bude vysielat' s nastavením [4ch Audio Output].
- Pri vysielaní videozáznamov vo formáte RAW do iného zariadenia pripojeného prostredníctvom HDMI nastavte [Log Shooting] v rámci [Log Shooting Setting] na inú možnosť ako [Off]. Nastavenie pre [Color Gamut] v rámci [Log Shooting Setting] sa použije na videozáznamy vo formáte RAW vysielané prostredníctvom HDMI.

## Poznámka

- Videozáznamy vo formáte RAW sa nedajú zaznamenať na pamäťovú kartu fotoaparátu.
- Počas spomaleného/zrýchleného snímania sa [Rec. Media dur HDMI Output] uzamkne na [On] a [RAW Output] sa uzamkne na [Off]. Nie je možné vysielat' videozáznamy vo formáte 4K do zariadenia pripojeného prostredníctvom HDMI bez zaznamenávania videozáznamov na pamäťovú kartu. Rovnako nie je možné vysielat' videozáznamy vo formáte RAW.
- Keď sa [Rec. Media dur HDMI Output] nastaví na [Off(HDMI Only)] alebo fotoaparát vysielá videozáznamy vo formáte RAW, [HDMI Info. Display] sa dočasne nastaví na [Off].
- Keď sa [Rec. Media dur HDMI Output] nastaví na [Off(HDMI Only)], počítadlo sa nebude posúvať dopredu (skutočný záznamový čas sa nebude merať), pokiaľ sa videozáznam bude zaznamenávať na externý záznamník/prehrávač.
- Keď sa [Log Shooting] v rámci [Log Shooting Setting] nastaví na [Off], [RAW Output] sa uzamkne na možnosť [Off].
- Bez ohľadu na nastavenie [Output Resolution] sa výstupné rozlíšenie HDMI nastaví na 1080 v nasledujúcich prípadoch.\*
  - Keď sa [Log Shooting] v rámci [Log Shooting Setting] nastaví na inú možnosť ako [Off].
  - Keď sa [Picture Profile] nastaví na PPLUT1-PPLUT4.
- \* Keď sa však [Rec. Media dur HDMI Output] nastaví na [Off(HDMI Only)] alebo sa [RAW Output] nastaví na [On], videozáznamy sa budú vysielat' vo formáte 4K.
- [REC Control] sa dá použiť s externými záznamníkmi/prehrávačmi, ktoré podporujú funkciu [REC Control].
- Keď sa [Time Code Output] nastaví na [Off], nebude možné nastaviť [REC Control].
- Aj keď sa zobrazí  (REC), externý záznamník/prehrávač nemusí fungovať správne, a to v závislosti od nastavení alebo stavu záznamníka/prehrávača. Pred použitím skontrolujte, či externý záznamník/prehrávač funguje správne.
- Keď sa [Time Code Output] nastaví na [On], zábery sa nemusia vysielat' správne do TV prijímača alebo záznamového zariadenia. V takomto prípade nastavte [Time Code Output] na [Off].
- Nie je možné vysielat' zvukový signál v 4 kanáloch do iných zariadení pripojených prostredníctvom HDMI.
- Gamma sa uzamkne na S-Log3 počas vysielania RAW. Môžete reprodukovať kontrast ekvivalentný kontrastu normálneho gamma nastavením [Gamma Display Assist] na [On] a [Gamma Disp. Assist Typ.] na [Auto] alebo [S-Log3→709(800%)].
- Počas vysielania videozáznamov vo formáte RAW nie je možné používať [Active] pre  SteadyShot].

Digitálny fotoaparát s vymeniteľnými objektívmi  
ILME-FX30

## HDMI Info. Display

---

Zvolí sa možnosť zobrazenia informácií o snímaní na TV prijímači alebo monitore, keď sa fotoaparát a TV prijímač atď. pripoja prostredníctvom kábla HDMI (predáva sa osobitne).

① MENU →  (Setup) → [External Output] → [HDMI Info. Display] → požadované nastavenie.

### Podrobnosti položky ponuky

#### On:

Informácie o snímaní sa budú zobrazovať prostredníctvom TV prijímača.

Nasnímaný záber a informácie o snímaní sa zobrazia prostredníctvom TV prijímača, pričom sa na monitore fotoaparátu nebude nič zobrazovať.

#### Off:

Informácie o snímaní sa nebudú zobrazovať prostredníctvom TV prijímača.

Prostredníctvom TV prijímača sa zobrazí len nasnímaný záber, zatiaľ čo sa na monitore fotoaparátu budú zobrazovať nasnímaný záber a informácie o snímaní.

Digitálny fotoaparát s vymeniteľnými objektívmi  
ILME-FX30

## CTRL FOR HDMI

Pri pripojení tohto výrobku k TV prijímaču pomocou kábla HDMI (predáva sa osobitne) môžete ovládať tento výrobok namierením diaľkového ovládača TV prijímača na TV prijímač.

**1** MENU →  (Setup) → [External Output] → [CTRL FOR HDMI] → požadované nastavenie.

**2** Pripojte tento výrobok k TV prijímaču.

Vstup TV prijímača sa automaticky prepne a zábery z tohto výrobku sa budú zobrazovať na obrazovke TV prijímača.

- Spôsob činnosti sa bude tiež líšiť v závislosti od používaného TV prijímača. Podrobnosti nájdete v návode na obsluhu dodanom spolu s daným TV prijímačom.

### Podrobnosti položky ponuky

#### On:

Tento výrobok sa dá ovládať diaľkovým ovládačom TV prijímača.

#### Off:

Tento výrobok sa nedá ovládať diaľkovým ovládačom TV prijímača.

#### Poznámka

- Ak pripojíte tento výrobok k TV prijímaču pomocou kábla HDMI, dostupné položky ponuky budú obmedzené.
- Ak výrobok vykonáva neželané úkony v dôsledku použitia diaľkového ovládača TV prijímača, nastavte [CTRL FOR HDMI] na [Off].

Digitálny fotoaparát s vymeniteľnými objektívmi  
ILME-FX30

## Language

---

Voľba jazyka, ktorý sa bude používať v položkách ponúk, výstrahách a hláseniach.

① **MENU** →  (**Setup**) → **[Area/Date]** → **[A Language]** → požadovaný jazyk.

Digitálny fotoaparát s vymeniteľnými objektívmi  
ILME-FX30

## Area/Date/Time Setting

Môžete nastaviť oblasť (kde používate fotoaparát), letný čas ([On]/[Off]), formát zobrazenia dátumu a dátum a čas. Obrazovka nastavenia oblasti/dátumu/času sa zobrazí automaticky, ak ste svoj smartfón nezaregistrovali pri počiatocnom nastavení alebo v prípade, že dôjde k úplnému vybitiu vnútornej nabíjateľnej záložnej batérie. Zvoľte túto ponuku na nastavenie dátumu a času po prvom nastavení.

1 MENU →  (Setup) → [Area/Date] → [Area/Date/Time Setting] → požadované nastavenie.

### Podrobnosti položky ponuky

#### Area Setting:

Nastavenie oblasti, v ktorej používate tento fotoaparát.

#### Daylight Savings:

Voľba letného času [On] / [Off].

#### Date/Time:

Nastavenie dátumu a času.

#### Date Format:

Voľba formátu zobrazenia dátumu.

#### Rada

- Ak chcete nabiť vnútornú nabíjateľnú záložnú batériu, vložte nabitý akumulátor a nechajte výrobok na 24 hodín alebo dlhšie vo vypnutom stave.
- Ak sa hodiny resetujú po každom nabití akumulátora, je možné, že je vnútorná nabíjateľná záložná batéria opotrebovaná. Obráťte sa na svoje servisné stredisko.

### Súvisiaca téma

- [Vykonanie počiatocného nastavenia fotoaparátu](#)

Digitálny fotoaparát s vymeniteľnými objektívmi  
ILME-FX30

## NTSC/PAL Selector

---

Prehrajú sa videozáznamy nasnímané týmto výrobkom prostredníctvom TV prijímača s TV normou NTSC/PAL.

① **MENU** →  (**Setup**) → **[Area/Date]** → **[NTSC/PAL Selector]** → **[Enter]**

Digitálny fotoaparát s vymeniteľnými objektívmi  
ILME-FX30

## Audio signals

---

Voľba toho, či výrobok bude alebo nebude vydávať zvuk.

1 MENU →  (Setup) → [Sound Option] → [Audio signals] → požadované nastavenie.

### Podrobnosti položky ponuky

#### On:all:

Uzávierka vydáva zvuky a zvuky sa vydávajú napríklad po dosiahnutí zaostrenia stlačením tlačidla spúšte do polovice.

#### On:shutter only:

Zvuky vydáva len uzávierka. Zvuky sa nevytvárajú pri zaostrovaní stlačením tlačidla spúšte do polovice atď.

#### Off:

Zvuky sa neozývajú.

#### Rada

- Keď sa [ Silent Mode] nastaví na [On], [Audio signals] sa uzamkne na [Off].

#### Poznámka

- Ak je [ Focus Mode] nastavené na [Continuous AF], fotoaparát po zaostrení na objekt nevydá zvukovú signalizáciu.



Digitálny fotoaparát s vymeniteľnými objektívmi  
ILME-FX30

## REC Lamp

Nastaví sa to, či počas snímania videozáznamu budú svietiť kontrolky záznamu.

① MENU →  (Setup) → [Setup Option] → [REC Lamp] → požadované nastavenie.

### Podrobnosti položky ponuky

#### All On:

Všetky kontrolky záznamu budú svietiť.

#### Only Front Off:

Kontrolka záznamu sa nerozsvieti na prednej strane, ale rozsvieti sa kontrolka záznamu na zadnej strane a tlačidlo REC (záznam).

#### All Off:

Žiadne kontrolky záznamu sa nerozsvietia.

#### Rada

- Zmeňte nastavenia kontrolky záznamu, keď existuje predmet, ktorý odráža svetlo, ako je napríklad sklo, v smere snímania.
- Tlačidlo REC (záznam) na hornej časti sa rozsvieti spolu s kontrolkou záznamu na zadnej strane.

Digitálny fotoaparát s vymeniteľnými objektívmi  
ILME-FX30

## Video Light Mode

---



Nastaví sa osvetlenie pre LED diódové svetlo HVL-LBPC (predáva sa osobitne).

① MENU →  (Setup) → [Setup Option] → [Video Light Mode] → požadované nastavenie.

### Podrobnosti položky ponuky

#### Power Link:

Video svetlo sa zapína/vypína synchronizovane so zapínaním/vypínaním fotoaparátu.

#### REC Link:

Video svetlo sa zapína/vypína synchronizovane so spúšťaním/zastavovaním snímania videozáznamov.

#### REC Link&STBY:

Video svetlo sa zapne, keď sa spustí snímanie videozáznamu a stlmí sa, keď sa nesníma (STBY).

#### Auto:

Video svetlo sa automaticky zapne, keď je tma.

Digitálny fotoaparát s vymeniteľnými objektívmi  
ILME-FX30

## Pixel Mapping

Obrazový snímač môžete optimalizovať manuálne (mapovanie pixelov). Pravidelne vykonávajte [Pixel Mapping] podľa nasledujúceho postupu. Odporúčame vykonať tento úkon raz za tri dni.

**1** MENU →  (Setup) → [Setup Option] → zvolíte [Pixel Mapping].

**2** Pripojte kryt objektívu.

- Nezabudnite pripojiť kryt objektívu.

**3** Zvoľte [OK] na obrazovke potvrdenia.

Vykoná sa mapovanie pixelov.

- Počas mapovania pixelov sa fotoaparát nedá ovládať.
- Po dokončení mapovania pixelov sa fotoaparát reštartuje.

### Rada

- Keď zapnete fotoaparát, občas sa zobrazí hlásenie na vykonanie mapovania pixelov. Ak sa toto hlásenie zobrazí, vykonajte [Pixel Mapping].
- Ak uvidíte jasné body na zaznamenanom zábere na monitore fotoaparátu, ihneď vykonajte [Pixel Mapping].

### Poznámka

- Mapovanie pixelov sa nedá vykonať, keď je akumulátor takmer vybitý.
- Ak sa [Pixel Mapping] nebude vykonávať pravidelne, na zaznamenaných záberoch sa môžu objaviť jasné body.

Digitálny fotoaparát s vymeniteľnými objektívmi  
ILME-FX30

## Version

---

Zobrazí sa verzia softvéru tohto výrobku. Skontrolujte verziu pri vydaní aktualizácií softvéru pre tento výrobok atď. Zobrazí sa aj verzia objektívu, ak sa pripojí objektív kompatibilný s aktualizáciami firmvéru. Verzia montážneho adaptéra sa zobrazí v oblasti objektívu, ak je pripojený montážny adaptér kompatibilný s aktualizáciami firmvéru.

**1** MENU →  (Setup) → [Setup Option] → [Version].

### Rada

- Stiahnuté údaje firmvéru môžete uložiť aj na pamäťovú kartu a použiť ju na aktualizáciu firmvéru fotoaparátu.

### Poznámka

- Aktualizáciu je možné vykonať len vtedy, keď je zostávajúca úroveň nabitia akumulátora 51 % alebo viac. Použite dostatočne nabitý akumulátor.

Digitálny fotoaparát s vymeniteľnými objektívmi  
ILME-FX30

## Display Serial Number

---

Zobrazí sa výrobné číslo tohto fotoaparátu.

Túto funkciu je možné použiť, keď je systémový softvér (firmvér) fotoaparátu verzie 3.00 alebo novšej.

① **MENU** →  **(Setup)** → **[Setup Option]** → **[Display Serial Number]**.

Digitálny fotoaparát s vymeniteľnými objektívmi  
ILME-FX30

## Screen Reader (Len pre niektoré modely)

---

Nastaví sa funkcia čítania informácií nahlas, ako je napríklad text na obrazovke.

Táto funkcia je dostupná len vtedy, keď je jazyk ponúk nastavený na angličtinu pri modeloch predávaných v Severnej Amerike. (K dátumu vydania)

**1** MENU →  (Setup) → [Accessibility] → [Screen Reader] → Zvoľte položku na nastavenie a potom zvoľte požadované nastavenie.

### Podrobnosti položky ponuky

**Screen Reader:**

Nastaví sa možnosť použitia funkcie čítania nahlas. ([On]/[Off])

**Speed:**

Nastaví sa rýchlosť pri čítaní nahlas.

**Volume:**

Nastaví sa hlasitosť pri čítaní nahlas.

Digitálny fotoaparát s vymeniteľnými objektívmi  
ILME-FX30

## Save/Load Settings

Môžete uložiť nastavenia fotoaparátu na pamäťovú kartu/načítať nastavenia fotoaparátu z pamäťovej karty alebo na úložisko/z úložiska cloud (C3 Portal). Môžete tiež načítať nastavenia z iného fotoaparátu rovnakého modelu.

Uloženie/načítanie súboru nastavení na úložisko cloud/z úložiska cloud je možné vykonať, keď je systémový softvér (firmvér) fotoaparátu verzie 3.00 alebo novšej.

Na používanie C3 Portal je potrebná zmluva o poskytovaní služieb.

Ak chcete úložisko cloud použiť na uloženie/načítanie súboru nastavení, vopred pripojte fotoaparát k aplikácii smartfónu Creators' App for enterprise.

Podrobnosti o aplikácii Creators' App for enterprise nájdete na nasledujúcej webovej stránke:

[https://helpguide.sony.net/promobile/c3p\\_app/v1/en/index.html](https://helpguide.sony.net/promobile/c3p_app/v1/en/index.html)

**1** MENU →  (Setup) → [Reset/Save Settings] → [Save/Load Settings] → požadovaná položka.

- Keď vykonávate [Load] alebo [Save], zvolte [Media]/[Cloud(Private)]/[Cloud(Share)] ako zdroj načítania alebo cieľové miesto uloženia súboru nastavení.

### Podrobnosti položky ponuky

#### Load:

Načítajú sa nastavenia z pamäťovej karty alebo z úložiska cloud do tohto fotoaparátu.

#### Save:

Aktuálne nastavenia tohto fotoaparátu sa uložia na pamäťovú kartu alebo na úložisko cloud.

#### Delete:

Odstráni sa nastavenia uložené na pamäťovej karte.

### Nastavenia, ktoré sa nedajú uložiť

Nasledujúce parametre nastavení sa nedajú uložiť pomocou funkcie [Save/Load Settings]. (Položky ponuky bez parametrov nastavení, ako sú [Focus Magnifier], nie sú uvedené.)

#### (Shooting)

IPTC Information

Copyright Info

#### (Exposure/Color)

 White Balance: Custom 1/Custom 2/Custom 3

#### (Focus)

Face Memory

#### (Network)

FTP Transfer Func.\*

WPS Push

Access Point Set.

Wi-Fi Frequency Band

**LAN** IP Address Setting

Edit Device Name

Import Root Certificate

Access Authen. Settings\*\*

Security(IPsec)

\* Můžete uložit alebo načítať nastavenia v rámci [FTP Transfer Func.] voľbou MENU →  (Network) → [FTP Transfer] → [FTP Transfer Func.] → [Save/Load FTP Settings]. Podrobnosti nájdete v časti „FTP Help Guide“.

[https://rd1.sony.net/help/di/ftp\\_2220/h\\_zz/](https://rd1.sony.net/help/di/ftp_2220/h_zz/)

\*\* Keď je systémový softvér (firmvér) fotoaparátu ver.2.00 alebo novšej.

## (Setup)

Area/Date/Time Setting

### Poznámka

- Uložiť je možné maximálne 10 nastavení na jednu pamäťovú kartu. Keď je už uložených 10 nastavení, nie je možné vykonať [Save New]. Odstráňte existujúce nastavenia pomocou [Delete], alebo ich prepíšte.
- Uložiť je možné maximálne 60 nastavení do C3 Portal. Keď je už uložených 60 nastavení, nie je možné vykonať [Save New]. Prepíšte existujúce nastavenia alebo použite C3 Portal na ich odstránenie.
- Na uloženie alebo načítanie údajov sa použije len slot 1. Nie je možné zmeniť cieľový slot uloženia/načítania.
- Nie je možné načítať nastavenia z fotoaparátu iného modelu.
- Aj keď je názov modelu rovnaký, načítanie nastavení z fotoaparátu s inou verziou systémového softvéru môže zlyhať.
- Túto funkciu môžete použiť na uloženie nastavení zaregistrovaných v [**MR** Camera Set. Memory]. Avšak [Save/Load Settings] nebudú dostupné, keď sa režim snímania nastaví na [**MR** Recall Camera Setting]. Pred použitím tejto funkcie nastavte iný režim snímania ako MR ( **MR** Recall Camera Setting).

### Súvisiaca téma

- [C3 Portal](#)



Digitálny fotoaparát s vymeniteľnými objektívmi  
ILME-FX30

## Setting Reset

Výrobok sa resetuje na východiskové nastavenia. Aj keď sa vykoná [Setting Reset], nasnímané zábery sa zachovajú.

1 MENU →  (Setup) → [Reset/Save Settings] → [Setting Reset] → požadované nastavenie.

### Podrobnosti položky ponuky

#### Camera Settings Reset:

Hlavné nastavenia snímania sa vrátia na pôvodné hodnoty. Hodnoty nastavení snímania statických záberov aj snímania videozáznamov sa vrátia na východiskové hodnoty.

#### Initialize:

Všetky nastavenia sa vrátia na pôvodné hodnoty.

#### Poznámka

- Počas resetovania dbajte na to, aby nedošlo k vysunutiu akumulátora.
- Nastavenia [ Picture Profile] sa neresetujú, aj keď sa vykoná [Camera Settings Reset] alebo [Initialize] okrem nastavení týkajúcich sa PPLUT 1 - 4.
- Značka označenia [Picture Profile] v [Different Set for Still/Mv] sa neresetuje, keď vykonáte [Camera Settings Reset] alebo [Initialize].

Digitálny fotoaparát s vymeniteľnými objektívmi  
ILME-FX30

## Funkcie dostupné so smartfónom (Creators' App)

Pomocou aplikácie smartfónu Creators' App môžete nasnímať záber počas ovládania fotoaparátu pomocou smartfónu alebo preniesť zábery uložené vo fotoaparáte do smartfónu.

Stiahnite a nainštalujte aplikáciu Creators' App z obchodu s aplikáciami vášho smartfónu. Ak už je aplikácia Creators' App nainštalovaná vo vašom smartfóne, nezabudnite ju aktualizovať na najnovšiu verziu.

Podrobnosti o aplikácii Creators' App nájdete na nasledujúcej webovej stránke:

<https://www.sony.net/ca/>

### Rada

- Creators' App môžete nainštalovať aj naskenovaním QR Code zobrazeného na obrazovke fotoaparátu pomocou svojho smartfónu.

### Poznámka

- V závislosti od aktualizácií budúcich verzií podliehajú prevádzkové postupy či zobrazenia displeja zmenám bez upozornenia.

## Podporované smartfóny

Najnovšie informácie nájdete na podpornej stránke.

<https://www.sony.net/ca/help/mobile/>

- Podrobnosti o verziách Bluetooth kompatibilných s vaším smartfónom nájdete na webovej stránke s výrobkami zahŕňajúcimi váš smartfón.

Digitálny fotoaparát s vymeniteľnými objektívmi  
ILME-FX30

## C3 Portal

---

Aplikáciu smartfónu Creators' App for enterprise môžete použiť na načítanie súboru nastavení a súboru LUT z úložiska cloud (C3 Portal) (keď je systémový softvér (firmvér) fotoaparátu verzie 3.00 alebo novšej).

Na používanie C3 Portal je potrebná zmluva o poskytovaní služieb.

Stiahnite a nainštalujte aplikáciu Creators' App for enterprise z obchodu s aplikáciami vášho smartfónu. Ak už je aplikácia Creators' App for enterprise nainštalovaná vo vašom smartfóne, nezabudnite ju aktualizovať na najnovšiu verziu.

Podrobnosti o aplikácii Creators' App for enterprise nájdete na nasledujúcej webovej stránke:

[https://helpguide.sony.net/promobile/c3p\\_app/v1/en/index.html](https://helpguide.sony.net/promobile/c3p_app/v1/en/index.html)

### Poznámka

- C3 Portal a Creators' App for enterprise môžu byť dostupné len v niektorých krajinách a regiónoch.

---

### Súvisiaca téma

- [Manage User LUTs](#)
- [Save/Load Settings](#)

Digitálny fotoaparát s vymeniteľnými objektívmi  
ILME-FX30

## Monitor & Control

---

Monitor & Control je aplikácia smartfónu, ktorá podporuje funkcie sledovania a diaľkového snímania potrebné na snímanie videozáznamov.

Monitor & Control poskytuje podrobný živý náhľad a ovládacie prvky diaľkového snímania pomocou obrazovky smartfónu ako monitora na snímanie videozáznamov (keď je systémový softvér (firmvér) fotoaparátu verzie 3.00 alebo novšej).

Stiahnite a nainštalujte aplikáciu Monitor & Control z obchodu s aplikáciami vášho smartfónu. Ak už je aplikácia Monitor & Control nainštalovaná vo vašom smartfóne, nezabudnite ju aktualizovať na najnovšiu verziu.

Podrobnosti o aplikácii Monitor & Control nájdete na nasledujúcej webovej stránke:

<https://support.d-imaging.sony.co.jp/app/helpguide/ccmc/>

Digitálny fotoaparát s vymeniteľnými objektívmi  
ILME-FX30

## Spárovanie fotoaparátu so smartfónom (Smartphone Connection)

Fotoaparát sa pripojí k vášmu smartfónu (párovanie) na použitie aplikácie smartfónu Creators' App. Túto funkciu je možné použiť, keď je systémový softvér (firmvér) fotoaparátu verzie 2.00 alebo novšej.

Ak ste nepripojili fotoaparát s vaším smartfónom pri prvom zapnutí fotoaparátu, vykonajte nasledujúci postup. Nasleduje postup na pripojenie fotoaparátu k vášmu smartfónu, keď ste prvýkrát nainštalovali Creators' App do svojho smartfónu.

: Úkony vykonané na smartfóne

: Úkony vykonané na fotoaparáte

**1** : Vo fotoaparáte zvolte MENU →  (Network) → [ Cnct./PC Remote] → [Smartphone Connection]

**2** : Postupujte podľa pokynov na obrazovke a nastavte [Bluetooth Function] na [On].

Zobrazí sa obrazovka čakania na pripojenie z aplikácie.

- Ak už je [Bluetooth Function] nastavená na možnosť [On], obrazovka čakania na pripojenie z aplikácie sa zobrazí ihneď.

**3** : Spustite Creators' App vo svojom smartfóne.

**4** : Postupujte podľa pokynov na obrazovke s cieľom spárovať fotoaparát s vaším smartfónom.

- Po dokončení pripojenia sa na smartfóne objaví ponuka na voľbu funkcie fotoaparátu.

**5** : Na obrazovke smartfónu zvolte požadovanú funkciu.

### Ak ste použili Creators' App s inými fotoaparátmi

Spustite Creators' App po kroku 2, otvorte obrazovku [Cameras], zvolte tlačidlo  (Pridať fotoaparát) a postupujte podľa pokynov na obrazovke s cieľom pokračovať v činnosti.

### Informácie o ikonách pri pripájaní k smartfónu

 (Dostupné je pripojenie pomocou funkcie Bluetooth): Zriadilo sa pripojenie so smartfónom pomocou funkcie Bluetooth.



 (Pripojenie pomocou funkcie Bluetooth je nedostupné): Pripojenie so smartfónom pomocou funkcie Bluetooth sa nezriadilo.



 (Dostupné je pripojenie pomocou funkcie Wi-Fi): Zriadilo sa pripojenie so smartfónom pomocou funkcie Wi-Fi.

 (Pripojenie pomocou funkcie Wi-Fi je nedostupné): Pripojenie so smartfónom pomocou funkcie Wi-Fi sa nezriadilo.

### Pripojenie fotoaparátu a smartfónu bez spárovania

Ak chcete vykonať pripojenie bez spárovania, zakaždým musíte vykonať úkon pripojenia k Wi-Fi.

1. Vo fotoaparáte zvolte MENU →  (Network) → [ Cnct./PC Remote] → [Smartphone Connection].

2. Stlačením tlačidla  (Vymazať) na fotoaparáte prepnete zobrazenie na obrazovku SSID a hesla.
3. Otvorte obrazovku nastavenia Wi-Fi vo svojom smartfóne.
4. Na obrazovke nastavenia Wi-Fi vo svojom smartfóne zvolte SSID zobrazený vo fotoaparáte a zadajte heslo.
5. Spustíte Creators' App vo svojom smartfóne a otvorte obrazovku [Cameras].
6. Zvolte tlačidlo  (Nastavenie) v pravom hornom rohu obrazovky [Cameras] a potom zvolte [Connect only via Wi-Fi].
7. Na obrazovke Creators' App vo svojom smartfóne zvolte názov výrobku pre fotoaparát (ILME-FX30).  
Smartfón sa pripojí k fotoaparátu.

### Poznámka

- [Smartphone Connection] sa nedá vykonať, keď je [Airplane Mode] nastavený na [On].
- Pomocou komunikácie Bluetooth je možné k fotoaparátu súčasne pripojiť maximálne 2 zariadenia.
- Môže dôjsť k rušeniu rádiových vln, keďže komunikácia prostredníctvom Bluetooth a Wi-Fi (2,4 GHz) používa rovnaké frekvenčné pásmo. Ak je vaše pripojenie Wi-Fi nestabilné, môže sa vylepšiť vypnutím funkcie Bluetooth smartfónu.

---

### Súvisiaca téma

- [Funkcie dostupné so smartfónom \(Creators' App\)](#)
- [Používanie smartfónu ako diaľkového ovládača](#)
- [Select on Cam & Send \(prenos do smartfónu\)](#)
- [Cnct. while Power OFF \(smartfón\)](#)
- [Načítanie údajov o polohe zo smartfónu](#)

Digitálny fotoaparát s vymeniteľnými objektívmi  
ILME-FX30

## Používanie smartfónu ako diaľkového ovládača

---

Pomocou Creators' App môžete snímať zábery pri súčasnej kontrole rozsahu snímania fotoaparátu na obrazovke smartfónu. Pripojte fotoaparát a smartfón podľa časti „Súvisiaca téma“ v spodnej časti tejto strany. Podrobnosti o funkciách, ktoré je možné používať zo smartfónu, nájdete na nasledujúcej podpornej stránke <https://www.sony.net/ca/help/opr/>

---



### Súvisiaca téma

- [Spárovanie fotoaparátu so smartfónom \(Smartphone Connection\)](#)
- [Remote Shoot Setting](#)

Digitálny fotoaparát s vymeniteľnými objektívmi  
ILME-FX30

## Remote Shoot Setting

Nakonfigurujú sa nastavenia záberov uložených pri vykonávaní diaľkového snímania pomocou smartfónu alebo počítača.

1 MENU →  (Network) → [ Cnct./PC Remote] → [Remote Shoot Setting] → požadovaná položka nastavenia.

### Podrobnosti položky ponuky

#### Still Img. Save Dest.:

Nastaví sa možnosť ukladania statických záberov do fotoaparátu aj smartfónu alebo do počítača počas diaľkového snímania. ([Destination Only]/[Dest.+Camera]/[Camera Only])

#### Save Image Size:

Zvolí sa veľkosť súborov na prenos záberov do smartfónu alebo počítača, keď sa [Still Img. Save Dest.] nastaví na [Dest.+Camera]. Preniesť je možné súbor vo formáte JPEG/HEIF alebo súbor vo formáte JPEG/HEIF s veľkosťou ekvivalentnou 2M. ([Original]/[2M])

#### RAW+J Save Image:

Zvolí sa typ súborov na prenos záberov do smartfónu alebo počítača, keď sa [Still Img. Save Dest.] nastaví na [Dest.+Camera]. ([RAW & JPEG]/[JPEG Only]/[RAW Only])

#### RAW+H Save Image:

Zvolí sa typ súborov na prenos záberov do smartfónu alebo počítača, keď sa [Still Img. Save Dest.] nastaví na [Dest.+Camera]. ([RAW & HEIF]/[HEIF Only]/[RAW Only])

#### Save JPEG Size/Save HEIF Size:

Zvolí sa veľkosť záberov na uloženie do smartfónu alebo počítača, keď sa [Still Img. Save Dest.] nastaví na [Dest.+Camera]. ([Large Size]/[Small Size])

#### Poznámka

- Keď sa do fotoaparátu vloží pamäťová karta, na ktorú nie je možný záznam, snímání statických záberov nebude možné ani po nastavení [Still Img. Save Dest.] na [Camera Only] alebo [Dest.+Camera].
- Keď sa [Camera Only] alebo [Dest.+Camera] zvolí pre [Still Img. Save Dest.] a vo fotoaparáte nie je vložená žiadna pamäťová karta, uzávierka sa nespustí ani po nastavení [Release w/o Card] na [Enable].
- Pokiaľ sa vo fotoaparáte zobrazuje statický záber, diaľkové snímání sa nedá vykonávať pomocou smartfónu alebo počítača.
- [RAW+J Save Image] a [RAW+H Save Image] sa dajú nastaviť len vtedy, keď sa [ File Format] v rámci [Image Quality Settings] nastaví na [RAW & JPEG] alebo [RAW & HEIF].

### Súvisiaca téma

- [Používanie smartfónu ako diaľkového ovládača](#)













Digitálny fotoaparát s vymeniteľnými objektívmi  
ILME-FX30

## Select on Cam & Send (prenos do smartfónu)

Môžete preniesť zábery do smartfónu voľbou záberov vo fotoaparáte.



Ak chcete vopred spárovať fotoaparát a smartfón, pozrite si „[Spárovanie fotoaparátu so smartfónom \(Smartphone Connection\)](#)“.

V nasledujúcej časti je uvedený postup na prenos aktuálne zobrazeného záberu vo fotoaparáte.

- 1 **MENU** →  (Network) → [ Cnct./PC Remote] → [ Select on Cam & Send] → [Size of Sending Image], [RAW+J/H Send Target] a [ Px Sending Target] → požadované nastavenie.
- 2 **Zobrazte záber, ktorý sa má preniesť, na obrazovke prehliadania.**
- 3 **MENU** →  (Network) → [ Cnct./PC Remote] → [ Select on Cam & Send] → [ Send] → [This Image].
  - Zobrazit' obrazovku [ Send] môžete aj stlačením tlačidla  (Odoslať do smartfónu).
- 4 **Spustíte Creators' App v smartfóne.**

Zobrazí sa hlásenie o tom, že sa spustil prenos.
- 5 **Zvoľte [OK] v smartfóne.**

Záber sa preniesie do smartfónu.

  - Po prenesení záberu sa na obrazovke fotoaparátu zobrazí ikona  (prenesené).
  - Môžete preniesť naraz viacero záberov voľbou iného nastavenia ako [This Image] v rámci [ Send].

### Podrobnosti položky ponuky

#### Send:

Zvoľia a preniesú sa zábery do smartfónu. ([This Image]/[All Images in This Group]/[All with this date]/[Filtered Images]/[Multiple Images])

- Zobrazené voľiteľné možnosti sa môžu líšiť v závislosti od režimu zobrazenia zvoleného vo fotoaparáte.
- Ak zvolíte [Multiple Images], zvolte požadované zábery pomocou stredu ovládacieho kolieska a potom stlačte MENU → [Enter].

#### Size of Sending Image:

Zvoľí sa veľkosť súborov na prenos záberov do smartfónu. Preniesť je možné súbor vo formáte JPEG/HEIF alebo súbor vo formáte JPEG/HEIF s veľkosťou ekvivalentnou 2M. ([Original]/[2M])

#### RAW+J/H Send Target:

Zvoľí sa typ súborov pre zábery, ktoré sa majú preniesť do smartfónu, keď sa zábery nasnímajú s [ File Format] v rámci [Image Quality Settings] nastaveným na [RAW & JPEG] alebo [RAW & HEIF]. ([JPEG & HEIF]/[RAW]/[RAW+J & RAW+H])

#### Px Sending Target:

Nastaví sa to, či sa preniesie vysokokomprimovaný videozáznam s nízkym rozlíšením s nízkou prenosovou rýchlosťou alebo pôvodný videozáznam s vysokou prenosovou rýchlosťou pri prenose videozáznamu do smartfónu. ([Proxy Only]/[Original Only]/[Proxy & Original])

Keď zvolíte [Proxy Only], videozáznamy bude možné prenášať rýchlejšie, než pri prenášaní pôvodných videozáznamov.

## Filtrácia záberov na prenos (Filtered Images)

Zábery na prenos sa dajú filtrovať za nasledujúcich podmienok:

- Target Group: [This Date]/[This Media]
- Still Images/Movies: [All]/[Only Still Images]/[Only Movies]
- Target Img (Rating): [★]-[★★★], [★OFF]
- Target Movie (  ): [All]/[Only Shot Mark Mov.]
- Target Img (Protect): [All]/[Only Protected Img.]
- Transfer Status \* : [All]/[Only Non-transfer]

\* Zábery prenášané ich voľbou v smartfóne sa budú považovať za ešte neprenesené.

### Poznámka

- Pre zábery prenášané ich voľbou v smartfóne sa ikona  (prenesené) nezobrazí.
- V závislosti od smartfónu sa prenesený videozáznam nemusí prehrávať správne. Napríklad, videozáznam sa nemusí prehrávať plynule, alebo môže byť bez zvuku.
- V závislosti od formátu statického záberu, videozáznamu, spomaleného videozáznamu alebo zrýchleného videozáznamu nemusí byť možné ho zobraziť/prehrať prostredníctvom smartfónu.
- Keď je [Airplane Mode] nastavený na [On], nie je možné pripojiť tento výrobok a smartfón. Nastavte [Airplane Mode] na [Off].

---

### Súvisiaca téma

- [Spáročovanie fotoaparátu so smartfónom \(Smartphone Connection\)](#)
- [Airplane Mode](#)

Digitálny fotoaparát s vymeniteľnými objektívmi  
ILME-FX30

## Reset Transfer Status (prenos do smartfónu)

---

Stav prenosu záberov prenesených do smartfónu je možné resetovať. Túto funkciu použijete, ak chcete znova preniesť zábery, ktoré sa preniesli predtým. Prenesené zábery sa neodstránia ani po resetovaní stavu prenosu.

**1** MENU →  (Network) → [ Cnct./PC Remote] → [ Reset Transfer Status].

- Ak stlačíte [OK] na obrazovke potvrdenia, všetky zábery, ktoré sa preniesli do vášho smartfónu, sa stanú neprenesenými zábermi.

---



### Súvisiaca téma

- [Select on Cam & Send \(prenos do smartfónu\)](#)

Digitálny fotoaparát s vymeniteľnými objektívmi  
ILME-FX30

## Cnct. while Power OFF (smartfón)

Nastaví sa možnosť prijímania pripojení prostredníctvom Bluetooth zo smartfónu pokiaľ je fotoaparát vypnutý. Keď sa [ Cnct. while Power OFF] nastaví na [On], budete si môcť prezerat' zábery na pamäťovej karte fotoaparátu a prenášať zábery z fotoaparátu do smartfónu s použitím smartfónu.

**1** MENU →  (Network) → [ Cnct./PC Remote] → [ Cnct. while Power OFF] → požadované nastavenie.

### Podrobnosti položky ponuky

#### On :

Prijímajú sa pripojenia prostredníctvom Bluetooth zo smartfónu, pokiaľ je fotoaparát vypnutý.

Počas vypnutia fotoaparátu sa batéria postupne vybije. Ak nechcete používať funkciu [ Cnct. while Power OFF], vypnite ju.

#### Off :

Neprijímajú sa pripojenia prostredníctvom Bluetooth zo smartfónu, pokiaľ je fotoaparát vypnutý.

### Spôsob prezerania/prenosu záberov v smartfóne

Ak chcete vopred spárovať fotoaparát a smartfón, pozrite si „[Spárovanie fotoaparátu so smartfónom \(Smartphone Connection\)](#)“.

1. Nastavte [ Cnct. while Power OFF] na [On].
2. Vypnite fotoaparát.
3. Spustite Creators' App v smartfóne.
4. Zvoľte [View and Import] v smartfóne.
  - Zábery uložené na pamäťovej karte fotoaparátu je možné zobrazit' a sú pripravené na prenos.

#### Poznámka

- Ak sa smartfón nebude istý čas používať, pripojenie prostredníctvom funkcie Bluetooth sa deaktivuje. Znova zvoľte [View and Import] v smartfóne.
- Po zapnutí fotoaparátu sa fotoaparát prepne na obrazovku snímania a pripojenie so smartfónom sa ukončí.
- [ Cnct. while Power OFF] sa nastaví na [Off], ak zrušíte spárovanie medzi fotoaparátom a smartfónom, alebo párovanie zlyhá.
- Ak funkcia nefunguje správne, pozrite si nasledujúce poznámky a potom skúste párovanie znova.
  - Uistite sa, že fotoaparát nie je pripojený k žiadnemu inému zariadeniu, alebo že je pripojený len k jednému zariadeniu pomocou komunikácie prostredníctvom funkcie Bluetooth. (K fotoaparátu je možné súčasne pripojiť maximálne 2 zariadenia.)
  - Overte, či je položka [Airplane Mode] fotoaparátu nastavená na [Off].
  - Ak funkcia nefunguje správne ani po vykonaní vyššie uvedených úkonov, odstráňte informácie o spárovaní zariadenia, ktoré chcete pripojiť pomocou [Manage Paired Device] vo fotoaparáte.

### Súvisiaca téma

- [Funkcie dostupné so smartfónom \(Creators' App\)](#)
- [Spárovanie fotoaparátu so smartfónom \(Smartphone Connection\)](#)
- [Select on Cam & Send \(prenos do smartfónu\)](#)



Digitálny fotoaparát s vymeniteľnými objektívmi  
ILME-FX30

## Načítanie údajov o polohe zo smartfónu

Môžete použiť aplikáciu Creators' App na získanie údajov o polohe zo smartfónu, ktorý je pripojený k vášmu fotoaparátu pomocou komunikácie Bluetooth. Pri snímaní záberov môžete zaznamenávať získané údaje o polohe.

Ak chcete vopred spárovať fotoaparát a smartfón, pozrite si „[Spáročovanie fotoaparátu so smartfónom \(Smartphone Connection\)](#)“.

- 1 **Spustíte Creators' App na svojom smartfóne, otvorte obrazovku [Cameras] a klepnite na [Setup] → [Location Information Linkage].**
- 2 **Aktivujete [Location Information Linkage] na obrazovke nastavenia [Location Information Linkage] aplikácie Creators' App.**
  -  (ikona získania údajov o polohe) sa zobrazí na monitore fotoaparátu. Pri snímaní záberov sa zaznamenajú údaje o polohe získané zo smartfónu pomocou GPS atď.
  - Keď aktivujete [Auto Time Correction] alebo [Auto Area Adjustment] na pripojenom smartfóne, fotoaparát automaticky opraví nastavenie dátumu alebo nastavenie oblasti pomocou informácií zo smartfónu.

### Zobrazené ikony pri získavaní údajov o polohe

 (Získanie údajov o polohe): Fotoaparát získava údaje o polohe.

 (Údaje o polohe sa nedajú získať): Fotoaparát nedokáže získať údaje o polohe.

#### Rada

- Údaje o polohe je možné prepojiť, keď je spustená aplikácia Creators' App v smartfóne, aj keď je monitor smartfónu vypnutý. Ak bol však fotoaparát istý čas vypnutý, údaje o polohe sa nemusia prepojiť ihneď po opätovnom zapnutí fotoaparátu. V takomto prípade sa údaje o polohe prepoja ihneď, ak otvoríte obrazovku Creators' App v smartfóne.
- Keď nie je spustená činnosť aplikácie Creators' App, ako napríklad pri reštartovaní smartfónu, spustíte Creators' App, aby sa obnovilo prepojenie údajov o polohe.
- Ak funkcia prepojenia údajov o polohe nefunguje správne, pozrite si nasledujúce poznámky a vykonajte páročovanie znova.
  - Overtite, či je funkcia Bluetooth smartfónu aktivovaná.
  - Uistite sa, že fotoaparát nie je pripojený k žiadnemu inému zariadeniu, alebo že je pripojený len k jednému zariadeniu pomocou komunikácie prostredníctvom funkcie Bluetooth. (K fotoaparátu je možné súčasne pripojiť maximálne 2 zariadenia.)
  - Overtite, či je položka [Airplane Mode] fotoaparátu nastavená na [Off].
  - Odstráňte informácie o párovaní fotoaparátu zaregistrované v Creators' App.
  - Odstráňte informácie o spárovaní fotoaparátu zaregistrované v nastaveniach Bluetooth vášho smartfónu.
  - Odstráňte informácie o spárovaní vášho smartfónu zaregistrované v [Manage Paired Device] fotoaparátu.

#### Poznámka

- Keď vykonáte návrat nastavenia fotoaparátu na východiskové hodnoty, odstránia sa aj informácie o párovaní fotoaparátu. Pred opätovným vykonávaním páročovania najprv odstráňte informácie o párovaní fotoaparátu zaregistrované v nastaveniach Bluetooth smartfónu a Creators' App.
- Údaje o polohe sa nezaznamenajú, keď ich nie je možné získať, ako napríklad pri prerušení spojenia pomocou funkcie Bluetooth.
- Tento fotoaparát je možné spárovať maximálne s 15 zariadeniami s funkciou Bluetooth, ale údaje o polohe je možné prepojiť len s jedným smartfónom. Ak chcete prepojiť údaje o polohe s iným smartfónom, vypnite funkciu [Location Information Linkage] v rámci [Setup] v Creators' App v smartfóne, ktorý je už pripojený.

- Ak spojenie pomocou funkcie Bluetooth nie je stabilné, vyhnite sa akýmkoľvek prekážkam, ako sú ľudia alebo kovové predmety medzi fotoaparátom a spárovaným smartfónom.
- Komunikačná vzdialenosť na pripojenie prostredníctvom funkcie Bluetooth alebo Wi-Fi sa môže meniť v závislosti od podmienok používania.

---

### Súvisiaca téma

- [Funkcie dostupné so smartfónom \(Creators' App\)](#)
- [Spáročovanie fotoaparátu so smartfónom \(Smartphone Connection\)](#)
- [Nastavenia Bluetooth](#)

5-043-037-83(1) Copyright 2022 Sony Corporation

Digitálny fotoaparát s vymeniteľnými objektívmi  
ILME-FX30

## Odporúčané počítačové prostredie

---

Prevádzkové počítačové prostredie softvéru je možné overiť na nasledujúcej adrese webovej stránky:

<https://www.sony.net/pcenv/>



Digitálny fotoaparát s vymeniteľnými objektívmi  
ILME-FX30

## Prípojenie fotoaparátu k počítaču

- 1 Vložte dostatočne nabitý akumulátor do fotoaparátu.
- 2 Zapnite fotoaparát a počítač.
- 3  (Setup) → [USB] → Nastavte [USB Connection Mode] na [MassStorage(MSC)].
- 4 Pripojte konektor USB Type-C na fotoaparáte k počítaču pomocou USB kábla.
  - Pri prvom pripojení fotoaparátu k počítaču sa môže proces rozpoznávania fotoaparátu spustiť v počítači automaticky. Počkajte, kým sa tento proces nedokončí.
  - Ak pripojíte fotoaparát k počítaču pomocou USB kábla, keď je [USB Power Supply] nastavené na [On], napájanie sa bude privádzať z počítača. (Východiskové nastavenie: [On])
  - Použite USB kábel (je súčasťou dodávky) alebo štandardný USB kábel.
  - Použite počítač kompatibilný so SuperSpeed USB 10Gbps (USB 3.2) a USB kábel (je súčasťou dodávky) na dosiahnutie komunikácie s vyššou rýchlosťou.

### Poznámka

- Nezapínajte/nevypínajte ani nereštartujte počítač a ani ho neaktivujte z kludového režimu, keď je medzi počítačom a fotoaparátom zriadené USB pripojenie. V opačnom prípade by mohlo dôjsť k poruche. Pred zapnutím/vypnutím alebo reštartovaním počítača, alebo jeho aktiváciou z kludového režimu odpojte fotoaparát od počítača.

### Súvisiaca téma

- [Bočné strany](#)
- [USB Connection Mode](#)
- [USB LUN Setting](#)

Digitálny fotoaparát s vymeniteľnými objektívmi  
ILME-FX30

## Odpojenie fotoaparátu od počítača

Pred odpojením fotoaparátu od počítača vykonajte nasledujúce úkony v počítači.

**1** Kliknite na  (Bezpečne odstrániť hardvér a vysunúť médiá) na paneli úloh.

**2** Kliknite na zobrazené hlásenie.

Nasledujúce úkony budú dostupné po dokončení vyššie uvedených krokov.

- Odpojenie USB kábla.
- Vybratie pamäťovej karty.
- Vypnite fotoaparát.

### Poznámka

- Pri počítačoch Mac presuňte ikonu pamäťovej karty alebo ikonu jednotky do ikony „Kôš“. Fotoaparát sa odpojí od počítača.
- Pri niektorých počítačoch sa ikona odpojenia nemusí zobrazit'. V takomto prípade je možné preskočiť vyššie uvedené kroky.
- Neodpájajte USB kábel od fotoaparátu, kým svieti kontrolka prístupu. Môžete tým poškodiť údaje.

Digitálny fotoaparát s vymeniteľnými objektívmi  
ILME-FX30

## Úvod do počítačového softvéru (Imaging Edge Desktop/Catalyst)

---

### Imaging Edge Desktop

Imaging Edge Desktop je softvérový balík, ktorý obsahuje funkcie, ako sú diaľkové snímanie z počítača a úprava či vývoj záberov vo formáte RAW nasnímaných týmto fotoaparátom.

Podrobnosti o spôsobe používania Imaging Edge Desktop nájdete na podpornej stránke.

<https://www.sony.net/disoft/help/>

### Inštalácia Imaging Edge Desktop do počítača

Stiahnite a nainštalujte softvér z nasledujúcej adresy webovej stránky:

<https://www.sony.net/disoft/d/>

### Catalyst Browse (bezplatný softvér)/Catalyst Prepare (platený softvér)

Catalyst Browse je softvér na prezeranie klipov. Môžete si prezerat' zaznamenané klipy vo formáte XAVC S/XAVC HS, zobrazovať a upravovať metadáta médií, používať stabilizáciu obrazu\* pomocou metadát, používať kalibráciu farieb, kopírovať na miestny pevný disk alebo transkódovať do množstva formátov atď. s Catalyst Browse.

Softvér Catalyst Prepare sa pridáva k funkciám softvéru Catalyst Browse, čo umožňuje organizovať klipy pomocou zásobníkov, vykonávať základnú úpravu časového prehľadu pomocou grafických organizátorov atď.

\* Podmienky použitia funkcie stabilizácie obrazu nájdete na príslušnej podpornej stránke.

### Inštalácia Catalyst Browse/Catalyst Prepare do počítača

Stiahnite a nainštalujte softvér z nasledujúcej adresy webovej stránky:

<https://www.sony.net/disoft/>

Digitálny fotoaparát s vymeniteľnými objektívmi  
ILME-FX30

## Prenos záberov do počítača

Zábery môžete importovať z fotoaparátu do počítača pripojením fotoaparátu k počítaču pomocou USB kábla alebo vložením pamäťovej karty fotoaparátu do počítača.

Otvorte priečinok s uloženými zábermi, ktoré chcete importovať, a potom skopírujte zábery do počítača.

### Príklad: Stromová štruktúra priečinkov počas pripojenia veľkokapacitnej pamäte USB

- Karta SD

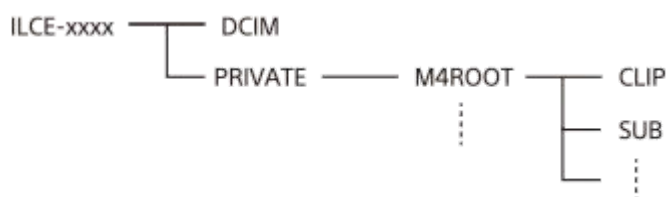

- Pamäťová karta CFexpress Type A

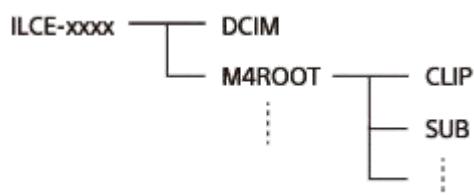

DCIM: statické zábery

CLIP: videozáznamy

SUB: vysokokomprimované videozáznamy s nízkym rozlíšením

#### Poznámka

- Neupravujte ani inak nespracováajte súbory/priečinky videozáznamov z pripojeného počítača. Môže dôjsť k poškodeniu alebo znemožneniu prehrávania súborov videozáznamov. Nevymazávajte videozáznamy na pamäťovej karte z počítača. Spoločnosť Sony nebude niesť zodpovednosť za následky vyplývajúce z takýchto úkonov prostredníctvom počítača.
- Ak odstránite zábery alebo vykonáte iné úkony z pripojeného počítača, obrazový databázový súbor sa môže stať nekonzistentným. V takomto prípade opravte obrazový databázový súbor.
- Počas pripojenia MTP je stromová štruktúra priečinkov odlišná.

Digitálny fotoaparát s vymeniteľnými objektívmi  
ILME-FX30

## Ovládanie fotoaparátu z počítača (PC Remote Function)





Použite sa pripojenie prostredníctvom Wi-Fi alebo USB atď. na ovládanie fotoaparátu z počítača vrátane takých funkcií, ako sú snímame a ukladanie záberov v počítači.

Keď sa fotoaparát a smartfón pripoja, nebude možné ovládať fotoaparát z počítača. Vopred sa uistite, že fotoaparát nie je pripojený k smartfónu.

Podrobnosti o [PC Remote Function] nájdete na nasledujúcej adrese webovej stránky:

[https://support.d-imaging.sony.co.jp/app/imagingedge//instruction/4\\_1\\_connection/index.php](https://support.d-imaging.sony.co.jp/app/imagingedge//instruction/4_1_connection/index.php)

V nasledujúcej časti je uvedený postup na pripojenie fotoaparátu k počítaču pomocou pripojenia Wi-Fi prostredníctvom prístupového bodu Wi-Fi. Ak použijete iný spôsob pripojenia, pozrite si časť „Spôsob pripojenia fotoaparátu a počítača iným spôsobom ako pomocou prístupového bodu Wi-Fi“.

- 1 **Zvoľte MENU →  (Network) → [Wi-Fi] → [Wi-Fi Connect] → [On] na pripojenie fotoaparátu k prístupovému bodu Wi-Fi.**
  - Pripojte počítač k rovnakému prístupovému bodu Wi-Fi.
- 2 **Zvoľte MENU →  (Network) → [ Cnct./PC Remote] → [PC Remote Function] → [PC Remote] → [On].**
- 3 **Zvoľte [Access Authen. Info] na zobrazenie informácií, ako sú používateľské meno, heslo a odtlačok prsta.**
  - Tieto informácie môžete skontrolovať voľbou MENU →  (Network) → [Network Option] → [Access Authen. Info].
- 4 **Spustíte Imaging Edge Desktop (Remote) v počítači a potom zadajte a potvrdíte informácie na overenie prístupu.**

Teraz môžete ovládať fotoaparát pomocou Imaging Edge Desktop (Remote).

### Podrobnosti položky ponuky

#### PC Remote:

Nastaví sa možnosť použitia funkcie [PC Remote]. ([On] / [Off])

#### Pairing:

Pri pripojení prostredníctvom prístupového bodu Wi-Fi bez použitia funkcie [Access Authen.] spárujte fotoaparát s počítačom.



#### Wi-Fi Direct Info.:

Zobrazia sa informácie na pripojenie počítača a fotoaparátu prostredníctvom Wi-Fi Direct.

### Spôsob pripojenia fotoaparátu a počítača iným spôsobom ako pomocou prístupového bodu Wi-Fi

#### Keď sa vykonáva pripojenie pomocou Wi-Fi Direct



Použite fotoaparát ako prístupový bod a pripojte počítač k fotoaparátu priamo prostredníctvom Wi-Fi.

Zvoľte MENU →  (Network) → [ Cnct./PC Remote] → [PC Remote Function] → [Wi-Fi Direct Info.] na zobrazenie informácií o pripojení prostredníctvom Wi-Fi (SSID a heslo) týkajúcich sa fotoaparátu. Pripojte počítač a fotoaparát s použitím informácií o pripojení prostredníctvom Wi-Fi zobrazených vo fotoaparáte. Potom pokračujte postupom od kroku 3.

#### Keď sa vykonáva pripojenie pomocou USB kábla

Pripojte konektor USB Type-C na fotoaparáte k počítaču pomocou bežne dostupného USB kábla. Potom zvolíte [Remote Shoot (PC Remote)] na obrazovke zobrazenej na fotoaparáte.

### Rada

- V položke [Remote Shoot Setting] môžete v rámci [  Cnct./PC Remote] nastaviť cieľové miesto ukladania a ukladaný formát statických záberov pre diaľkové snímanie prostredníctvom počítača.
- Keď sa [Access Authen.] nastaví na [Off] a vy vykonávate pripojenie prostredníctvom prístupového bodu Wi-Fi, musíte spárovať fotoaparát s počítačom. Zvoľte MENU →  (Network) → [  Cnct./PC Remote] → [PC Remote Function] → [Pairing] po kroku 1 a potom spárujte fotoaparát a počítač pomocou Imaging Edge Desktop (Remote) v počítači. Informácie o spárovaní sa odstránia, keď vrátite fotoaparát na predvolené nastavenia.

---



### Súvisiaca téma

- [Úvod do počítačového softvéru \(Imaging Edge Desktop/Catalyst\)](#)
- [Remote Shoot Setting](#)

Digitálny fotoaparát s vymeniteľnými objektívmi  
ILME-FX30

## Remote Shoot Setting

Nakonfigurujú sa nastavenia záberov uložených pri vykonávaní diaľkového snímania pomocou smartfónu alebo počítača.

1 MENU →  (Network) → [ Cnct./PC Remote] → [Remote Shoot Setting] → požadovaná položka nastavenia.

### Podrobnosti položky ponuky

#### Still Img. Save Dest.:

Nastaví sa možnosť ukladania statických záberov do fotoaparátu aj smartfónu alebo do počítača počas diaľkového snímania. ([Destination Only]/[Dest.+Camera]/[Camera Only])

#### Save Image Size:

Zvolí sa veľkosť súborov na prenos záberov do smartfónu alebo počítača, keď sa [Still Img. Save Dest.] nastaví na [Dest.+Camera]. Preniesť je možné súbor vo formáte JPEG/HEIF alebo súbor vo formáte JPEG/HEIF s veľkosťou ekvivalentnou 2M. ([Original]/[2M])

#### RAW+J Save Image:

Zvolí sa typ súborov na prenos záberov do smartfónu alebo počítača, keď sa [Still Img. Save Dest.] nastaví na [Dest.+Camera]. ([RAW & JPEG]/[JPEG Only]/[RAW Only])

#### RAW+H Save Image:

Zvolí sa typ súborov na prenos záberov do smartfónu alebo počítača, keď sa [Still Img. Save Dest.] nastaví na [Dest.+Camera]. ([RAW & HEIF]/[HEIF Only]/[RAW Only])

#### Save JPEG Size/Save HEIF Size:

Zvolí sa veľkosť záberov na uloženie do smartfónu alebo počítača, keď sa [Still Img. Save Dest.] nastaví na [Dest.+Camera]. ([Large Size]/[Small Size])

#### Poznámka

- Keď sa do fotoaparátu vloží pamäťová karta, na ktorú nie je možný záznam, snímání statických záberov nebude možné ani po nastavení [Still Img. Save Dest.] na [Camera Only] alebo [Dest.+Camera].
- Keď sa [Camera Only] alebo [Dest.+Camera] zvolí pre [Still Img. Save Dest.] a vo fotoaparáte nie je vložená žiadna pamäťová karta, uzávierka sa nespustí ani po nastavení [Release w/o Card] na [Enable].
- Pokiaľ sa vo fotoaparáte zobrazuje statický záber, diaľkové snímání sa nedá vykonávať pomocou smartfónu alebo počítača.
- [RAW+J Save Image] a [RAW+H Save Image] sa dajú nastaviť len vtedy, keď sa [ File Format] v rámci [Image Quality Settings] nastaví na [RAW & JPEG] alebo [RAW & HEIF].

### Súvisiaca téma

- [Používanie smartfónu ako diaľkového ovládača](#)

Digitálny fotoaparát s vymeniteľnými objektívmi  
ILME-FX30

## USB Streaming (videozáznam)



Môžete pripojiť počítač atď. k fotoaparátu a použiť obraz a zvuk fotoaparátu na služby živého internetového prenosu alebo webovej konferencie. Vopred zvolte MENU →  (Setup) → [USB] → [USB Connection Mode] → [Sel. When Connect] alebo [USB Streaming].

**1** MENU →  (Network) → [Streaming] → [] **USB Streaming** → Nastavte [Output Res/Frame Rate] a [Movie Rec During Streaming].

**2** Pripojte fotoaparát k počítaču alebo inému zariadeniu pomocou USB kábla.

[USB Streaming:Standby] sa objaví na obrazovke fotoaparátu a fotoaparát sa prepne do stavu pohotovostného režimu internetového prenosu.

- Ak sa [USB Connection Mode] nastaví na [Sel. When Connect], zvolte [Live Stream(USB Streaming)] na obrazovke voľby režimu pripojenia prostredníctvom USB.
- Použite kábel alebo adaptér, ktorý zodpovedá konektoru na zariadení na pripojenie.

**3** Spustíte internetový prenos zo služby vášho živého internetového prenosu/vašej webovej konferencie.

[USB Streaming:Output] sa objaví na obrazovke fotoaparátu.

- Ak chcete prenos prostredníctvom USB ukončiť, vypnite napájanie fotoaparátu alebo odpojte USB kábel.

### Podrobnosti položky ponuky

#### Output Res/Frame Rate:

Nastaví sa rozlíšenie a snímková frekvencia videozáznamu.

([4K(2160p)14.99p]/[4K(2160p)12.5p]/[HD(1080p)59.94p]/[HD(1080p) 50p]/[HD(1080p)29.97p]/[HD(1080p) 25p]/[HD(720p)29.97p]/[HD(720p) 25p])

#### Movie Rec During Streaming:



Nastaví sa možnosť aktivácie snímania videozáznamu na záznamové médium počas internetového prenosu údajov. ([Enable]/[Disable])

#### Rada

- Ak priradíte rýchlosť uzávierky, citlivosť ISO atď. ovládaču alebo ovládaciemu koliesku alebo ich zaregistrujete do ponuky funkcií, budete môcť upraviť tieto hodnoty aj počas internetového prenosu prostredníctvom USB.
- Formát dát internetového prenosu je nasledovný.
  - Formát obrazového signálu: MJPEG alebo YUV420
  - Formát zvukového signálu: PCM, 48 kHz, 16-bitový, 2-kanálový
- Počas internetového prenosu prostredníctvom USB sa napájanie privádza do fotoaparátu z počítača. Ak chcete, aby sa spotrebúvalo čo najmenej energie počítača, nastavte [USB Power Supply] na [Off].
- Pri použití externého mikrofónu môžete dosiahnuť minimálny časový posun medzi vašim hlasom a pohybom vašich úst pripojením mikrofónu ku konektoru  (mikrofón) fotoaparátu.



## Poznámka

- Pokiaľ prebieha prenos prostredníctvom USB, fotoaparát bude vždy nastavený na režim snímania videozáznamov bez ohľadu na režim snímania pred spustením prenosu.
- Nie je možné vykonať nasledovné, pokiaľ je spustený prenos prostredníctvom USB.
  - Prechod na obrazovku prehrávania
  - Sieťové funkcie (diaľkové ovládanie prostredníctvom počítača, prenos FTP, diaľkové ovládanie zo smartfónu, funkcia Bluetooth atď.)
- Pokiaľ prebieha prenos prostredníctvom USB, nasledujúce funkcie budú deaktivované.
  -  Picture Profile
  - Power Save Start Time
- Keď pripojíte fotoaparát k zariadeniu pomocou štandardu USB 2.0, rozlíšenie a snímková frekvencia internetového prenosu videozáznamu sa nastaví na HD(720p)29.97p/HD (720p) 25p.
- Ak zmeníte nastavenia pre [ File Format] alebo [Output Res/Frame Rate]/[Movie Rec During Streaming] v rámci [ USB Streaming] počas prenosu údajov prostredníctvom USB, obrazovka prenosu údajov sa môže pozastaviť. Je možné, že bude tiež potrebné obnoviť internetový prenos údajov z aplikácie v závislosti od služby živého internetového prenosu.
- V závislosti od teploty prostredia, nastavenia kvality výstupného obrazu na prenos, nastavenia pre záznam videozáznamov počas prenosu, prostredia pripojenia prostredníctvom Wi-Fi a podmienok používania pred spustením prenosu môže vnútorná teplota fotoaparátu stúpnuť a doba dostupná na prenos sa môže skrátiť.

---

## Súvisiaca téma

- [USB Connection Mode](#)

Digitálny fotoaparát s vymeniteľnými objektívmi  
ILME-FX30

## Zvukové príslušenstvo kompatibilné so sánkami pre rôzne rozhrania

Ak snímate videozáznamy so zvukovým príslušenstvom (predáva sa osobitne) pripojeným k sánkam pre rôzne rozhrania fotoaparátu, prostredníctvom sánok pre rôzne rozhrania sa zaznamená analógový alebo digitálny zvukový signál.

Ak použijete zvukové príslušenstvo, ktoré podporuje rozhranie digitálneho zvukového signálu, zvukové signály sa budú prenášať v digitálnom formáte. Sprístupní vám širší rozsah kvality zvuku, ako je nasledovný.

- Záznam zvuku s vysokou kvalitou s menším zhoršením
- Záznam 4-kanálového alebo 24-bitového zvukového signálu

Možnosť záznamu kvality zvuku sa líši v závislosti od zvukového príslušenstva. Podrobnosti nájdete v návode na používanie zvukového príslušenstva.

### Rada

- Môžete zmeniť nastavenia zvuku pre zvukové príslušenstvo, ktoré podporuje rozhranie digitálneho zvukového signálu, pomocou [  Shoe Audio Set.].

### Poznámka

- Videozáznamy nasnímané s 24-bitovým zvukovým signálom sa nemusia prehrať normálne prostredníctvom zariadení či softvéru nekompatibilných s 24-bitovým zvukovým signálom, čo povedie k neočakávaným vysokým hlasitostiam alebo k výpadkom zvuku.

### Súvisiaca téma

- [Shoe Audio Set.](#)
- [HDMI Output Settings \(videozáznam\)](#)
- [4ch Audio Monitoring \(videozáznam\)](#)
- [Audio Out Timing](#)
- [Audio Recording](#)

Digitálny fotoaparát s vymeniteľnými objektívmi  
ILME-FX30

## Montážny adaptér

Pomocou montážneho adaptéra (predáva sa osobitne) môžete pripojiť objektív A-mount (predáva sa osobitne) k tomuto výrobku.

Podrobnosti nájdete v návode na obsluhu dodanom spolu s montážnym adaptérom.

### Poznámka

- Pri určitých objektívoch sa montážny adaptér ani automatické zaostrovanie nemusia dať použiť.
- Počas snímania videozáznamu sa môže zaznamenať prevádzkový zvuk objektívu a výrobku. Zvuk môžete vypnúť voľbou MENU →  (Shooting) → [Audio Recording] → [Audio Recording] → [Off].
- Výrobku to môže trvať dlhý čas, kým zaostří, alebo môže mať problém so zaostrením, a to v závislosti od použitého objektívu alebo snímaného objektu.

### Súvisiaca téma

- [Montážny adaptér LA-EA3/LA-EA5](#)
- [Montážny adaptér LA-EA4](#)

Digitálny fotoaparát s vymeniteľnými objektívmi  
ILME-FX30

## Montážny adaptér LA-EA3/LA-EA5

Pri použití montážneho adaptéra LA-EA3 (predáva sa osobitne) alebo montážneho adaptéra LA-EA5 (predáva sa osobitne) sú dostupné nasledujúce funkcie.

### Autofocus:

LA-EA3: Dostupné len s objektívom SAM/SSM

LA-EA5: Dostupné s objektívmi s automatickým zaostrovaním AF s bajonetom A-mount\* (Pri iných objektívoch ako SAM a SSM sa automatické zaostrovania ovláda pomocou spojky automatického zaostrovania LA-EA5.)

\* Automatické zaostrovania nie je dostupné pri niektorých objektívoch a telekonvertoch Minolta/Konica Minolta.

### Systém automatického zaostrovania:

Phase Detection AF

### Voľba AF/MF:

Môže sa zmeniť pomocou prevádzkového prepínača na objektíve.

### Focus Mode:

Single-shot AF/Automatic AF/Continuous AF/Priame manuálne zaostrovania (DMF)/Manual Focus

- Pri použití montážneho adaptéra v režime videozáznamu nastavte hodnotu clony a zaostrenie manuálne.

### Dostupná oblasť zaostrovania:

[Wide]/[Zone]/[Center Fix]/[Spot]/[Expand Spot]/[Tracking]

### SteadyShot:

V tele

### Súvisiaca téma

- [Montážny adaptér](#)
- [Montážny adaptér LA-EA4](#)

Digitálny fotoaparát s vymeniteľnými objektívmi  
ILME-FX30

## Montážny adaptér LA-EA4

---

Pri použití montážneho adaptéra LA-EA4 (predáva sa osobitne) sú dostupné nasledujúce funkcie.

### **Autofocus:**

Nie je k dispozícii.

- Podporovaný je len režim manuálneho zaostrovania.

### **SteadyShot:**

V tele

---

### **Súvisiaca téma**

- [Montážny adaptér](#)
- [Montážny adaptér LA-EA3/LA-EA5](#)

Digitálny fotoaparát s vymeniteľnými objektívmi  
ILME-FX30

## Súprava adaptéra na viac batérií

S týmto fotoaparátom môžete použiť súpravu adaptéra na viac batérií (predáva sa osobitne) na dlhodobé snímanie. Pri použití súpravy adaptéra na viac batérií odstráňte kryt batérie fotoaparátu.

Podrobnosti nájdete aj v návode na obsluhu dodanom spolu so súpravou adaptéra na viac batérií.

### Spôsob odstránenia krytu batérie

Potiahnite poistný prvok krytu batérie (A) v smere šípky a potom odstráňte kryt batérie.

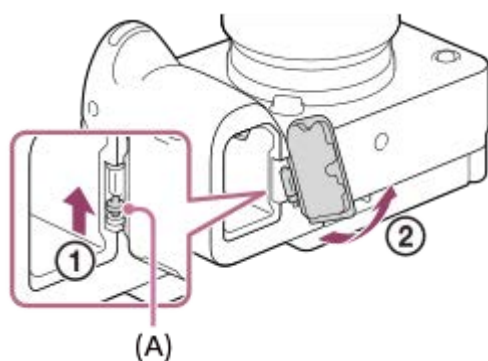

### Spôsob pripevnenia krytu batérie

Vložte hriadeľ na jednej strane krytu batérie na miesto pripevnenia a potom zatlačte kryt batérie pripevnením hriadeľa na opačnej strane.

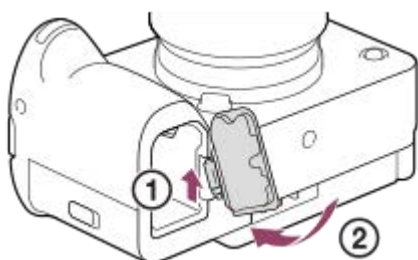

#### Poznámka

- Pokiaľ je vo fotoaparáte vložená zástrčková platňa súpravy adaptéra na viac batérií, neposúvajte poistný prvok batérie fotoaparátu. V opačnom prípade dôjde k vysunutiu zástrčkovej platne.

Digitálny fotoaparát s vymeniteľnými objektívmi  
ILME-FX30

## Výdrž akumulátora a počet záberov, ktoré je možné nasnímať

### Počet záberov, ktoré je možné zaznamenať pri snímaní statických záberov

Približne 570 záberov

### Výdrž batérie pri snímaní videozáznamov

|                                    |                     |
|------------------------------------|---------------------|
| Skutočné snímanie videozáznamov    | Približne 115 minút |
| Nepretržité snímanie videozáznamov | Približne 175 minút |



- Vyššie uvedené odhadované hodnoty pre výdrž akumulátora a počet záberov, ktoré je možné nasnímať, platia pri plne nabitom akumulátore. Výdrž akumulátora a počet záberov môžu klesnúť v závislosti od podmienok používania.
- Výdrž akumulátora a počet záberov, ktoré je možné zaznamenať, sú odhadované hodnoty vyplývajúce zo snímania s východiskovými nastaveniami za nasledujúcich podmienok:
  - Použitie akumulátora pri teplote okolia 25 °C.
  - Používanie pamäťovej karty Sony CFexpress Type A (predáva sa osobitne)
  - Používanie objektívu E PZ 18-105mm F4 G OSS (predáva sa osobitne)
- Počty statických záberov, ktoré je možné zaznamenať, vyplývajú zo štandardu CIPA, pričom platia pre snímanie za nasledujúcich podmienok:  
(CIPA: Camera & Imaging Products Association)
  - Jeden záber sa nasníma každých 30 sekúnd.
  - Napájanie sa zapína a vypína pri každom desiatom zábere.
- Počet minút snímania videozáznamu vyplýva zo štandardu CIPA, pričom platí pre snímanie za nasledujúcich podmienok:
  - Kvalita obrazu je nastavená na XAVC S HD 59.94p 50M /50p 50M 4:2:0 8bit.
  - Skutočné snímanie (videozáznamy): Výdrž akumulátora vyplývajúca z opakovaného snímania, používania zoomu, pohotovostného režimu snímania, zapínania/vypínania, atď.
  - Nepretržité snímanie (videozáznamy): Nevykonajú sa žiadne iné úkony okrem spustenia a ukončenia snímania.

Digitálny fotoaparát s vymeniteľnými objektívmi  
ILME-FX30

## Počet záberov, ktoré je možné nasnímať

Keď vložíte pamäťovú kartu do fotoaparátu a zapnete fotoaparát, na displeji sa zobrazí počet záberov, ktoré je možné nasnímať (pokiaľ budete pokračovať v snímaní s aktuálnymi nastaveniami).

### Poznámka

- Keď hodnota „0“ (počet záberov, ktoré je možné zaznamenať) bliká oranžovou farbou, znamená to, že pamäťová karta je plná. Vymeňte pamäťovú kartu za inú, alebo vymažte zábery z aktuálnej pamäťovej karty.
- Keď „NO CARD“ bliká oranžovou farbou, znamená to, že nie je vložená žiadna pamäťová karta. Vložte pamäťovú kartu.
- Ak sa zobrazí ikona  (Výstraha) alebo ikona  (Porucha), na pamäťovej karte je niečo nesprávne. Pamäťovú kartu vymeňte za inú.

## Počet záberov, ktoré je možné zaznamenať na pamäťovú kartu

V nasledujúcej tabuľke je uvedený približný počet záberov, ktoré je možné uložiť na pamäťovú kartu naformátovanú v tomto fotoaparáte.

Zobrazené čísla odrážajú nasledujúce podmienky:

- Používanie pamäťovej karty Sony
- [Aspect Ratio] je nastavený na [3:2] a [JPEG Image Size]/[HEIF Image Size] je nastavená na [L: 26M].<sup>\*1</sup>

Hodnoty sa môžu líšiť v závislosti od podmienok pri snímaní a typu použitej pamäťovej karty.

(Jednotky: zábery)

| JPEG Quality/HEIF Quality/  File Format | Pamäťová karta SD |        | Pamäťová karta CFexpress Type A |        |
|----------------------------------------------------------------------------------------------------------------------------|-------------------|--------|---------------------------------|--------|
|                                                                                                                            | 64 GB             | 128 GB | 80 GB                           | 160 GB |
| JPEG Light                                                                                                                 | 13 000            | 26 000 | 15 000                          | 30 000 |
| JPEG Standard                                                                                                              | 9 200             | 18 000 | 10 000                          | 21 000 |
| JPEG Fine                                                                                                                  | 6 500             | 13 000 | 7 500                           | 15 000 |
| JPEG Extra fine                                                                                                            | 3 200             | 6 500  | 3 800                           | 7 600  |
| HEIF Light                                                                                                                 | 17 000            | 34 000 | 20 000                          | 38 000 |
| HEIF Standard                                                                                                              | 13 000            | 26 000 | 15 000                          | 30 000 |
| HEIF Fine                                                                                                                  | 9 000             | 19 000 | 11 000                          | 22 000 |
| HEIF Extra fine                                                                                                            | 6 900             | 13 000 | 8 100                           | 16 000 |
| RAW & JPEG <sup>*2</sup>                                                                                                   | 1 300             | 2 700  | 1 500                           | 3 100  |
| RAW & HEIF <sup>*2</sup>                                                                                                   | 1 400             | 2 900  | 1 700                           | 3 400  |
| RAW                                                                                                                        | 1 700             | 3 400  | 2 000                           | 4 000  |



- \*1 Keď sa [Aspect Ratio] nastaví na inú možnosť ako [3:2], môžete zaznamenať viac záberov, ako je uvedené v tabuľke vyššie. (okrem prípadu, keď sa zvolí [RAW])
- \*2 Kvalita záberov vo formáte JPEG, keď je zvolená možnosť [RAW & JPEG]: [Fine]  
Kvalita záberov vo formáte HEIF, keď je zvolená možnosť [RAW & HEIF]: [Fine]

### Poznámka

- Aj keď je počet záberov, ktoré je možné zaznamenať, vyšší ako 9 999 záberov, zobrazí sa „9999“.

---

### Súvisiaca téma

- [Pamäťové karty, ktoré je možné používať](#)

5-043-037-83(1) Copyright 2022 Sony Corporation

Digitálny fotoaparát s vymeniteľnými objektívmi  
ILME-FX30

## Dostupné záznamové časy

V tabuľke nižšie sú uvedené približné celkové záznamové časy s použitím pamäťovej karty naformátovanej v tomto fotoaparáte. Hodnoty sa môžu líšiť v závislosti od podmienok pri snímaní a typu použitej pamäťovej karty.

(h (hodina), min (minúta))

| File Format      | Rec Frame Rate | Record Setting | Pamäťová karta SD |            | Pamäťová karta CFexpress Type A |            |
|------------------|----------------|----------------|-------------------|------------|---------------------------------|------------|
|                  |                |                | 64 GB             | 128 GB     | 80 GB                           | 160 GB     |
| XAVC HS 4K       | 59.94p/50p     | 200M           | 30 min            | 1 h 10 min | 40 min                          | 1 h 20 min |
|                  |                | 150M           | 45 min            | 1 h 30 min | 50 min                          | 1 h 40 min |
|                  |                | 100M           | 1 h               | 2 h 10 min | 1 h 15 min                      | 2 h 30 min |
|                  |                | 75M            | 1 h 20 min        | 2 h 50 min | 1 h 35 min                      | 3 h 10 min |
|                  |                | 45M            | 2 h               | 4 h 10 min | 2 h 20 min                      | 4 h 50 min |
| XAVC S 4K        | 59.94p/50p     | 200M           | 30 min            | 1 h 10 min | 40 min                          | 1 h 20 min |
|                  |                | 150M           | 45 min            | 1 h 30 min | 50 min                          | 1 h 40 min |
| XAVC S HD        | 59.94p/50p     | 50M            | 1 h 50 min        | 3 h 50 min | 2 h 10 min                      | 4 h 30 min |
|                  |                | 25M            | 3 h               | 6 h 10 min | 3 h 30 min                      | 7 h 10 min |
| XAVC S-I 4K      | 59.94p         | 600M           | 10 min            | 25 min     | 10 min                          | 25 min     |
|                  | 50p            | 500M           | 10 min            | 30 min     | 15 min                          | 35 min     |
| XAVC S-I HD      | 59.94p         | 222M           | 30 min            | 1 h 5 min  | 35 min                          | 1 h 15 min |
|                  | 50p            | 185M           | 35 min            | 1 h 15 min | 40 min                          | 1 h 30 min |
| XAVC S-I DCI 4K* | 59.94p         | 600M           | 10 min            | 25 min     | 10 min                          | 25 min     |
|                  | 50p            | 500M           | 10 min            | 25 min     | 10 min                          | 25 min     |

Záznamové časy, keď sa [**Px** Proxy Recording] nastaví na [Off].

\* Keď je verzia systémového softvéru (firmvér) fotoaparátu ver.2.00 alebo novšej

- Uvedené hodnoty predstavujú dostupné záznamové časy pri použití pamäťovej karty Sony.
- Trvanie času dostupného pre snímánie videozáznamu sa mení v závislosti od formátu súboru/nastavení snímáania pre videozáznamy, pamäťovej karty, teploty okolia, prostredia siete Wi-Fi, stavu fotoaparátu pred spustením snímáania a stavu nabitia batérie.

Maximálny čas nepretržitého snímáania pre jednu reláciu snímáania videozáznamu je približne 13 hodín (limit vyplývajúci z technických parametrov výroby).

### Poznámka

- Dostupný záznamový čas videozáznamov sa mení, pretože tento fotoaparát je vybavený funkciou VBR (Variable Bit-Rate (premenlivá prenosová rýchlosť)), ktorá automaticky prispôsobuje kvalitu obrazu v závislosti od snímáanej scény. Keď snímáte rýchlo sa pohybujúci objekt, obraz bude jasnejší, ale dostupný záznamový čas bude kratší, pretože sa na záznam vyžaduje viac pamäte. Záznamový čas sa mení aj v závislosti od podmienok snímáania, snímáaného objektu alebo nastavení kvality/veľkosti obrazu.

### Poznámky týkajúce sa nepretržitého snímáania videozáznamu

- Snímáanie videozáznamu s vysokou kvalitou a nepretržité snímáanie vysokou rýchlosťou vyžadujú veľké množstvo energie. A preto, ak budete pokračovať v snímáaní, teplota vnútri fotoaparátu sa zvýši, a to predovšetkým teplota obrazového snímača. V takýchto prípadoch sa fotoaparát automaticky vypne, pretože povrch fotoaparátu sa zohrial na vysokú teplotu, alebo vysoká teplota ovplyvňuje kvalitu záberov či vnútorný mechanizmus fotoaparátu.
- Trvanie času dostupného pre nepretržité snímáanie videozáznamov, keď fotoaparát sníma s východiskovými nastaveniami po vypnutí napájania na chvíľu, je nasledovné. Tieto hodnoty uvádzajú nepretržitý čas, odkedy začne fotoaparát snímáť až do jeho zastavenia snímáania.

#### Keď sa [Auto Power OFF Temp.] nastaví na [Standard]

| File Format           | XAVC S HD           | XAVC S 4K          |
|-----------------------|---------------------|--------------------|
| Teplota okolia: 25 °C | Približne 120 minút | Približne 30 minút |
| Teplota okolia: 40 °C | Približne 120 minút | Približne 30 minút |

#### Keď sa [Auto Power OFF Temp.] nastaví na [High]

| File Format           | XAVC S HD           | XAVC S 4K          |
|-----------------------|---------------------|--------------------|
| Teplota okolia: 25 °C | Približne 120 minút | Približne 60 minút |
| Teplota okolia: 40 °C | Približne 120 minút | Približne 60 minút |

XAVC S HD: 59.94p 50M/50p 50M 4:2:0 8bit; keď sa fotoaparát nepripojí prostredníctvom Wi-Fi; keď sa použije pamäťová karta CFexpress Type A; keď je monitor otvorený

XAVC S 4K: 59.94p 150M/50p 150M 4:2:0 8bit; keď sa fotoaparát nepripojí prostredníctvom Wi-Fi; keď sa použije pamäťová karta CFexpress Type A; keď je monitor otvorený

- Dĺžka času dostupného pri snímáaní videozáznamov sa mení podľa teploty, formátu súboru/nastavenia snímáania pre videozáznamy, prostredia siete Wi-Fi alebo stavu fotoaparátu pred spustením snímáania. Ak často meníte kompozíciu záberov alebo snímáte zábery po zapnutí napájania, teplota vnútri fotoaparátu sa zvýši a dostupný záznamový čas sa skrúti.
- Ak sa zobrazí ikona  (Výstraha prehriatia), znamená to, že sa zvýšila teplota fotoaparátu.
- Ak fotoaparát preruší snímáanie videozáznamu kvôli vysokej teplote, nechajte ho na určitý čas s vypnutým napájaním. Snímáanie spustíte po úplnom poklese teploty vnútri fotoaparátu.
- Ak budete dodržiavať nasledujúce body, budete môcť snímáť videozáznamy dlhší čas.

- Chráňte fotoaparát pred priamym slnečným svetlom.
- Ak fotoaparát nepoužívate, vypnite ho.

---

---

### Súvisiaca téma

- [Pamäťové karty, ktoré je možné používať](#)
- [Výdrž akumulátora a počet záberov, ktoré je možné nasnímať](#)

5-043-037-83(1) Copyright 2022 Sony Corporation

Digitálny fotoaparát s vymeniteľnými objektívmi  
ILME-FX30

## Zoznam ikon na obrazovke snímania videozáznamov

Zobrazený obsah a jeho poloha na obrázkoch slúžia len na orientáciu, pričom sa od skutočných zobrazení môžu líšiť. Popisy sú uvedené pod zobrazením ikon.



### 1. Základné nastavenia fotoaparátu



Úroveň zvuku



Vypnutie záznamu zvuku



Režim zaostrovania



Clear Image Zoom/Digital Zoom



Gamma Disp. Assist Typ.

**S-log3 s709 709(800%) User1 LUT OFF**

LUT

**STBY REC**

Pohotovostný režim snímania videozáznamu/Priebeh snímania videozáznamu

**1:00:12**

Skutočný záznamový čas videozáznamu (hodiny: minúty: sekundy)

**4K HD D-4K\***

Formát súborov videozáznamov

\* Keď je verzia systémového softvéru (firmvér) fotoaparátu ver.2.00 alebo novšej

**119.88p 100p 59.94p 50p 29.97p 25p 23.98p 24.00p**

Snímková frekvencia videozáznamov



Stav pamäťovej karty

**1h 30m**

Dostupný záznamový čas videozáznamov



Zápis dát / Počet zostávajúcich záberov na zápis



Stav batérie



Výstraha stavu batérie



Napájanie USB

## 2. Expozícia a ostatné nastavenia

1/250 1/250

Rýchlosť uzávierky

F3.5 F3.5

Hodnota clony



Korekcia expozičie/Manuálne meranie

ISO400 ISO 400

Citlivosť ISO

800EI / 6.0E / L

Expozičný index/Base ISO

AWB 7500K A5 G5

Vyváženie bielej farby (automatický režim, predvolené nastavenie, automatický režim snímania pod vodou, používateľské nastavenie, farebná teplota, farebný filter)



Uzamknutie AE/Uzamknutie AWB

## 3. Ostatné nastavenia (zobrazené počas pohotovostného režimu záznamu)

Režim snímania



Režim snímania ( Recall Camera Setting)



Rozpoznanie statívu



REC Control

Externý výstup 4K/RAW/DCI 4K

\* Keď je verzia systémového softvéru (firmvér) fotoaparátu ver.2.00 alebo novšej

### EXT-LK

Stav externého uzamknutia časové kódu

00:00:00.00

Časový kód (hodiny: minúty: sekundy. snímky)

00 00 00 00

Používateľský bit

### Spot Focus

Vykonávanie [Spot Focus]

x4 Slow x4 Quick

Stupnica pomalosti/rýchlosti počas spomaleného/zrýchleného snímania

4K(2160p) 14.99p / 4K(2160p) 12.5p / HD(1080p) 59.94p / HD(1080p) 50p / HD(1080p) 29.97p / HD(1080p) 25p / HD(720p) 29.97p / HD(720p) 25p

Výstupný formát údajov prenášaných prostredníctvom USB

### USB Streaming : Standby / Output

Stav internetového prenosu prostredníctvom USB



Zobrazenie vodiaceho indikátora pre sledovanie



Zobrazenie vodiaceho indikátora pre zrušenie zaostrovania

48khz/16bit 2ch 48khz/24bit 2ch 48khz/24bit 4ch

Formát zvukového signálu



Zobrazenie vodiaceho indikátora pre ovládače



Dotyková funkcia v režime snímania (dotykové zaostrovanie/dotykové sledovanie/vypnutie)



Focus Cancel



Tracking Cancel



Diaľkové ovládanie z počítača

**FTP FTP**

Funkcia FTP/stav prenosu FTP



Airplane Mode



Pripojené k Wi-Fi/odpojené od Wi-Fi



Pripojené k sieti LAN/odpojené od siete LAN (pri použití prevodného adaptéra USB-LAN)



Pripojenie pomocou funkcie Bluetooth je dostupné/Pripojenie pomocou funkcie Bluetooth je nedostupné



Diaľkový ovládač



Získanie informácií o polohe/Informácie o polohe nie je možné získať



Režim merania



D-Range Optimizer



Creative Look



Histogram

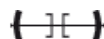

Digitálna libela



Výstraha prehriatia



Databázový súbor je plný/Chyba databázového súboru



Výstraha poruchy chladiaceho ventilátora

## Súvisiaca téma

- [Zoznam ikon na obrazovke snímania statických záberov](#)
- [Zoznam ikon na obrazovke prehrávania](#)

Digitálny fotoaparát s vymeniteľnými objektívmi  
ILME-FX30

## Zoznam ikon na obrazovke snímania statických záberov

Zobrazený obsah a jeho poloha na obrázkoch slúžia len na orientáciu, pričom sa od skutočných zobrazení môžu líšiť. Popisy sú uvedené pod zobrazením ikon.

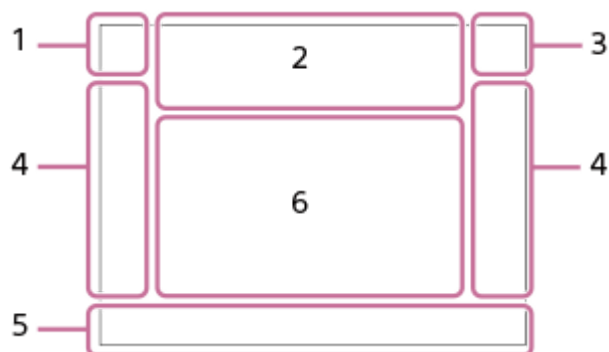

### 1. Režim snímania/Rozpoznanie scén



Režim snímania



Režim snímania ( **MR** Recall Camera Setting)



Ikony rozpoznania scén

### 2. Nastavenia fotoaparátu



Stav pamäťovej karty

**100**

Zostávajúci počet záberov, ktoré je možné nasnímať



Zápis dát / Počet zostávajúcich záberov na zápis

**26M / 23M / 22M / 17M / 13M / 11M / 8.5M / 6.4M / 5.7M / 5.4M / 4.3M**

Veľkosť záberu statických záberov

**RAW**

Snímanie RAW

**J-X.FINE J-FINE J-STD J-LIGHT H-X.FINE H-FINE H-STD H-LIGHT**

JPEG Quality / HEIF Quality

**4:2:2**

Vzorkovanie farieb pre HEIF

**VIEW**

Setting Effect OFF

**Flicker**

Zistilo sa blikanie



Vypnutie/zapnutie SteadyShot, Výstraha chvenia fotoaparátu

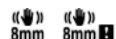

Ohnisková vzdialenosť SteadyShot/Výstraha chvenia fotoaparátu



Optical zoom only /Clear Image Zoom/Digital Zoom



## –PC–

Diaľkové ovládanie z počítača



Bright Monitoring



Tichý režim



Diaľkový ovládač

## FTP FTP

Funkcia FTP/stav prenosu FTP



Pripojené k Wi-Fi/odpojené od Wi-Fi



Pripojené k sieti LAN/odpojené od siete LAN (pri použití prevodného adaptéra USB-LAN)



Zápis informácií o autorských právach [On]

## IPTC

Zápis informácií o IPTC [On]



Dotyková funkcia v režime snímania (dotykové zaostrovanie/dotykové sledovanie/dotyková spúšť/vypnutie)



Focus Cancel



Tracking Cancel



Pripojenie pomocou funkcie Bluetooth je dostupné/Pripojenie pomocou funkcie Bluetooth je nedostupné



Získanie informácií o polohe/Informácie o polohe nie je možné získať



Airplane Mode



Výstraha prehriatia



Databázový súbor je plný/Chyba databázového súboru



Rozpoznanie statívu

### 3. Batéria



Stav batérie



Výstraha stavu batérie



Napájanie USB

### 4. Nastavenia snímania



Drive Mode



Režim zaostrovania



Oblasť zaostrovania



Režim merania

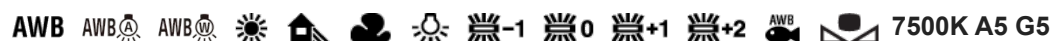

Vyváženie bielej farby (automatický režim, predvolené nastavenie, automatický režim snímania pod vodou, používateľské nastavenie, farebná teplota, farebný filter)



D-Range Optimizer



Creative Look



Face/Eye Prior. in AF/ Face/Eye Subject



Picture Profile



[ 1st Zoom Spd. **STBY** ] v rámci [ Zoom Lever Speed]

## 5. Indikátor zaostrenia/nastavenia expozície



Indikátor zaostrenia

**1/250**

Rýchlosť uzávierky

**F3.5**

Hodnota clony



Korekcia expozície/Manuálne meranie

**ISO400 ISO AUTO**

Citlivosť ISO



Uzamknutie AE/Uzamknutie AWB

## 6. Vodiace indikátory/iné



**Tracking Cancel**

Zobrazenie vodiaceho indikátora pre sledovanie

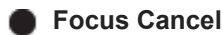

**Focus Cancel**

Zobrazenie vodiaceho indikátora pre zrušenie zaostrovania



Zobrazenie vodiaceho indikátora pre ovládače

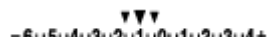

Indikátor stupňovania



Oblasť bodového merania



Histogram

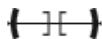

Digitálna libela

---

## Súvisiaca téma

- [Zoznam ikon na obrazovke snímania videozáznamov](#)
- [Zoznam ikon na obrazovke prehrávania](#)

## Zoznam ikon na obrazovke prehrávania

Zobrazený obsah a jeho poloha na obrázkoch slúžia len na orientáciu, pričom sa od skutočných zobrazení môžu líšiť. Popisy sú uvedené pod zobrazením ikon.

### Zobrazenie jedného záberu

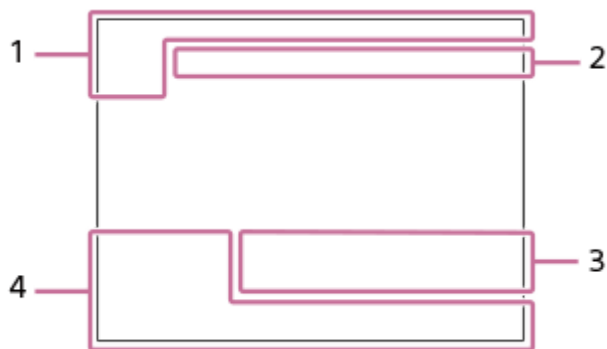

### Zobrazenie histogramu

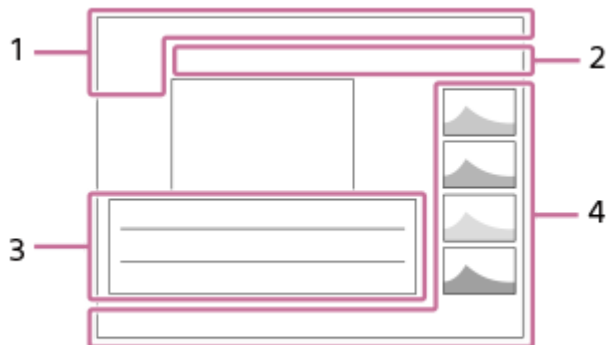

#### 1. Základné informácie



Médiá prehrávania

**IPTC**

IPTC Information



Rating



Ochrana

3/7

Číslo súboru/Počet záberov v režime zobrazenia



Stav batérie



Display as Group



Zahrnutý je vysokokomprimovaný videozáznam s nízkym rozlíšením, ktorý odráža pôvodný videozáznam



Značka záberu je zahrnutá



Stav prenosu FTP



Stav prenosu smartfónu (pri použití [ Select on Cam & Send])

## 2. Nastavenia fotoaparátu

### FTP FTP<sup>Δ</sup>

Funkcia FTP/stav prenosu FTP



Pripojené k Wi-Fi/odpojené od Wi-Fi



Pripojené k sieti LAN/odpojené od siete LAN (pri použití prevodného adaptéra USB-LAN)



Pripojenie pomocou funkcie Bluetooth je dostupné/Pripojenie pomocou funkcie Bluetooth je nedostupné



Airplane Mode



Výstraha prehriatia



Databázový súbor je plný/Chyba databázového súboru

## 3. Nastavenia snímania



Zobrazovací pomer

**26M / 23M / 22M / 17M / 13M / 11M / 8.5M / 6.4M / 5.7M / 5.4M / 4.3M**

Veľkosť záberu statických záberov

### RAW

Snímanie RAW

**J-X.FINE J-FINE J-STD J-LIGHT H-X.FINE H-FINE H-STD H-LIGHT**

JPEG Quality/HEIF Quality

**4:2:2**

Vzorkovanie farieb pre HEIF

**XAVC HS 4K XAVC S 4K XAVC S HD XAVC S-I 4K XAVC S-I HD XAVC S-I DCI 4K \***

Formát súborov videozáznamov

\* Keď je verzia systémového softvéru (firmvér) fotoaparátu ver.2.00 alebo novšej

**119.88p 100p 59.94p 50p 29.97p 25p 23.98p 24.00p**

Snímková frekvencia videozáznamov



Nastavenie snímania videozáznamov

**1/250**

Rýchlosť uzávierky

**F3.5**

Hodnota clony

**ISO400**

Citlivosť ISO

**P A S M**

Expozičný režim



Korekcia expozície



Režim merania

**35mm**

Ohnisková vzdialenosť objektívu



 Creative Look

**AWB**        -1  0  +1  +2  **7500K A5 G5**

Vyváženie bielej farby (automatický režim, predvolené nastavenie, automatický režim snímania pod vodou, farebná teplota, farebný filter)

**D-R OFF** **DRO AUTO**

 D-Range Optimizer

**HLG**

Snímanie HDR (Hybrid Log-Gamma)



Pre záber existujú informácie o autorských právach

#### 4. Informácie o zábere



Informácie o zemepisnej šírke/zemepisnej dĺžke

**2022-1-1 10:37:00PM**

Dátum nasnímania

 **100-0003**

Číslo priečinka - číslo súboru

**C0003**

Číslo súboru videozáznamu



Histogram (Jas/R/G/B)

---

#### Súvisiaca téma

- [Zoznam ikon na obrazovke snímania videozáznamov](#)
- [Zoznam ikon na obrazovke snímania statických záberov](#)

Digitálny fotoaparát s vymeniteľnými objektívmi  
ILME-FX30

## Zoznam hodnôt východiskových nastavení



Predvolené hodnoty nastavení pre každú položku ponuky v čase zakúpenia sú uvedené v nasledujúcej tabuľke. Obsah zobrazenej ponuky sa líši v závislosti od polohy režimu snímania. Podrobnosti nájdete v časti „[Vyhľadávanie funkcií z MENU](#)“.

### Spôsob resetovania nastavení na východiskové hodnoty

Zvoľte MENU →  (Setup) → [Reset/Save Settings] → [Setting Reset] → [Camera Settings Reset] alebo [Initialize] → [Enter].

Položky, ktoré je možné resetovať pomocou [Camera Settings Reset], sú obmedzené. Pozrite si nasledujúce tabuľky. Ak zvolíte [Initialize], všetky nastavenia fotoaparátu sa resetujú na východiskové hodnoty.

#### / (Shooting)



| Položky MENU                                                                                                                                                                                                                                               | Hodnota východiskového nastavenia | Možnosť resetovania pomocou [Camera Settings Reset] |
|------------------------------------------------------------------------------------------------------------------------------------------------------------------------------------------------------------------------------------------------------------|-----------------------------------|-----------------------------------------------------|
| JPEG/HEIF Switch                                                                                                                                                                                                                                           | JPEG                              | ✓                                                   |
| Image Quality Settings (  File Format)                                                                                                                                  | JPEG/HEIF                         | ✓                                                   |
| Image Quality Settings (JPEG Quality/HEIF Quality)                                                                                                                                                                                                         | Fine                              | ✓                                                   |
| Image Quality Settings (JPEG Image Size/HEIF Image Size) (keď sa [Aspect Ratio] nastaví na [3:2])                                                                                                                                                          | L: 26 M                           | ✓                                                   |
| Image Quality Settings (JPEG Image Size/HEIF Image Size) (keď sa [Aspect Ratio] nastaví na [4:3])                                                                                                                                                          | L: 23 M                           | ✓                                                   |
| Image Quality Settings (JPEG Image Size/HEIF Image Size) (keď sa [Aspect Ratio] nastaví na [16:9])                                                                                                                                                         | L: 22 M                           | ✓                                                   |
| Image Quality Settings (JPEG Image Size/HEIF Image Size) (keď sa [Aspect Ratio] nastaví na [1:1])                                                                                                                                                          | L: 17 M                           | ✓                                                   |
| Aspect Ratio                                                                                                                                                                                                                                               | 3:2                               | ✓                                                   |
|  File Format                                                                                                                                                            | XAVC S HD                         | ✓                                                   |
|  Movie Settings (Rec Frame Rate) (keď je [  File Format] nastavené na [XAVC HS 4K])  | 59.94p/50p                        | ✓                                                   |
|  Movie Settings (Rec Frame Rate) (keď je [  File Format] nastavené na [XAVC S 4K])   | 59.94p/50p                        | ✓                                                   |
|  Movie Settings (Rec Frame Rate) (keď je [  File Format] nastavené na [XAVC S HD])   | 59.94p/50p                        | ✓                                                   |
|  Movie Settings (Rec Frame Rate) (keď je [  File Format] nastavené na [XAVC S-I 4K]) | 59.94p/50p                        | ✓                                                   |
|  Movie Settings (Rec Frame Rate) (keď je [  File Format] nastavené na [XAVC S-I HD]) | 59.94p/50p                        | ✓                                                   |











| Položky MENU                                                                                                                           | Hodnota východiskového nastavenia | Možnosť resetovania pomocou [Camera Settings Reset] |
|----------------------------------------------------------------------------------------------------------------------------------------|-----------------------------------|-----------------------------------------------------|
| ▶■ Movie Settings (Rec Frame Rate) (keď sa [▶■ File Format] nastaví na [XAVC S-I DCI 4K])                                              | 24.00p                            | ✓                                                   |
| ▶■ Movie Settings (Record Setting) (keď sa [▶■ File Format] nastaví na [XAVC HS 4K] a [Rec Frame Rate] sa nastaví na [59.94p]/[50p])   | 45M 4:2:0 10bit                   | ✓                                                   |
| ▶■ Movie Settings (Record Setting) (keď sa [▶■ File Format] nastaví na [XAVC HS 4K] a [Rec Frame Rate] sa nastaví na [23.98p])         | 50M 4:2:0 10bit                   | ✓                                                   |
| ▶■ Movie Settings (Record Setting) (keď sa [▶■ File Format] nastaví na [XAVC HS 4K] a [Rec Frame Rate] sa nastaví na [119.88p]/[100p]) | 200M 4:2:0 10bit                  | ✓                                                   |
| ▶■ Movie Settings (Record Setting) (keď sa [▶■ File Format] nastaví na [XAVC S 4K] a [Rec Frame Rate] sa nastaví na [59.94p]/[50p])    | 150M 4:2:0 8bit                   | ✓                                                   |
| ▶■ Movie Settings (Record Setting) (keď sa [▶■ File Format] nastaví na [XAVC S 4K] a [Rec Frame Rate] sa nastaví na [29.97p]/[25p])    | 60M 4:2:0 8bit                    | ✓                                                   |
| ▶■ Movie Settings (Record Setting) (keď sa [▶■ File Format] nastaví na [XAVC S 4K] a [Rec Frame Rate] sa nastaví na [23.98p])          | 60M 4:2:0 8bit                    | ✓                                                   |
| ▶■ Movie Settings (Record Setting) (keď sa [▶■ File Format] nastaví na [XAVC S 4K] a [Rec Frame Rate] sa nastaví na [119.88p]/[100p])  | 200M 4:2:0 8bit                   | ✓                                                   |
| ▶■ Movie Settings (Record Setting) (keď sa [▶■ File Format] nastaví na [XAVC S HD] a [Rec Frame Rate] sa nastaví na [59.94p]/[50p])    | 50M 4:2:0 8bit                    | ✓                                                   |
| ▶■ Movie Settings (Record Setting) (keď sa [▶■ File Format] nastaví na [XAVC S HD] a [Rec Frame Rate] sa nastaví na [29.97p]/[25p])    | 50M 4:2:0 8bit                    | ✓                                                   |
| ▶■ Movie Settings (Record Setting) (keď sa [▶■ File Format] nastaví na [XAVC S HD] a [Rec Frame Rate] sa nastaví na [23.98p])          | 50M 4:2:0 8bit                    | ✓                                                   |
| ▶■ Movie Settings (Record Setting) (keď sa [▶■ File Format] nastaví na [XAVC S HD] a [Rec Frame Rate] sa nastaví na [119.88p]/[100p])  | 60M 4:2:0 8bit                    | ✓                                                   |
| ▶■ Movie Settings (Record Setting) (keď sa [▶■ File Format] nastaví na [XAVC S-I 4K] a [Rec Frame Rate] sa nastaví na [59.94p]/[50p])  | 600M 4:2:2 10bit/500M 4:2:2 10bit | ✓                                                   |
| ▶■ Movie Settings (Record Setting) (keď sa [▶■ File Format] nastaví na [XAVC S-I 4K] a [Rec Frame Rate] sa nastaví na [29.97p]/[25p])  | 300M 4:2:2 10bit/250M 4:2:2 10bit | ✓                                                   |

| Položky MENU                                                                                                                              | Hodnota východiskového nastavenia | Možnosť resetovania pomocou [Camera Settings Reset] |
|-------------------------------------------------------------------------------------------------------------------------------------------|-----------------------------------|-----------------------------------------------------|
| ▶■ Movie Settings (Record Setting) (keď sa [▶■ File Format] nastaví na [XAVC S-I 4K] a [Rec Frame Rate] sa nastaví na [23.98p])           | 240M 4:2:2 10bit                  | ✓                                                   |
| ▶■ Movie Settings (Record Setting) (keď sa [▶■ File Format] nastaví na [XAVC S-I HD] a [Rec Frame Rate] sa nastaví na [59.94p]/[50p])     | 222M 4:2:2 10bit/185M 4:2:2 10bit | ✓                                                   |
| ▶■ Movie Settings (Record Setting) (keď sa [▶■ File Format] nastaví na [XAVC S-I HD] a [Rec Frame Rate] sa nastaví na [29.97p]/[25p])     | 111M 4:2:2 10bit/93M 4:2:2 10bit  | ✓                                                   |
| ▶■ Movie Settings (Record Setting) (keď sa [▶■ File Format] nastaví na [XAVC S-I HD] a [Rec Frame Rate] sa nastaví na [23.98p])           | 89M 4:2:2 10bit                   | ✓                                                   |
| ▶■ Movie Settings (Record Setting) (keď sa [▶■ File Format] nastaví na [XAVC S-I DCI 4K] a [Rec Frame Rate] sa nastaví na [59.94p]/[50p]) | 600M 4:2:2 10bit/500M 4:2:2 10bit | ✓                                                   |
| ▶■ Movie Settings (Record Setting) (keď sa [▶■ File Format] nastaví na [XAVC S-I DCI 4K] a [Rec Frame Rate] sa nastaví na [29.97p]/[25p]) | 300M 4:2:2 10bit/250M 4:2:2 10bit | ✓                                                   |
| ▶■ Movie Settings (Record Setting) (keď sa [▶■ File Format] nastaví na [XAVC S-I DCI 4K] a [Rec Frame Rate] sa nastaví na [23.98p])       | 240M 4:2:2 10bit                  | ✓                                                   |
| ▶■ Movie Settings (Record Setting) (keď sa [▶■ File Format] nastaví na [XAVC S-I DCI 4K] a [Rec Frame Rate] sa nastaví na [24.00p])       | 240M 4:2:2 10bit                  | ✓                                                   |
| ■ S&Q S&Q Settings ( ■ S&Q Rec Frame Rate) (keď je [▶■ File Format] nastavené na [XAVC HS 4K])                                            | 59.94p/50p                        | ✓                                                   |
| ■ S&Q S&Q Settings ( ■ S&Q Rec Frame Rate) (keď je [▶■ File Format] nastavené na [XAVC S 4K])                                             | 59.94p/50p                        | ✓                                                   |
| ■ S&Q S&Q Settings ( ■ S&Q Rec Frame Rate) (keď je [▶■ File Format] nastavené na [XAVC S HD])                                             | 59.94p/50p                        | ✓                                                   |
| ■ S&Q S&Q Settings ( ■ S&Q Rec Frame Rate) (keď je [▶■ File Format] nastavené na [XAVC S-I 4K])                                           | 59.94p/50p                        | ✓                                                   |
| ■ S&Q S&Q Settings ( ■ S&Q Rec Frame Rate) (keď je [▶■ File Format] nastavené na [XAVC S-I HD])                                           | 59.94p/50p                        | ✓                                                   |
| ■ S&Q S&Q Settings ( ■ S&Q Rec Frame Rate) (keď je [▶■ File Format] nastavené na [XAVC S-I DCI 4K])                                       | 24.00p                            | ✓                                                   |
| ■ S&Q S&Q Settings ( ■ S&Q Frame Rate) (keď sa [▶■ File Format] nastaví na iný formát ako [XAVC S-I DCI 4K])                              | 120fps/100fps                     | ✓                                                   |
| ■ S&Q S&Q Settings ( ■ S&Q Frame Rate) (keď je [▶■ File Format] nastavené na [XAVC S-I DCI 4K])                                           | 24fps                             | ✓                                                   |



| Položky MENU                                                                                                                               | Hodnota východiskového nastavenia | Možnosť resetovania pomocou [Camera Settings Reset] |
|--------------------------------------------------------------------------------------------------------------------------------------------|-----------------------------------|-----------------------------------------------------|
| S&Q S&Q Settings ( S&Q Record Setting) (keď sa [ ] File Format] nastaví na [XAVC HS 4K] a [Rec Frame Rate] sa nastaví na [59.94p]/[50p])   | 45M 4:2:0 10bit                   | ✓                                                   |
| S&Q S&Q Settings ( S&Q Record Setting) (keď sa [ ] File Format] nastaví na [XAVC HS 4K] a [Rec Frame Rate] sa nastaví na [23.98p])         | 50M 4:2:0 10bit                   | ✓                                                   |
| S&Q S&Q Settings ( S&Q Record Setting) (keď sa [ ] File Format] nastaví na [XAVC HS 4K] a [Rec Frame Rate] sa nastaví na [119.88p]/[100p]) | 200M 4:2:0 10bit                  | ✓                                                   |
| S&Q S&Q Settings ( S&Q Record Setting) (keď sa [ ] File Format] nastaví na [XAVC S 4K] a [Rec Frame Rate] sa nastaví na [59.94p]/[50p])    | 150M 4:2:0 8bit                   | ✓                                                   |
| S&Q S&Q Settings ( S&Q Record Setting) (keď sa [ ] File Format] nastaví na [XAVC S 4K] a [Rec Frame Rate] sa nastaví na [29.97p]/[25p])    | 60M 4:2:0 8bit                    | ✓                                                   |
| S&Q S&Q Settings ( S&Q Record Setting) (keď sa [ ] File Format] nastaví na [XAVC S 4K] a [Rec Frame Rate] sa nastaví na [23.98p])          | 60M 4:2:0 8bit                    | ✓                                                   |
| S&Q S&Q Settings ( S&Q Record Setting) (keď sa [ ] File Format] nastaví na [XAVC S 4K] a [Rec Frame Rate] sa nastaví na [119.88p]/[100p])  | 200M 4:2:0 8bit                   | ✓                                                   |
| S&Q S&Q Settings ( S&Q Record Setting) (keď sa [ ] File Format] nastaví na [XAVC S HD] a [Rec Frame Rate] sa nastaví na [59.94p]/[50p])    | 50M 4:2:0 8bit                    | ✓                                                   |
| S&Q S&Q Settings ( S&Q Record Setting) (keď sa [ ] File Format] nastaví na [XAVC S HD] a [Rec Frame Rate] sa nastaví na [29.97p]/[25p])    | 50M 4:2:0 8bit                    | ✓                                                   |
| S&Q S&Q Settings ( S&Q Record Setting) (keď sa [ ] File Format] nastaví na [XAVC S HD] a [Rec Frame Rate] sa nastaví na [23.98p])          | 50M 4:2:0 8bit                    | ✓                                                   |
| S&Q S&Q Settings ( S&Q Record Setting) (keď sa [ ] File Format] nastaví na [XAVC S HD] a [Rec Frame Rate] sa nastaví na [119.88p]/[100p])  | 60M 4:2:0 8bit                    | ✓                                                   |
| S&Q S&Q Settings ( S&Q Record Setting) (keď sa [ ] File Format] nastaví na [XAVC S-I 4K] a [Rec Frame Rate] sa nastaví na [59.94p]/[50p])  | 600M 4:2:2 10bit/500M 4:2:2 10bit | ✓                                                   |
| S&Q S&Q Settings ( S&Q Record Setting) (keď sa [ ] File Format] nastaví na [XAVC S-I 4K] a [Rec Frame Rate] sa nastaví na [29.97p]/[25p])  | 300M 4:2:2 10bit/250M 4:2:2 10bit | ✓                                                   |
| S&Q S&Q Settings ( S&Q Record Setting) (keď sa [ ] File Format] nastaví na [XAVC S-I 4K] a [Rec Frame Rate] sa nastaví na [23.98p])        | 240M 4:2:2 10bit                  | ✓                                                   |

| Položky MENU                                                                                                                                                               | Hodnota východiskového nastavenia | Možnosť resetovania pomocou [Camera Settings Reset] |
|----------------------------------------------------------------------------------------------------------------------------------------------------------------------------|-----------------------------------|-----------------------------------------------------|
| <b>S&amp;Q</b> S&Q Settings ( <b>S&amp;Q</b> Record Setting) (keď sa [ <b>▶</b> File Format] nastaví na [XAVC S-I HD] a [Rec Frame Rate] sa nastaví na [59.94p]/[50p])     | 222M 4:2:2 10bit/185M 4:2:2 10bit | ✓                                                   |
| <b>S&amp;Q</b> S&Q Settings ( <b>S&amp;Q</b> Record Setting) (keď sa [ <b>▶</b> File Format] nastaví na [XAVC S-I HD] a [Rec Frame Rate] sa nastaví na [29.97p]/[25p])     | 111M 4:2:2 10bit/93M 4:2:2 10bit  | ✓                                                   |
| <b>S&amp;Q</b> S&Q Settings ( <b>S&amp;Q</b> Record Setting) (keď sa [ <b>▶</b> File Format] nastaví na [XAVC S-I HD] a [Rec Frame Rate] sa nastaví na [23.98p])           | 89M 4:2:2 10bit                   | ✓                                                   |
| <b>S&amp;Q</b> S&Q Settings ( <b>S&amp;Q</b> Record Setting) (keď sa [ <b>▶</b> File Format] nastaví na [XAVC S-I DCI 4K] a [Rec Frame Rate] sa nastaví na [59.94p]/[50p]) | 600M 4:2:2 10bit/500M 4:2:2 10bit | ✓                                                   |
| <b>S&amp;Q</b> S&Q Settings ( <b>S&amp;Q</b> Record Setting) (keď sa [ <b>▶</b> File Format] nastaví na [XAVC S-I DCI 4K] a [Rec Frame Rate] sa nastaví na [29.97p]/[25p]) | 300M 4:2:2 10bit/250M 4:2:2 10bit | ✓                                                   |
| <b>S&amp;Q</b> S&Q Settings ( <b>S&amp;Q</b> Record Setting) (keď sa [ <b>▶</b> File Format] nastaví na [XAVC S-I DCI 4K] a [Rec Frame Rate] sa nastaví na [23.98p])       | 240M 4:2:2 10bit                  | ✓                                                   |
| <b>S&amp;Q</b> S&Q Settings ( <b>S&amp;Q</b> Record Setting) (keď sa [ <b>▶</b> File Format] nastaví na [XAVC S-I DCI 4K] a [Rec Frame Rate] sa nastaví na [24.00p])       | 240M 4:2:2 10bit                  | ✓                                                   |
| Log Shooting Setting (Log Shooting)                                                                                                                                        | Off                               | ✓                                                   |
| Log Shooting Setting (Color Gamut)                                                                                                                                         | S-Gamut3.Cine/S-Log3              | ✓                                                   |
| Log Shooting Setting (Embed LUT File)                                                                                                                                      | On                                | ✓                                                   |
| <b>Px</b> Proxy Settings ( <b>Px</b> Proxy Recording)                                                                                                                      | Off                               | ✓                                                   |
| <b>Px</b> Proxy Settings ( <b>Px</b> Proxy File Format)                                                                                                                    | XAVC S HD                         | ✓                                                   |
| <b>Px</b> Proxy Settings ( <b>Px</b> Proxy Rec. Settings) (keď je [ <b>Px</b> Proxy File Format] nastavené na [XAVC HS HD])                                                | 9M 4:2:0 10bit                    | ✓                                                   |
| <b>Px</b> Proxy Settings ( <b>Px</b> Proxy Rec. Settings) (keď je [ <b>Px</b> Proxy File Format] nastavené na [XAVC S HD])                                                 | 6M 4:2:0 8bit                     | ✓                                                   |
| High ISO NR                                                                                                                                                                | Normal                            | ✓                                                   |
| HLG Still Image                                                                                                                                                            | Off                               | ✓                                                   |
| Color Space                                                                                                                                                                | sRGB                              | ✓                                                   |
|  Lens Compensation (Shading Comp.)                                                      | Auto                              | —                                                   |
|  Lens Compensation (Chromatic Aberration Comp.)                                         | Auto                              | —                                                   |
|  Lens Compensation (Distortion Comp.)                                                   | Off                               | —                                                   |
|  Lens Compensation (Breathing Comp.)                                                    | Off                               | ✓                                                   |





| Položky MENU                                                                                                                                                                                               | Hodnota východiskového nastavenia | Možnosť resetovania pomocou [Camera Settings Reset] |
|------------------------------------------------------------------------------------------------------------------------------------------------------------------------------------------------------------|-----------------------------------|-----------------------------------------------------|
| Format                                                                                                                                                                                                     | —                                 | —                                                   |
|  Rec. Media Settings (  Recording Media) | Slot 1                            | —                                                   |
|  Rec. Media Settings (  Recording Media) | Slot 1                            | —                                                   |
|  Rec. Media Settings (Auto Switch Media)                                                                                  | Off                               | —                                                   |
|  Recover Image DB*<br>* Táto položka sa neresetuje ani v prípade, že zvolíte [Camera Settings Reset] alebo [Initialize].  | —                                 | —                                                   |
|  Display Media Info.                                                                                                      | —                                 | —                                                   |
| File/Folder Settings (File Number)                                                                                                                                                                         | Series                            | —                                                   |
| File/Folder Settings (Set File Name)                                                                                                                                                                       | DSC                               | —                                                   |
| File/Folder Settings (Folder Name)                                                                                                                                                                         | Standard Form                     | —                                                   |
| Select REC Folder                                                                                                                                                                                          | —                                 | —                                                   |
| Create New Folder                                                                                                                                                                                          | —                                 | —                                                   |
| IPTC Information (Write IPTC Info)                                                                                                                                                                         | Off                               | —                                                   |
| IPTC Information (Register IPTC Info)                                                                                                                                                                      | —                                 | —                                                   |
| Copyright Info (Write Copyright Info)                                                                                                                                                                      | Off                               | —                                                   |
| Copyright Info (Set Photographer)                                                                                                                                                                          | —                                 | —                                                   |
| Copyright Info (Set Copyright)                                                                                                                                                                             | —                                 | —                                                   |
| Copyright Info (Disp. Copyright Info)                                                                                                                                                                      | —                                 | —                                                   |
|  Write Serial Number                                                                                                    | Off                               | —                                                   |
| File Settings (File Number)                                                                                                                                                                                | Series                            | —                                                   |
| File Settings (Series Counter Reset)                                                                                                                                                                       | —                                 | —                                                   |
| File Settings (File Name Format)                                                                                                                                                                           | Standard                          | —                                                   |
| File Settings (Cam ID + Reel# Settings)                                                                                                                                                                    | —                                 | —                                                   |
| File Settings (Title Name Settings)                                                                                                                                                                        | C                                 | —                                                   |
| Exposure Mode                                                                                                                                                                                              | Manual Exposure                   | ✓                                                   |
|  Exposure Mode                                                                                                          | Manual Exposure                   | ✓                                                   |
| Exposure Ctrl Type                                                                                                                                                                                         | Flexible Exp. Mode                | —                                                   |
|  Recall Camera Setting                                                                                                  | —                                 | —                                                   |
|  Camera Set. Memory                                                                                                     | —                                 | —                                                   |
|  Memory/Recall Media                                                                                                    | Slot 1                            | ✓                                                   |

| Položky MENU                                                                                                                                                                                                                                                                                                                  | Hodnota východiskového nastavenia | Možnosť resetovania pomocou [Camera Settings Reset] |
|-------------------------------------------------------------------------------------------------------------------------------------------------------------------------------------------------------------------------------------------------------------------------------------------------------------------------------|-----------------------------------|-----------------------------------------------------|
| Reg. Custom Shoot Set                                                                                                                                                                                                                                                                                                         | —                                 | —                                                   |
| Drive Mode                                                                                                                                                                                                                                                                                                                    | Single Shooting                   | ✓                                                   |
| Bracket Settings (Selftimer during Bracket)                                                                                                                                                                                                                                                                                   | Off                               | ✓                                                   |
| Bracket Settings (Bracket order)                                                                                                                                                                                                                                                                                              | 0→→→+                             | ✓                                                   |
| Interval Shoot Func. (Interval Shooting)                                                                                                                                                                                                                                                                                      | Off                               | ✓                                                   |
| Interval Shoot Func. (Shooting Start Time)                                                                                                                                                                                                                                                                                    | 1 Sec                             | ✓                                                   |
| Interval Shoot Func. (Shooting Interval)                                                                                                                                                                                                                                                                                      | 3 Sec                             | ✓                                                   |
| Interval Shoot Func. (Number of Shots)                                                                                                                                                                                                                                                                                        | 30                                | ✓                                                   |
| Interval Shoot Func. (AE Tracking Sensitivity)                                                                                                                                                                                                                                                                                | Mid                               | ✓                                                   |
| Interval Shoot Func. (Shoot Interval Priority)                                                                                                                                                                                                                                                                                | Off                               | ✓                                                   |
|  Silent Mode                                                                                                                                                                                                                                 | Off                               | ✓                                                   |
|  Release w/o Lens                                                                                                                                                                                                                            | Enable                            | —                                                   |
| Release w/o Card                                                                                                                                                                                                                                                                                                              | Enable                            | —                                                   |
| Anti-flicker Set. (  Var. Shutter)                                                                                                                                                                                                         | Off                               | ✓                                                   |
| Anti-flicker Set. (  Var. Shutter Set.)                                                                                                                                                                                                    | —                                 | —                                                   |
| Audio Recording                                                                                                                                                                                                                                                                                                               | On                                | ✓                                                   |
| Audio Rec Level                                                                                                                                                                                                                                                                                                               | 26                                | ✓                                                   |
| Audio Out Timing                                                                                                                                                                                                                                                                                                              | Live                              | ✓                                                   |
| Wind Noise Reduct.                                                                                                                                                                                                                                                                                                            | Auto                              | ✓                                                   |
|  Shoe Audio Set.                                                                                                                                                                                                                           | <b>48khz/16bit 2ch</b>            | ✓                                                   |
| Time Code Preset                                                                                                                                                                                                                                                                                                              | 00:00:00.00                       | —                                                   |
| User Bit Preset                                                                                                                                                                                                                                                                                                               | 00 00 00 00                       | —                                                   |
| Time Code Format                                                                                                                                                                                                                                                                                                              | DF                                | —                                                   |
| Time Code Run                                                                                                                                                                                                                                                                                                                 | Rec Run                           | —                                                   |
| Time Code Make                                                                                                                                                                                                                                                                                                                | Preset                            | —                                                   |
| User Bit Time Rec                                                                                                                                                                                                                                                                                                             | Off                               | —                                                   |
|  SteadyShot                                                                                                                                                                                                                                | On                                | ✓                                                   |
|  SteadyShot                                                                                                                                                                                                                                | Standard                          | ✓                                                   |
|  SteadyShot Adjust.                                                                                                                                                                                                                        | Auto                              | ✓                                                   |
|   Focal Length (keď je [  SteadyShot Adjust.] nastavené na [Manual]) | 8mm                               | ✓                                                   |

| Položky MENU                                         | Hodnota východiskového nastavenia | Možnosť resetovania pomocou [Camera Settings Reset] |
|------------------------------------------------------|-----------------------------------|-----------------------------------------------------|
| Zoom Range                                           | Optical zoom only                 | —                                                   |
| [  Zoom Lever Speed ] (  1st Zoom Spd. <b>STBY</b> ) | 3                                 | ✓                                                   |
| [  Zoom Lever Speed ] (  2nd Zoom Spd. <b>STBY</b> ) | 8 (Fast)                          | ✓                                                   |
| [  Zoom Lever Speed ] (  1st Zoom Spd. <b>REC</b> )  | 3                                 | ✓                                                   |
| [  Zoom Lever Speed ] (  2nd Zoom Spd. <b>REC</b> )  | 8 (Fast)                          | ✓                                                   |
| Custom Key Z. Speed (Fixed Speed <b>STBY</b> )       | 3                                 | ✓                                                   |
| Custom Key Z. Speed (Fixed Speed <b>REC</b> )        | 3                                 | ✓                                                   |
| Remote Zoom Speed (  Speed Type)                     | Variable                          | ✓                                                   |
| Remote Zoom Speed (  Fixed Speed <b>STBY</b> )       | 3                                 | ✓                                                   |
| Remote Zoom Speed (  Fixed Speed <b>REC</b> )        | 3                                 | ✓                                                   |
| Grid Line Display                                    | Off                               | —                                                   |
| Grid Line Type                                       | Rule of 3rds Grid                 | —                                                   |
| Live View Display Set. (Live View Display)           | Setting Effect ON                 | —                                                   |
| Live View Display Set. (Frame Rate Low Limit)        | Off                               | ✓                                                   |
| Emphasized REC Display                               | On                                | ✓                                                   |
| Marker Display                                       | Off                               | —                                                   |
| Center Marker                                        | Off                               | —                                                   |
| Aspect Marker                                        | Off                               | —                                                   |
| Safety Zone                                          | Off                               | —                                                   |
| Guideframe                                           | Off                               | —                                                   |







### (Exposure/Color)

| Položky MENU       | Hodnota východiskového nastavenia | Možnosť resetovania pomocou [Camera Settings Reset] |
|--------------------|-----------------------------------|-----------------------------------------------------|
| Auto Slow Shutter  | On                                | ✓                                                   |
| ISO                | ISO 125                           | ✓                                                   |
| ISO Range Limit    | —                                 | —                                                   |
| ISO AUTO Min. SS   | Standard                          | ✓                                                   |
| Base ISO           | ISO 800                           | ✓                                                   |
| Base ISO Switch EI | 1600EI                            | ✓                                                   |

| Položky MENU                                                                                                                                                                                                          | Hodnota východiskového nastavenia | Možnosť resetovania pomocou [Camera Settings Reset] |
|-----------------------------------------------------------------------------------------------------------------------------------------------------------------------------------------------------------------------|-----------------------------------|-----------------------------------------------------|
| Exposure Index (Keď sa [Base ISO] nastaví na [ISO 800])                                                                                                                                                               | 800EI / 6.0E                      | ✓                                                   |
| Exposure Index (Keď sa [Base ISO] nastaví na [ISO 2500])                                                                                                                                                              | 2500EI / 6.0E                     | ✓                                                   |
| Auto/Manual Swt. Set. (Av Auto/Manual Switch)                                                                                                                                                                         | Manual                            | ✓                                                   |
| Auto/Manual Swt. Set. (Tv Auto/Manual Switch)                                                                                                                                                                         | Manual                            | ✓                                                   |
| Auto/Manual Swt. Set. (ISO Auto/Manual Set)                                                                                                                                                                           | Manual                            | ✓                                                   |
|  Exposure Comp.                                                                                                                      | ±0.0                              | ✓                                                   |
|  Exposure step                                                                                                                       | 0.3EV                             | —                                                   |
|  Exposure Std. Adjust (  Multi)                     | ±0                                | —                                                   |
|  Exposure Std. Adjust (  Center)                    | ±0                                | —                                                   |
|  Exposure Std. Adjust (  Spot)                      | ±0                                | —                                                   |
|  Exposure Std. Adjust (  Entire Screen Average) | ±0                                | —                                                   |
|  Exposure Std. Adjust (  Highlight)             | ±0                                | —                                                   |
|  Metering Mode                                                                                                                     | Multi                             | ✓                                                   |
|  Face Priority in Multi Metering                                                                                                   | On                                | ✓                                                   |
|  Spot Metering Point                                                                                                               | Center                            | ✓                                                   |
| AEL w/ Shutter                                                                                                                                                                                                        | Auto                              | —                                                   |
|  White Balance                                                                                                                     | Auto                              | ✓                                                   |
|  Priority Set in AWB                                                                                                               | Standard                          | ✓                                                   |
| Shutter AWB Lock                                                                                                                                                                                                      | Off                               | —                                                   |
| Shockless WB                                                                                                                                                                                                          | 1 (Fast)                          | ✓                                                   |
|  D-Range Optimizer                                                                                                                 | D-Range Optimizer: Auto           | ✓                                                   |
|  Creative Look                                                                                                                     | ST                                | ✓                                                   |
|  Picture Profile                                                                                                                   | PP11                              | ✓                                                   |
| Select LUT                                                                                                                                                                                                            | s709                              | ✓                                                   |
| Manage User LUTs                                                                                                                                                                                                      | —                                 | —                                                   |
|  Zebra Display                                                                                                                     | Off                               | —                                                   |
|  Zebra Level                                                                                                                       | 70                                | —                                                   |





## AF<sub>MF</sub> (Focus)

| Položky MENU                                                                                              | Hodnota východiskového nastavenia | Možnosť resetovania pomocou [Camera Settings Reset] |
|-----------------------------------------------------------------------------------------------------------|-----------------------------------|-----------------------------------------------------|
|  Focus Mode              | Automatic AF                      | ✓                                                   |
| Priority Set in AF-S                                                                                      | Balanced Emphasis                 | —                                                   |
| Priority Set in AF-C                                                                                      | Balanced Emphasis                 | —                                                   |
| AF Tracking Sensitivity                                                                                   | 3(Standard)                       | ✓                                                   |
| AF w/ Shutter                                                                                             | On                                | —                                                   |
| Pre-AF                                                                                                    | Off                               | —                                                   |
| AF Transition Speed                                                                                       | 5                                 | ✓                                                   |
| AF Subj. Shift Sensitivity                                                                                | 5(Responsive)                     | ✓                                                   |
| AF Assist                                                                                                 | Off                               | ✓                                                   |
|  Focus Area              | Wide                              | ✓                                                   |
|  Focus Area Limit        | —                                 | ✓                                                   |
| Switch V/H AF Area                                                                                        | Off                               | ✓                                                   |
|  Focus Area Color      | White                             | —                                                   |
| AF Area Registration                                                                                      | Off                               | —                                                   |
| Del. Regist. AF Area                                                                                      | —                                 | —                                                   |
| AF Area Auto Clear                                                                                        | Off                               | —                                                   |
| Area Disp. dur Tracking                                                                                   | Off                               | —                                                   |
| AF-C Area Display                                                                                         | On                                | —                                                   |
| Phase Detect. Area                                                                                        | Off                               | —                                                   |
|  Circ. of Focus Point  | Does Not Circulate                | —                                                   |
|  AF Frame Move Amt     | Standard                          | ✓                                                   |
|  Face/Eye Prior. in AF | On                                | ✓                                                   |
|  Face/Eye Subject      | Human                             | ✓                                                   |
|  Subject Sel. Setting  | —                                 | ✓                                                   |
|  Right/Left Eye Select | Auto                              | ✓                                                   |
|  Face/Eye Frame Disp.  | Off                               | ✓                                                   |
| Face Memory                                                                                               | —                                 | —                                                   |





| Položky MENU                                                                                             | Hodnota východiskového nastavenia | Možnosť resetovania pomocou [Camera Settings Reset] |
|----------------------------------------------------------------------------------------------------------|-----------------------------------|-----------------------------------------------------|
|  Regist. Faces Priority | On                                | ✓                                                   |
| Focus Map                                                                                                | Off                               | ✓                                                   |
| Auto Magnifier in MF                                                                                     | On                                | ✓                                                   |
| Focus Magnifier                                                                                          | —                                 | —                                                   |
|  Focus Magnif. Time     | No Limit                          | —                                                   |
|  Initial Focus Mag.     | x1.0                              | —                                                   |
| AF in Focus Mag.                                                                                         | On                                | —                                                   |
|  Initial Focus Mag.     | x1.0                              | —                                                   |
|  Peaking Display        | Off                               | —                                                   |
|  Peaking Level          | Mid                               | —                                                   |
|  Peaking Color          | White                             | —                                                   |

### (Playback)

Ak chcete resetovať položky pre [Playback] na východiskové hodnoty, zvolíte [Initialize]. Tieto položky sa neresetujú na východiskové hodnoty, aj keď zvolíte [Camera Settings Reset].









| Položky MENU                                                                                                 | Hodnota východiskového nastavenia |
|--------------------------------------------------------------------------------------------------------------|-----------------------------------|
| Select Playback Media                                                                                        | —                                 |
| View Mode                                                                                                    | Date View                         |
|  Enlarge Image            | —                                 |
|  Enlarge Initial Mag.     | Standard. Mag.                    |
|  Enlarge Initial Position | Focused Position                  |
| Protect                                                                                                      | —                                 |
| Rating                                                                                                       | —                                 |
| Rating Set(Custom Key)                                                                                       | —                                 |
| Delete                                                                                                       | —                                 |
|  Delete pressing twice    | Off                               |
| Delete confirm.                                                                                              | "Cancel" first                    |
| Rotate                                                                                                       | —                                 |
| Copy                                                                                                         | —                                 |
| Photo Capture                                                                                                | —                                 |
|  JPEG/HEIF Switch         | JPEG                              |



| Položky MENU                                                                                                       | Hodnota východiskového nastavenia |
|--------------------------------------------------------------------------------------------------------------------|-----------------------------------|
| Cont. Play for  Interval          | —                                 |
| Play Speed for  Interval          | 5                                 |
| Slide Show (Repeat)                                                                                                | Off                               |
| Slide Show (Interval)                                                                                              | 3 Sec                             |
| Image Index                                                                                                        | 9 Images                          |
| Display as Group                                                                                                   | Off                               |
| Display Rotation                                                                                                   | Auto                              |
|  Focus Frame Display              | Off                               |
| Disp Specified Time Img.                                                                                           | —                                 |
| Image Jump Setting (  Front dial) | One by one                        |
| Image Jump Setting (  Rear dial)  | One by one                        |

## (Network)

Ak chcete resetovať položky pre [Network] na východiskové hodnoty, zvolíte [Initialize] alebo [Reset Network Set.]. Tieto položky sa neresetujú na východiskové hodnoty, aj keď zvolíte [Camera Settings Reset].





| Položky MENU                                                                                                                                                                                                   | Hodnota východiskového nastavenia |
|----------------------------------------------------------------------------------------------------------------------------------------------------------------------------------------------------------------|-----------------------------------|
| Smartphone Connection                                                                                                                                                                                          | —                                 |
| PC Remote Function (PC Remote)                                                                                                                                                                                 | Off                               |
| PC Remote Function (Pairing)                                                                                                                                                                                   | —                                 |
| PC Remote Function (Wi-Fi Direct Info.)                                                                                                                                                                        | —                                 |
|  Select on Cam & Send (  Send)           | —                                 |
|  Select on Cam & Send (Size of Sending Image)                                                                               | 2M                                |
|  Select on Cam & Send (RAW+J/H Send Target)                                                                                 | JPEG & HEIF                       |
|  Select on Cam & Send (  Sending Target) | Proxy Only                        |
|  Reset Transfer Status                                                                                                      | —                                 |
|  Cnct. while Power OFF                                                                                                      | Off                               |
| Remote Shoot Setting (Still Img. Save Dest.)                                                                                                                                                                   | Dest.+Camera                      |
| Remote Shoot Setting (Save Image Size)                                                                                                                                                                         | 2M                                |
| Remote Shoot Setting (RAW+J Save Image)                                                                                                                                                                        | JPEG Only                         |
| Remote Shoot Setting (RAW+H Save Image)                                                                                                                                                                        | HEIF Only                         |
| Remote Shoot Setting (Save JPEG Size)                                                                                                                                                                          | Large Size                        |
| Remote Shoot Setting (Save HEIF Size)                                                                                                                                                                          | Large Size                        |

















































| Položky MENU                                                            | Hodnota východiskového nastavenia |
|-------------------------------------------------------------------------|-----------------------------------|
| FTP Transfer Func. (FTP Function)                                       | Off                               |
| FTP Transfer Func. ( Server Setting)                                    | Server 1                          |
| FTP Transfer Func. (Save/Load FTP Settings)                             | —                                 |
| FTP Transfer Func. ([Target Group] v rámci [FTP Transfer])              | This Date                         |
| FTP Transfer Func. ([Still Images/Movies] v rámci [FTP Transfer])       | All                               |
| FTP Transfer Func. ([Target Img (Rating)] v rámci [FTP Transfer])       | —                                 |
| FTP Transfer Func. ([Target Movie ( <b>S</b> )] v rámci [FTP Transfer]) | All                               |
| FTP Transfer Func. ([Target Img (Protect)] v rámci [FTP Transfer])      | All                               |
| FTP Transfer Func. ([Transfer Status] v rámci [FTP Transfer])           | All                               |
| FTP Transfer Func. (Display FTP Error Info.)                            | —                                 |
| FTP Transfer Func. (Display FTP Result)                                 | —                                 |
| FTP Transfer Func. (Auto FTP Transfer)                                  | Off                               |
| FTP Transfer Func. (Auto FTP Target)                                    | Still Image                       |
| FTP Transfer Func. (RAW+J/H Transfer Target)                            | JPEG & HEIF                       |
| FTP Transfer Func. (Transfer JPEG Size)                                 | Large Size                        |
| FTP Transfer Func. (Transfer HEIF Size)                                 | Large Size                        |
| FTP Transfer Func. ( <b>Px</b> Transfer Target)                         | Proxy Only                        |
| FTP Transfer Func. (FTP Power Save)                                     | Off                               |
| ▶■ USB Streaming (Output Res/Frame Rate)                                | HD(1080p)29.97p/HD(1080p) 25p     |
| ▶■ USB Streaming (Movie Rec During Streaming)                           | Disable                           |
| Wi-Fi Connect                                                           | Off                               |
| WPS Push                                                                | —                                 |
| Access Point Set.                                                       | —                                 |
| Wi-Fi Frequency Band                                                    | 2.4GHz                            |
| Display Wi-Fi Info.                                                     | —                                 |
| SSID/PW Reset                                                           | —                                 |
| Bluetooth Function                                                      | Off                               |
| Pairing                                                                 | —                                 |
| Manage Paired Device                                                    | —                                 |
| Bluetooth Rmt Ctrl                                                      | Off                               |
| Disp Device Address                                                     | —                                 |

























| Položky MENU                                                                                         | Hodnota východiskového nastavenia |
|------------------------------------------------------------------------------------------------------|-----------------------------------|
|  IP Address Setting | Auto                              |
| Display Wired LAN Info.                                                                              | —                                 |
| USB-LAN Connection                                                                                   | —                                 |
| USB-LAN Disconnection                                                                                | —                                 |
| Tethering Connection                                                                                 | —                                 |
| Tethering Disconnection                                                                              | —                                 |
| Airplane Mode                                                                                        | Off                               |
| Edit Device Name                                                                                     | —                                 |
| Import Root Certificate                                                                              | —                                 |
| Access Authen. Settings (Access Authen.)                                                             | On                                |
| Access Authen. Settings (User)                                                                       | —                                 |
| Access Authen. Settings (Password)                                                                   | —                                 |
| Access Authen. Settings (Generate Password)                                                          | —                                 |
| Access Authen. Info                                                                                  | —                                 |
| Security(IPsec) (IPsec)                                                                              | Off                               |
| Security(IPsec) (Dest. IP Address)                                                                   | —                                 |
| Security(IPsec) (Shared Key)                                                                         | —                                 |
| Reset Network Set.                                                                                   | —                                 |

### (Setup)

Ak chcete resetovať položky pre [Setup] na východiskové hodnoty, zvolíte [Initialize]. Tieto položky sa neresetujú na východiskové hodnoty, aj keď zvolíte [Camera Settings Reset].

| Položky MENU                                                                                                                                                                                               | Hodnota východiskového nastavenia                                                                       |
|------------------------------------------------------------------------------------------------------------------------------------------------------------------------------------------------------------|---------------------------------------------------------------------------------------------------------|
|  Language                                                                                                               | —                                                                                                       |
| Area/Date/Time Setting (Area Setting)                                                                                                                                                                      | —                                                                                                       |
| Area/Date/Time Setting (Daylight Savings)                                                                                                                                                                  | Off                                                                                                     |
| Area/Date/Time Setting (Date/Time)                                                                                                                                                                         | —                                                                                                       |
| Area/Date/Time Setting (Date Format)                                                                                                                                                                       | Y-M-D                                                                                                   |
| NTSC/PAL Selector                                                                                                                                                                                          | —                                                                                                       |
| Setting Reset                                                                                                                                                                                              | —                                                                                                       |
| Save/Load Settings                                                                                                                                                                                         | —                                                                                                       |
|  Custom Key/Dial Set. (  Front dial) | Follow Custom (  ) |

| Položky MENU                                                                                                                                                                                               | Hodnota východiskového nastavenia                                                                      |
|------------------------------------------------------------------------------------------------------------------------------------------------------------------------------------------------------------|--------------------------------------------------------------------------------------------------------|
|  Custom Key/Dial Set. (  Rear dial)      | Follow Custom (  )   |
|  Custom Key/Dial Set. (Control Wheel)                                                                                     | Follow Custom (  )   |
|  Custom Key/Dial Set. (Custom Button 1)                                                                                   | Follow Custom (  )   |
|  Custom Key/Dial Set. (Custom Button 2)                                                                                   | Follow Custom (  )   |
|  Custom Key/Dial Set. (Custom Button 3)                                                                                   | Follow Custom (  )   |
|  Custom Key/Dial Set. (Custom Button 4)                                                                                   | Follow Custom (  )   |
|  Custom Key/Dial Set. (Custom Button 5)                                                                                   | Follow Custom (  )   |
|  Custom Key/Dial Set. (Custom Button 6)                                                                                   | Follow Custom (  )   |
|  Custom Key/Dial Set. (Multi-Slc Center Btn)                                                                              | Follow Custom (  )   |
|  Custom Key/Dial Set. (Center Button)                                                                                     | Follow Custom (  )   |
|  Custom Key/Dial Set. (Left Button)                                                                                       | Follow Custom (  )   |
|  Custom Key/Dial Set. (Right Button)                                                                                      | Follow Custom (  )   |
|  Custom Key/Dial Set. (Down Button)                                                                                       | Follow Custom (  )   |
|  Custom Key/Dial Set. (MOVIE Button)                                                                                     | Movie Shooting                                                                                         |
|  Custom Key/Dial Set. (Focus Hold Button)                                                                               | Follow Custom (  ) |
|  Custom Key/Dial Set. (  Front dial) | Aperture                                                                                               |
|  Custom Key/Dial Set. (  Rear dial)  | ISO/EI                                                                                                 |
|  Custom Key/Dial Set. (Control Wheel)                                                                                   | Shutter Speed                                                                                          |
|  Custom Key/Dial Set. (Custom Button 1)                                                                                 | L.PressAv Auto/Manual                                                                                  |
|  Custom Key/Dial Set. (Custom Button 2)                                                                                 |  White Balance      |
|  Custom Key/Dial Set. (Custom Button 3)                                                                                 | L.PressISO Auto/Manual                                                                                 |
|  Custom Key/Dial Set. (Custom Button 4)                                                                                 | Not set                                                                                                |
|  Custom Key/Dial Set. (Custom Button 5)                                                                                 | Focus Magnifier                                                                                        |
|  Custom Key/Dial Set. (Custom Button 6)                                                                                 | Movie Shooting                                                                                         |
|  Custom Key/Dial Set. (Multi-Slc Center Btn)                                                                            | Focus Standard                                                                                         |
|  Custom Key/Dial Set. (Center Button)                                                                                   | Not set                                                                                                |
|  Custom Key/Dial Set. (Left Button)                                                                                     | Zebra Display Select                                                                                   |
|  Custom Key/Dial Set. (Right Button)                                                                                    | Peaking Display Select                                                                                 |
|  Custom Key/Dial Set. (Down Button)                                                                                     | L.PressTv Auto/Manual                                                                                  |
|  Custom Key/Dial Set. (MOVIE Button)                                                                                    | Movie Shooting                                                                                         |
|  Custom Key/Dial Set. (Focus Hold Button)                                                                               | Focus Hold                                                                                             |

| Položky MENU                                                                                                           | Hodnota východiskového nastavenia                                                                                                                                                          |
|------------------------------------------------------------------------------------------------------------------------|--------------------------------------------------------------------------------------------------------------------------------------------------------------------------------------------|
|  Custom Key Setting (Custom Button 1) | Follow Custom (  /  ) |
|  Custom Key Setting (Custom Button 2) | Follow Custom (  /  ) |
|  Custom Key Setting (Custom Button 3) | Follow Custom (  /  ) |
|  Custom Key Setting (Custom Button 5) | Follow Custom (  /  ) |
|  Custom Key Setting (Custom Button 6) | Follow Custom (  /  ) |
|  Custom Key Setting (MOVIE Button)    | Follow Custom (  /  ) |
|  Custom Key Setting (Fn Button)       | Not set                                                                                                                                                                                    |
| Fn Menu Settings                                                                                                       | —                                                                                                                                                                                          |
| Different Set for Still/Mv                                                                                             | —                                                                                                                                                                                          |
| DISP (Screen Disp) Set                                                                                                 | —                                                                                                                                                                                          |
|  REC w/ Shutter                       | Off                                                                                                                                                                                        |
| Zoom Ring Rotate                                                                                                       | Left(W)/Right(T)                                                                                                                                                                           |
|  Custom Key/Dial Set.                 | —                                                                                                                                                                                          |
|  Custom Key/Dial Set.                | —                                                                                                                                                                                          |
| My Dial Settings                                                                                                       | —                                                                                                                                                                                          |
| Av/Tv Rotate                                                                                                           | Normal                                                                                                                                                                                     |
| Lock Operation Parts                                                                                                   | Off                                                                                                                                                                                        |
| Touch Operation                                                                                                        | On                                                                                                                                                                                         |
| Swipe Up                                                                                                               | Open the Fn Menu                                                                                                                                                                           |
| Touch Func. in Shooting                                                                                                | Touch Tracking                                                                                                                                                                             |
| Screen Reader (Screen Reader)                                                                                          | Off                                                                                                                                                                                        |
| Screen Reader (Speed)                                                                                                  | Standard                                                                                                                                                                                   |
| Screen Reader (Volume)                                                                                                 | 7                                                                                                                                                                                          |
| Monitor Brightness                                                                                                     | Manual                                                                                                                                                                                     |
| Display Quality                                                                                                        | Standard                                                                                                                                                                                   |
| Monitor Flip Direction                                                                                                 | Auto                                                                                                                                                                                       |
| TC/UB Disp. Setting                                                                                                    | TC                                                                                                                                                                                         |
| Gamma Display Assist                                                                                                   | Off                                                                                                                                                                                        |
| Gamma Disp. Assist Typ.                                                                                                | Auto                                                                                                                                                                                       |
|  Display LUT                        | On                                                                                                                                                                                         |
|  De-Squeeze Display                 | Off                                                                                                                                                                                        |

| Položky MENU                                      | Hodnota východiskového nastavenia |
|---------------------------------------------------|-----------------------------------|
| Remain Shoot Display                              | Not Displayed                     |
| Auto Review                                       | Off                               |
| Display File Name                                 | On                                |
| Power Save Start Time                             | Off                               |
| Auto Power OFF Temp.                              | Standard                          |
| Volume Settings                                   | 7                                 |
| 4ch Audio Monitoring                              | CH1/CH2                           |
| Audio signals                                     | On                                |
| USB Connection Mode                               | Sel. When Connect                 |
| USB LUN Setting                                   | Multi                             |
| USB Power Supply                                  | On                                |
| HDMI Resolution                                   | Auto                              |
| HDMI Output Settings (Rec. Media dur HDMI Output) | On                                |
| HDMI Output Settings (Output Resolution)          | Auto                              |
| HDMI Output Settings (4K Output Set.(HDMI Only))  | 59.94p 10bit/50p 10bit            |
| HDMI Output Settings (RAW Output)                 | Off                               |
| HDMI Output Settings (RAW Output Setting)         | 59.94p/50p                        |
| HDMI Output Settings (Time Code Output)           | Off                               |
| HDMI Output Settings (REC Control)                | Off                               |
| HDMI Output Settings (4ch Audio Output)           | CH1/CH2                           |
| HDMI Info. Display                                | On                                |
| CTRL FOR HDMI                                     | On                                |
| Video Light Mode                                  | Power Link                        |
| REC Lamp                                          | All On                            |
| Fan Control                                       | Auto                              |
| Sensor Cleaning                                   | —                                 |
| Pixel Mapping                                     | —                                 |
| Version                                           | —                                 |
| Display Serial Number                             | —                                 |

### ☆ (My Menu)

Ak chcete resetovať položky pre [My Menu] na východiskové hodnoty, zvolíte [Initialize] alebo [Delete All]. Tieto položky sa neresetujú na východiskové hodnoty, aj keď zvolíte [Camera Settings Reset].

| <b>Položky MENU</b>  | <b>Hodnota východiskového nastavenia</b> |
|----------------------|------------------------------------------|
| Add Item             | —                                        |
| Sort Item            | —                                        |
| Delete Item          | —                                        |
| Delete Page          | —                                        |
| Delete All           | —                                        |
| Display From My Menu | Off                                      |

5-043-037-83(1) Copyright 2022 Sony Corporation

Digitálny fotoaparát s vymeniteľnými objektívmi  
ILME-FX30

## Technické parametre

---

### Fotoaparát

#### [Systém]

##### Typ fotoaparátu

Digitálny fotoaparát s vymeniteľnými objektívmi

##### Objektív

Objektív E-mount od spoločnosti Sony

#### [Obrazový snímač]

##### Formát obrazu

Obrazový snímač CMOS veľkosti APS-C (23,3 mm × 15,5 mm)

##### Počet účinných pixelov fotoaparátu

Statický záber: Približne 26 000 000 pixelov

Videozáznam: Približne 20 100 000 pixelov

##### Celkový počet pixelov fotoaparátu

Približne 27 000 000 pixelov

#### [SteadyShot]

##### Systém

Systém stabilizácie obrazu posunom snímača zabudovaný vo fotoaparáte

#### [Protiprachový]

##### Systém

Povrchová vrstva na ochranu proti výbojom na optickom filtri a mechanizme posuvu obrazového snímača

#### [Systém automatického zaostrovania]

##### Systém detekcie

Systém fázovej detekcie/systém detekcie kontrastu

##### Rozsah citlivosti

-3 EV až +20 EV (pri ekvivalente ISO 100, F2,0)

#### [Monitor]

##### LCD monitor

7,5 cm (typ 3,0), ovládanie TFT, dotykový panel

##### Celkový počet bodov

2 359 296 bodov

#### [Riadenie expozície]

##### Spôsob merania

1 200-zónové vyhodnocovacie meranie



## Rozsah merania

–3 EV až +20 EV (pri ekvivalente ISO 100 s objektívom F2,0)

## Citlivosť ISO (Odporúčaný expozičný index)

Statické zábery: ISO 100 až ISO 32 000 (rozšírená citlivosť ISO: minimálna citlivosť ISO 50, maximálna citlivosť ISO 102 400), [ISO AUTO] (citlivosť ISO 100 až ISO 6 400, dá sa nastaviť maximálna/minimálna citlivosť.)\*

Videozáznamy: ekvivalent citlivosti ISO 100 až ISO 32 000, [ISO AUTO] (ekvivalent citlivosti ISO 100 až ISO 6 400, dá sa nastaviť maximálna/minimálna citlivosť.)\*

\* Keď sa [  Picture Profile] nastaví na [Off]

## Korekcia expozície

±5,0 EV (možnosť prepínania medzi krokmi 1/3 EV a 1/2 EV)

## [Uzávierka]

### Typ

Elektronická uzávierka

### Rozsah rýchlosti

Statické zábery: 1/8 000 sekundy až 30 sekúnd

Videozáznamy: 1/8 000 sekundy až 1/4 sekundy (krok 1/3 EV)

Zariadenia kompatibilné s 60p: maximálne 1/60 sekundy v režime AUTO (max. 1/30 sekundy v režime automatickej pomalej uzávierky)

Zariadenia kompatibilné s 50p: maximálne 1/50 sekundy v režime AUTO (max. 1/25 sekundy v režime automatickej pomalej uzávierky)

## [Záznamový formát]

### Formát súboru

JPEG (v súlade s DCF ver. 2.0, Exif ver. 2.32 a MPF Baseline), HEIF (v súlade s MPEG-A MIAF), RAW (v súlade s formátom Sony ARW 4.0)

### Videozáznam (formát XAVC HS)

XAVC ver. 2.0: v súlade s formátom MP4

Obraz: MPEG-H HEVC/H.265

Zvukový signál: LPCM 2-kanálový (48 kHz 16-bitový), LPCM 4-kanálový (48 kHz 24-bitový)\*<sup>1</sup>, LPCM 2-kanálový (48 kHz 24-bitový)\*<sup>1</sup>, MPEG-4 AAC-LC 2-kanálový\*<sup>2</sup>

### Videozáznam (formát XAVC S)

XAVC ver. 2.0: v súlade s formátom MP4

Obraz: MPEG-4 AVC/H.264

Zvukový signál: LPCM 2-kanálový (48 kHz 16-bitový), LPCM 4-kanálový (48 kHz 24-bitový)\*<sup>1</sup>, LPCM 2-kanálový (48 kHz 24-bitový)\*<sup>1</sup>, MPEG-4 AAC-LC 2-kanálový\*<sup>2</sup>

\*<sup>1</sup> Pri použití jednotky rukoväti XLR (dodáva sa len s ILME-FX30) alebo pri použití príslušenstva, ktoré dokáže podporovať 4-kanálový výstup a 24 bitov pomocou sánok pre rôzne rozhrania

\*<sup>2</sup> Vysokokomprimované videozáznamy s nízkym rozlíšením

## [Záznamové médiá]

Pamäťové karty CFexpress Type A, pamäťové karty SD

## [Slot]

### SLOT 1/SLOT 2

Slot pre pamäťové karty CFexpress Type A, karty SD (kompatibilné s UHS-I a UHS-II)

Podporuje úkony medzi dvoma pamäťovými kartami.

## [Vstupné/výstupné konektory]

### Konektor USB Type-C

SuperSpeed USB 10 Gb/s (USB 3.2)

Kompatibilné s prívodom napájania prostredníctvom USB

#### **Multi/Micro USB koncovka\***

Hi-Speed USB (USB 2.0)

\* Podporuje zariadenia kompatibilné s mikro USB.

#### **HDMI**

Konektor HDMI typu A

#### **Konektor (Mikrofón)**

Stereofónny minikonektor Ø 3,5 mm

#### **Konektor (Slúchadlá)**

Stereofónny minikonektor Ø 3,5 mm

### **[Napájanie, všeobecne]**

#### **Menovitý vstup**

7,2 V 

#### **Spotreba energie**

Používanie E PZ 18-105mm F4 G OSS

Približne 3,5 W (počas snímania statických záberov)/približne 5,6 W (počas snímania videozáznamov)

#### **Prevádzková teplota**

0 °C až 40 °C

#### **Teplota skladovania**

-20 °C až 55 °C

#### **Rozmery (Š/V/H) (približne)**

129,7 × 77,8 × 84,5 mm

#### **Hmotnosť (približne)**

646 g (vrátane akumulátora, karty SD)

#### **Mikrofón**

Stereofónny

#### **Reproduktor**

Monofónny

#### **Tlač Exif**

Kompatibilný

#### **PRINT Image Matching III**

Kompatibilný

### **[Bezdrôtová lokálna sieť LAN]**

**WW878474 (pozrite si typový štítok na spodnej časti fotoaparátu)**

#### **Podporovaný formát**

IEEE 802.11 a/b/g/n/ac

#### **Frekvenčné pásmo**

2,4 GHz / 5 GHz

#### **Zabezpečenie**

WEP/WPA-PSK/WPA2-PSK

#### **Spôsob pripojenia**

Wi-Fi Protected Setup™ (WPS)/manuálny režim

#### **Spôsob prístupu**

Režim infraštruktúry

**WW679215 (pozrite si typový štítok na spodnej časti fotoaparátu)**

#### **Podporovaný formát**

IEEE 802.11 b/g/n

**Frekvenčné pásmo**

2,4 GHz

**Zabezpečenie**

WEP/WPA-PSK/WPA2-PSK

**Spôsob pripojenia**

Wi-Fi Protected Setup™ (WPS)/manuálny režim

**Spôsob prístupu**

Režim infraštruktúry

**[Komunikácia prostredníctvom Bluetooth]**

Štandard Bluetooth ver. 5.0

**Frekvenčné pásmo**

2,4 GHz

**Jednotka rukoväti XLR (Len ILME-FX30)**

**Konektor INPUT1/INPUT2**

3-koľkový XLR/TRS, samičí typ

**Konektor INPUT3**

Stereofónny minikonektor Ø 3,5 mm

**Hmotnosť (približne)**

305 g

**AC adaptér AC-UUD12/AC-UUE12/AC-UUE12 T**

**Menovitý vstup**

100 – 240 V  , 50/60 Hz, 0,2 A

**Menovitý výstup**

5 V  , 1,5 A

**Nabíjateľná batéria NP-FZ100**

**Menovité napätie**



7,2 V 

Vzhľad a špecifikácie sa môžu zmeniť bez upozornenia.

Digitálny fotoaparát s vymeniteľnými objektívmi  
ILME-FX30

## Ochranné známky

---

- XAVC S a  sú ochranné známky spoločnosti Sony Group Corporation.
- XAVC HS a  sú ochranné známky spoločnosti Sony Group Corporation.
- Mac je ochranná známka spoločnosti Apple Inc. zaregistrovaná v Spojených štátoch a ďalších krajinách.
- USB Type-C® a USB-C® sú registrované ochranné známky spoločnosti USB Implementers Forum.
- Výrazy HDMI, HDMI High-Definition Multimedia Interface a logo HDMI sú obchodnými značkami alebo registrovanými obchodnými značkami spoločnosti HDMI Licensing Administrator, Inc. v Spojených štátoch amerických a ďalších krajinách.
- Microsoft a Windows sú registrované ochranné známky alebo ochranné známky spoločnosti Microsoft Corporation v Spojených štátoch a/alebo ďalších krajinách.
- Logo SDXC je ochranná známka spoločnosti SD-3C, LLC.
- CFexpress Type A Logo je ochranná známka spoločnosti CompactFlash Association.
- Wi-Fi, logo Wi-Fi a Wi-Fi Protected Setup sú registrované ochranné známky alebo ochranné známky spoločnosti Wi-Fi Alliance.
- Slovná značka a logá Bluetooth® sú registrované ochranné známky vo vlastníctve spoločnosti Bluetooth SIG, Inc. a akékoľvek použitie takýchto značiek spoločnosťou Sony Group Corporation a jej dcérskymi spoločnosťami je na základe udelenej licencie.
- QR Code je ochranná známka spoločnosti Denso Wave Inc.
- Navyše, názvy systémov a výrobkov použité v tomto návode sú, vo všeobecnosti, ochranné známky alebo registrované ochranné známky ich príslušných vývojárskych alebo výrobných spoločností. Značky <sup>TM</sup> alebo ® nemusia však byť uvedené vo všetkých prípadoch v tomto návode.

Digitálny fotoaparát s vymeniteľnými objektívmi  
ILME-FX30

## Licencia

### Poznámky týkajúce sa licencie

Tento výrobok je vybavený softvérom, ktorý sa používa na základe licenčných zmlúv s vlastníkami daného softvéru. Na základe žiadostí vlastníkov autorských práv týkajúcich sa týchto softvérových aplikácií máme povinnosť vás informovať o nasledovnom. Licencie (v angličtine) sú uložené vo vnútornej pamäti vášho výrobku. Zriadte pripojenie veľkokapacitnej pamäte medzi týmto výrobkom a počítačom, aby ste si mohli prečítať licencie v priečinku „PMHOME“ - „LICENSE“.

TENTO VÝROBOK MÁ UDELENÚ LICENCIU NA ZÁKLADE PORTFÓLIA PATENTOV AVC URČENÚ NA OSOBNÉ POUŽITIE SPOTREBITEĽOM ALEBO INÉ POUŽITIA, PRI KTORÝCH SA NEZÍSKAVA ODMENA ZA

(i) KÓDOVANIE VIDEO V SÚLADE SO ŠTANDARDOM AVC („VIDEO AVC“)

A/ALEBO

(ii) DEKÓDOVANIE VIDEO AVC, KTORÉ BOLO KÓDOVANÉ SPOTREBITEĽOM VYKONÁVAJÚCIM OSOBNÚ ČINNOSŤ A/ALEBO ZÍSKANÉ OD POSKYTOVATEĽA VIDEO, KTORÝ VLASTNÍ LICENCIU NA POSKYTOVANIE VIDEO AVC.

ŽIADNA LICENCIA SA NEUDEĽUJE ANI NEMOŽNO PREDPOKLADAŤ JEJ UDELENIE NA AKÉKOL'VEK INÉ POUŽITIE. ĎALŠIE INFORMÁCIE, VRÁTANE INFORMÁCIÍ TÝKAJÚCICH SA PROPAGAČNÝCH, INTERNÝCH A KOMERČNÝCH POUŽITÍ A UDELENIA LICENCIE, JE MOŽNÉ ZÍSKAŤ OD SPOLOČNOSTI MPEG LA, L.L.C.

POZRITE SI [HTTPS://WWW.MPEGLA.COM](https://www.mpegla.com)

Vzťahuje sa naň jeden alebo viac patentov spoločnosti HEVC uvedených na stránke [patentlist.accessadvance.com](http://patentlist.accessadvance.com).



### Informácie o aplikačnom softvéri GNU GPL/LGPL

Softvér zahrnutý do tohto výrobku obsahuje softvér chránený autorskými právami, pre ktorý je udelená licencia v rámci licencie GPLv2 a ďalších licencií, ktoré môžu vyžadovať prístup k zdrojovému kódu. Kópiu príslušného zdrojového kódu môžete podľa potreby nájsť v rámci licencie GPLv2 (a ďalších licencií) na <https://www.sony.net/Products/Linux/>.

Zdrojový kód môžete od nás získať podľa potreby pomocou GPLv2 na fyzickom médiu na dobu troch rokov po našom poslednom dodaní tohto výrobku na základe žiadosti prostredníctvom formulára na <https://www.sony.net/Products/Linux/>. Táto ponuka platí pre kohokoľvek po prijatí týchto informácií.

Digitálny fotoaparát s vymeniteľnými objektívmi  
ILME-FX30

## Riešenie problémov

---

Ak sa vyskytnú problémy s výrobkom, skúste nasledujúce riešenia.

- 1 **Vyberte akumulátor, počkajte približne jednu minútu, znova vložte akumulátor a potom zapnite napájanie.**
- 2 **Resetujte nastavenia.**
- 3 **Poradte sa so svojim predajcom alebo miestnym autorizovaným servisným strediskom. Ďalšie informácie o tomto výrobku a odpovede na často kladené otázky je možné nájsť na našej webovej stránke podpory zákazníkov.**  
<https://www.sony.net/>

---

### Súvisiaca téma

- [Setting Reset](#)

Digitálny fotoaparát s vymeniteľnými objektívmi  
ILME-FX30

## Výstražné hlásenia

---

### Set Area/Date/Time.

- Nastavte oblasť, dátum a čas. Ak sa výrobok dlho nepoužíval, nabite vnútornú nabíjateľnú záložnú batériu.

### Power insufficient.

- Funkcia kopírovania záberov ani funkcia čistenia obrazového snímača nebudú fungovať, pretože akumulátor je takmer vybitý. Nabite batériu alebo privedte napájanie pomocou AC adaptéra.

### Unable to use memory card. Format?

- Pamäťová karta bola naformátovaná v počítači a formát súborov bol upravený. Zvoľte [Enter] a potom naformátujte pamäťovú kartu. Pamäťovú kartu môžete znova používať, avšak všetky predchádzajúce údaje na pamäťovej karte sú vymazané. Formátovanie môže istý čas trvať. Ak sa hlásenie aj naďalej zobrazuje, vymeňte pamäťovú kartu.

### Memory Card Error

- Vložená je nekompatibilná pamäťová karta.
- Formátovanie zlyhalo. Znova naformátujte pamäťovú kartu.



### Unable to read memory card. Reinsert memory card.

- Vložená je nekompatibilná pamäťová karta.
- Pamäťová karta je poškodená.
- Kontakty pamäťovej karty sú znečistené.

### Memory card locked.

- Používate pamäťovú kartu s prepínačom ochrany proti zápisu alebo prepínačom ochrany proti vymazaniu a tento prepínač je nastavený do polohy uzamknutia LOCK. Prepnite tento prepínač do polohy záznamu.

### Cannot open the shutter since the memory card is not inserted.

- V slote na pamäťovú kartu zvolenom v [  Recording Media] alebo [  Recording Media] nie je vložená žiadna pamäťová karta.
- Ak chcete spustiť uzávierku bez vloženia pamäťovej karty do fotoaparátu, nastavte [Release w/o Card] na [Enable]. V tomto prípade sa zábery neuložia.

### This memory card may not be capable of recording and playing normally.

- Vložená je nekompatibilná pamäťová karta.

### Unable to display.

- Zábery nasnímané inými výrobkami ani zábery upravené v počítači sa nemusia zobraziť.
- Spracovanie v počítači, ako je vymazanie obrazových súborov, môže spôsobiť nezrovnalosti v obrazových databázových súboroch. Opravte obrazové databázové súbory.

**Check that a lens is mounted. For an unsupported lens, set "Release w/o Lens" in the menu to "Enable".**

- Objektív nie je pripojený správne, alebo nie je vôbec pripojený. Ak sa po pripojení objektívu zobrazí toto hlásenie, znova pripojte objektív. Ak sa toto hlásenie zobrazuje často, skontrolujte, či nie sú znečistené kontakty objektívu a výrobku.
- Pri pripájaní výrobku k astronomickému teleskopu alebo podobnému prístroju alebo pri použití nepodporovaného objektívu, nastavte [  Release w/o Lens] na [Enable].

#### **Internal temp. high. Allow it to cool.**

- Teplota výrobku sa zvýšila, pretože ste nepretržite snímali. Vypnite napájanie a nechajte výrobok vychladnúť a počkajte, kým nebude výrobok znova pripravený na snímanie.

#### (Výstraha prehriatia)

- Dlhodobu ste snímali zábery, teplota výrobku sa zvýšila.



#### (Chyba databázového súboru)

- Počet záberov prekročil množstvo, pre ktoré je výrobok schopný vykonávať správu dátumov v databázovom súbore.

#### (Chyba databázového súboru)

- Nie je možná registrácia do databázového súboru. Preneste všetky zábery do počítača a obnovte pamäťovú kartu.

#### **Image DataBase File error**

- Niečo nie je v poriadku v obrazovom databázovom súbore. Zvoľte MENU →  /  (Shooting) → [Media] →  Recover Image DB].

#### **System Error**

##### **Camera Error. Turn power off then on.**

- Vyberte a potom znova vložte akumulátor. Ak sa toto hlásenie objavuje často, obráťte sa na miestne autorizované servisné stredisko spoločnosti Sony.

##### **Image Database File error. Recover?**

- Nie je možné zaznamenať a prehrať videozáznam, pretože je poškodený obrazový databázový súbor. Obnovte obrazový databázový súbor podľa pokynov na obrazovke.

##### **Unable to magnify.**

##### **Unable to rotate image.**

- Zábery nasnímané inými výrobkami sa nemusia dať zväčšiť alebo otočiť.

##### **Cannot create more folders.**

- Prvé tri číslice priečinka na pamäťovej karte sú „999“. V tomto fotoaparáte už nie je možné vytvárať ďalšie priečinky.

#### (Výstraha poruchy chladiaceho ventilátora)

##### **The cooling fan has malfunctioned. Please seek repair service.**

- Chladiaci ventilátor má poruchu. Obráťte sa na miestne autorizované servisné stredisko spoločnosti Sony.

#### **Súvisiaca téma**

- [Poznámky týkajúce sa pamäťovej karty](#)
- [Vykonanie počiatočného nastavenia fotoaparátu](#)
- [Format](#)



- Release w/o Card
- Release w/o Lens (statický záber/videozáznam)
- Recover Image DB (statický záber/videozáznam)

5-043-037-83(1) Copyright 2022 Sony Corporation